



# ଯୋଜନା

ଏକଦିଂଶ ବର୍ଷ : ଦ୍ଵାଦଶ ସଂଖ୍ୟା : ସେପ୍ଟେମ୍ବର ୨୦୧୪

## ଏ ସଂଖ୍ୟାରେ

- ୨ ସଂପାଦକୀୟ
- ୩ ଭାରତର ସହରା ଲ ଆର୍.ବି. ଭଗତ  
ନୀତି ଓ କାର୍ଯ୍ୟକ୍ରମ : ପୂର୍ବାବଲୋକନ  
ଓ ସଂଭାବନା
- ୯ ବସି ମୁକ୍ତ ଭାରତ ସକାଶେଏକ ଅମିତାଭ କୁଣ୍ଡୁ  
ଦୃଷ୍ଟିକୋଣ
- ୧୪ ଭାରତୀୟ ସହରରେ ଗ୍ରାମାଂତଳ ନରେନ୍ଦ୍ର ପାଣି  
ସମସ୍ୟାର ସମାଧାନ
- ୧୯ ସ୍ଥାର୍ତ୍ତ ସିଟି ସକାଶେ ଯୋଜନା: ଏସ. ଚନ୍ଦ୍ରଶେଖର  
କେଉଁଠୁ ଆରମ୍ଭ? ନିହାରିକା ଭେଙ୍କଟେଶ
- ୨୨ ଭାରତରେ ସହର ଉମାକାନ୍ତ ସାହୁ  
ବିକାଶ ଯୋଜନା
- ୨୭ ସହରା ଲ ପରିଚାଳନା: ବିଷ୍ଣୁପ୍ରିୟା ମହାରଣା  
ଏକ ଦୃଷ୍ଟିପାତ
- ୩୦ ଗଙ୍ଗାନଦୀରେ ପରିବେଶ ଅନୁକୂଳ ଏଚ୍.ଏସ୍. ସେନ ଓ  
ଜଳପ୍ରବାହ ନିଶ୍ଚିତ କରିବା ଦୀପଙ୍କର ଘୋରାଇ
- ୩୭ ଆପଣ ଜାଣନ୍ତି କି ?
- ୩୯ ସ୍ଵାଧୀନତା ସଂଗ୍ରାମରେ ବିନୋଦ  
ସଂବାଦପତ୍ରର ଭୂମିକା
- ୪୩ ଓଡ଼ିଶାରେ ଭୂମିକମ୍ପ କମଳାକାନ୍ତ ଜେନା
- ୪୬ ଜଳ ସଂପଦର ସୁବିନିଯୋଗରେ ଗଣେଶ ରାମ ନାହାକ  
କୃଷି ବିକାଶ
- ୫୦ ମ୍ୟାଲେରିଆ ନିୟନ୍ତ୍ରଣ କାର୍ଯ୍ୟକ୍ରମ ବିରାଟ ରାଜା ପଧାନ

ମୁଖ୍ୟ ସଂପାଦକ ଓ ନିର୍ଦ୍ଦେଶକ : ରାଜେଶ କୁମାର ଝା  
ଉପ ନିର୍ଦ୍ଦେଶକ : ବସନ୍ତ କୁମାର ମାଝୀ  
ଯୁଗ୍ମ ନିର୍ଦ୍ଦେଶକ (ଉପାଦାନ) : ଭି. କେ. ମିନା  
ବ୍ୟବସାୟ ପରିଚାଳନା : ସୂର୍ଯ୍ୟକାନ୍ତ ଶର୍ମା  
ପ୍ରଚ୍ଛଦ ପଟ ଶିଳ୍ପୀ : କି.ପି. ଧୋପେ

“ଯୋଜନା” ହେଉଛି ପରିକଳ୍ପନା ଓ ଉନ୍ନୟନର ମାସିକ ମୁଖପତ୍ର । ସୂଚନା ଓ ପ୍ରସାରଣ ମନ୍ତ୍ରଣାଳୟ ପକ୍ଷରୁ ପ୍ରକାଶିତ ହେଉଥିଲେ ମଧ୍ୟ ଏହାର ପରିସର କେବଳ ସରକାରୀ ଦୃଷ୍ଟିକୋଣ ପ୍ରକାଶନରେ ସୀମାବଦ୍ଧ ନୁହେଁ । “ଯୋଜନା” ଅସମ୍ପୂର୍ଣ୍ଣ, ବଙ୍ଗଳା, ଇଂରାଜୀ, ଗୁଜରାଟୀ, ହିନ୍ଦୀ, କନ୍ନଡ଼, ମଲୟାଲମ, ମରାଠୀ, ଓଡ଼ିଆ, ପଞ୍ଜାବୀ, ତାମିଲ, ତେଲୁଗୁ ଓ ଭୂର୍ଭୂରେ ପ୍ରକାଶ ପାଉଛି ।

ସଂପାଦକୀୟ କାର୍ଯ୍ୟାଳୟ:

Editor

YOJANA (ODIA)

East Block - 4, Level - 7

R.K. Puram, New Delhi -110066

Phone & Fax : 011-2617 6722

Website : [www.publicationsdivision.nic.in](http://www.publicationsdivision.nic.in)

E-mail : [yojanaoriya@rediffmail.com](mailto:yojanaoriya@rediffmail.com)

Subscription & Business Queries :

[pdjucir@yahoo.co.in](mailto:pdjucir@yahoo.co.in)

Ph. : 011-26100207

ଯୋଜନାରେ ପ୍ରକାଶିତ ପ୍ରବନ୍ଧରେ ବ୍ୟକ୍ତ ବିଚାର ଲେଖକଙ୍କ ନିଜସ୍ଵ ଅଟେ । ଏହା ଜରୁରୀ ନୁହେଁ ଯେ ଲେଖକ ଭାରତ ସରକାରଙ୍କ ସେହି ମନ୍ତ୍ରଣାଳୟ, ବିଭାଗ ତଥା ସଙ୍ଗଠନ ଗୁଡ଼ିକ ସହ ସଂବନ୍ଧ ବା ତାଙ୍କର ବି ଏହି ଦୃଷ୍ଟିକୋଣ ରହିଛି । ପତ୍ରିକାରେ ପ୍ରକାଶିତ ବିଜ୍ଞାପନଗୁଡ଼ିକର ବିଷୟବସ୍ତୁ ପାଇଁ ଯୋଜନା ଉତ୍ତରଦାୟୀ ନୁହେଁ ।

ଭାବକୁ ଯେ ଆପଣ ଘାଗର ନଦୀ କୂଳରେ ଥିବା ହରପ୍ପା ସଭ୍ୟତାର ସେହି ଐତିହାସିକ ସହର କାଳିବାଙ୍ଗାନର ନିଖୁଣ ଭାବରେ ନିର୍ମିତ ରାସ୍ତାରେ ବୁଲୁଛନ୍ତି । ଆପଣ ସେହି ସହରର ପରିଷ୍କାର ପରିଚ୍ଛନ୍ନତା, ଉଠିଯାଇ ଯୋଜନାରେ ତିଆରି ତ୍ରେନେକ ବ୍ୟବସ୍ଥା, ତଥା ସହରର ସର୍ବଦା ଉତ୍ପୁଲ୍ଲିତ ନାଗରିକ ଓ ବାଣିଜ୍ୟକ ଜୀବନକୁ ଦେଖିଲେ ଅବଶ୍ୟ ଆଶ୍ଚର୍ଯ୍ୟ ହେବେ । ଏହି ପ୍ରାଗ୍ ଐତିହାସିକ ସହରର ଯୋଜନା କେବେ ହେଁ ଦେଖାଶାହାରାଙ୍କୁ ଆଶ୍ଚର୍ଯ୍ୟ କରିବାରେ ବିଫଳ ହୋଇନାହିଁ । ଏହାର ଦୁଇ ହଜାର ବର୍ଷ ପରେ ପବିତ୍ର ଗଙ୍ଗାନଦୀକୂଳରେ କାଶୀ ସହର ତଥା ଯମୁନା ନଦୀର ପାର୍ଶ୍ୱରେ ସାହଜାହନବାଦ ଗଢ଼ି ଉଠିଥିଲା । ଆଧୁନିକ ଯୁଗରେ ନ୍ୟୁୟର୍କର ସିଲିକନ ଭ୍ୟାଲି, ସାଂଘାଇର ଖୁଲ୍‌ଡ଼ି ଫାଇନାନସିଆଲ ସେଠର, ବାଙ୍ଗାଲୋରର ସାଇବର ସିଟି ସମସ୍ତଙ୍କ ମନରେ ପ୍ରଶଂସାର ପାତ୍ର ହୋଇଛି । ବାସ୍ତବରେ, ସହର ଗୁଡ଼ିକ ସର୍ବଦା ମାନବ ସଭ୍ୟତାର ବାସ୍ତବବାଦୀ ସଫଳତାର ପ୍ରତୀକ ହୋଇଛି । ଦୁର୍ଭାଗ୍ୟବଶତଃ, ସେମାନଙ୍କ ଠାରେ ମଧ୍ୟ ଅନେକ ସମସ୍ୟା ଭରି ରହିଛି ଯଥା: ସମାନ ଭାବରେ ସୁବିଧା ଉପଲବ୍ଧ ନହେବା, ଅଳିଆ ଆବର୍ଜନା ସମସ୍ୟା, ଅଲଗା ଭାବ, ଆକ୍ରମିକତାର ଅଭାବ ଆଦି, ଯାହା ଆଧୁନିକ ଯୁଗରେ ସହରାଂଚଳ ଜୀବନର ପ୍ରତୀକ ହୋଇଛି । ବହୁ ତଳ ପ୍ରାସାଦର ପଛପଟେ ବସି ସବୁ ଦେଖିବାକୁ ମିଳୁଛି । ସହରର ଆଡମ୍ବର ପୂର୍ଣ୍ଣ ଆଧୁନିକ ଅର୍ପଣ ତଥା ବାଣିଜ୍ୟ କଂପ୍ଲେକ୍ସ ଚାରି ପଟେ ଆମକୁ ଖୋଲା ପାଦଚଲା ରାସ୍ତା ଦେଖିବାକୁ ମିଳୁଛି, ଯାହା ରାତ୍ରୀକାଳରେ ସାମୁହିକ ଆଶ୍ରୟ ସ୍ଥଳୀରେ ପରିଣତ ହେଉଛି ତଥା ଏଠାରେ ଜୀବନ କାଟୁଥିବା ଲୋକମାନେ ଖରା, ବର୍ଷା, ଥଣ୍ଡା ସହ୍ୟ କରିବା ସଂଗେ ସଂଗେ ସବୁବେଳେ ଭଗବାନଙ୍କୁ ପ୍ରାର୍ଥନା କରିଥାନ୍ତି କାଳେ ପରଦିନ ଖବର କାଗଜରେ ତାଙ୍କ ଉପରେ ବିଳାସପୂର୍ଣ୍ଣ ମୋଟରଗାଡ଼ି ମାଡ଼ିଯାଇ ଥିବା ଖବର ପ୍ରକାଶ ହେବ । ମୁମ୍ବାଇ କେବଳ 'ଦି ମାକସିମମ ସିଟି' ନୁହେଁ ଏହା ସମସ୍ତ ଆଧୁନିକ ସହରର ଆଶା, ଆକାଂକ୍ଷା ଓ ସୁଯୋଗର ପ୍ରତିଫଳନ କରେ । ତଥାପି, ଏଠାରେ ଜଳ, ବାୟୁ, ସ୍ଥଳ ଓ ଆକ୍ରମିକତା ଆଦି ପାଇଁ ସବୁବେଳେ ସଂଗ୍ରାମ ଚାଲିଛି ।

ଏଥିରେ ଦ୍ୱିମତ ନାହିଁ ଯେ ସହରାକରଣ ହେଉଛି ଆମର ଭବିଷ୍ୟତ । ଦୁନିଆର ଆର୍ଥିକ ବିକାଶର ଇତିହାସ ଦେଖିଲେ ଜଣାଯାଏ ଯେ ସହର ଗୁଡ଼ିକରେ ଅଭିବୃଦ୍ଧି କେବଳ ପ୍ରାକୃତିକ ଓ ଅବଶ୍ୟମ୍ଭାବୀ ନୁହେଁ, ବରଂ ଏହା ଆବଶ୍ୟକ ମଧ୍ୟ । ସହରାକରଣ ସ୍ଥାନ ସଂକୋଚନ ଯୋଗୁଁ ଦକ୍ଷତା ବୃଦ୍ଧି କରିଥାଏ ତଥା ଅଭିବୃଦ୍ଧି ପ୍ରକ୍ରିୟାରେ ସହାୟତା କରୁଥିବା ଉତ୍ପାଦନଶୀଳ ଶକ୍ତିଗୁଡ଼ିକୁ ଏକତ୍ରିତ କରିଥାଏ । ତେବେ ଉତ୍ପାଦନଶୀଳ କେନ୍ଦ୍ର ଭାବରେ ସହରଗୁଡ଼ିକର ବିକାଶ କରିବାକୁ ହେଲେ ସୁଚିତ୍ରିତ ଯୋଜନା ଆବଶ୍ୟକ । ଏଗୁଡ଼ିକୁ ସୁଜନଶୀଳତାର କେନ୍ଦ୍ର ତଥା ପ୍ରାର୍ଥନାରେ ଭାଗୀଦାର କେନ୍ଦ୍ର ଭାବରେ ବିକଶିତ କରାଯାଇ ପାରିବ । ଯୋଜନା କିନ୍ତୁ ବାହାରୁ ଲଦି ଦିଆଯିବା ଉଚିତ ନୁହେଁ । ବାସ୍ତବରେ ସହରଗୁଡ଼ିକ ସ୍ୱାଭାବିକ ଅଭିବୃଦ୍ଧି ସୁଯୋଗ ଖୋଜିବା ସଂଗେ ସଂଗେ ଆଧୁନିକ ସହରୀ ଜୀବନର ଦୂର ଦୃଷ୍ଟି ସହ ସମ୍ମିଳିତ କରାଇ ପାରିଲେ ଆମେ ଭବିଷ୍ୟତ ସହର ବିକାଶ ପାଇଁ ବୁଝିପାରୁ ତିଆରି କରିପାରିବା ।

ଆଜିକାଲି ଆମେ ସହରମାନଙ୍କରେ ଯେଉଁ କାର ନିର୍ମିତ ଆଡମ୍ବରପୂର୍ଣ୍ଣ ବହୁତଳ ପ୍ରାସାଦ ସବୁ ଦେଖୁଛୁ ତାହା ତୃଟିପୂର୍ଣ୍ଣ ସହରାକରଣ ମଡେଲ ଯୋଗୁଁ ହୋଇଛି । ଅଧିକରୁ ଅଧିକ ସହର ଯୋଜନାକାରୀମାନେ ଶତାଧିକ ଶତାଧିକ ଧରି ରହିଆସୁଥିବା ସହରଗୁଡ଼ିକୁ ଦେଖୁଛନ୍ତି । ଏହି ପୁରାତନ ସହର ଗୁଡ଼ିକ କିଭଳି ଭାବରେ ଲୋକମାନଙ୍କ ଆଶ୍ରୟ, କର୍ମ ନିୟୁକ୍ତି, ଆକ୍ରମିକତା ଯୋଗାଇ ଦେଉଥିବା ତଥା ଅନ୍ଧକାରର ସୁଯୋଗ ନଦେଇ ପରିବେଶ ଉପରେ ମଧ୍ୟ ଗଭୀର ଛାପ ଛାଡ଼ି ଯାଉଥିଲା ତାହାକୁ ଗଭୀର ଭାବରେ ଅନୁଧ୍ୟାନ କରିବାକୁ ସେମାନେ ଚେଷ୍ଟା କରୁଛନ୍ତି । ଆର୍ଥିକ ସମୃଦ୍ଧିକୁ ବାଦ ଦେଲେ, ଆତ୍ମହତ୍ୟା, ହତ୍ୟା, ଦୁର୍ଘଟଣା, ହିଂସାତ୍ମକ ଅପରାଧ, ସତକ ଉପରେ ଆକ୍ରୋଶ ଘଟଣା, ହୃଦରୋଗ ଓ ଶ୍ୱାସ ରୋଗର ବ୍ୟାପକତା, ବୃଦ୍ଧଙ୍କ ପ୍ରତି ଯତ୍ନ ଅଭାବ, ବାସହାନ ଓ ରାସ୍ତାରେ ଜୀବନ କାଟୁଥିବା ଲୋକ ସଂଖ୍ୟା ବିବାହ ବିଚ୍ଛେଦ ଓ ବିଘଟନ ପରିବାର ଆଦି ସବୁ ଆଜିକାଲି ପ୍ରତିଷ୍ଠିତ ସହର ଗୁଡ଼ିକର ସଫଳତା ବା ଅନ୍ୟଥା ହୋଇଛି ।

'ଗ୍ରାନଫିଲଡ' ସହର ହେଉ ବା ସ୍ୱାଭାବିକ ସହର ହେଉ, ସହରାଠିକ ଯୋଜନାକାରୀମାନେ ବିଶାଳ ଶାନ୍ତ ଓ ଅବହେଳିତ ଜନତାଙ୍କୁ ଯୋଜନା ଓ କାର୍ଯ୍ୟାନୁୟନ ପ୍ରକ୍ରିୟାରେ ସାମିଲ କରିବା ଗୁରୁତ୍ୱ ଅନୁଭବ କରୁଛନ୍ତି । ସହରାଠିକରେ ମୋଟ ଶ୍ରମବଳର ୭୫ ପ୍ରତିଶତ ହେଉଛି ଅସଂଗଠିତ କ୍ଷେତ୍ରରେ । ଏଭଳି ବିଶାଳ ଭାଗକୁ ହେୟନ କରିବାର ଅର୍ଥ ହେଲା ଯୋଜନାର ବିଫଳତା । ଆମକୁ ଏହା ସ୍ୱୀକାର କରିବାକୁ ହେବ ଯେ ପ୍ରତି ବସି ସବୁ ସହର ଚାରିପଟେ ଗଢ଼ି ଉଠୁଛି, ତାହା ବାସ୍ତବରେ ସଂଭ୍ରାନ୍ତଙ୍କ ପାଇଁ ରିହାତି ଓ ଆମୋଦ ଦାୟକ ଜୀବନ ଯୋଗାଇଛି । ସବୁ ପ୍ରକାର କାର୍ଯ୍ୟ ପାଇଁ ଶସ୍ତା ଶ୍ରମର ଉତ୍ସ ଭାବରେ ପ୍ରତ୍ୟେକ ସହରରେ ଏଭଳି ଅନ୍ୟ ଏକ ସହର ରହିଛି ଯାହା ଅସହାୟତା, ଅସମାନତା ପରିପୂର୍ଣ୍ଣ ତଥା ଶ୍ୱାସରୁଦ୍ଧ ପ୍ରସାରିତ କରୁଛି । ଏହି ଦୁଇଟି ସହରର କାହାଣୀ ହେଉଛି ଅତି ଅସୁନ୍ଦର ଏବଂ ଏଥିରେ ନିଶ୍ଚିତ ଭାବରେ ପରିବର୍ତ୍ତନ ଆଣିବାକୁ ପଡ଼ିବ । ବିଳମ୍ବ ହେବା ପୂର୍ବରୁ ଖରାପ ସମୟକୁ ଭଲ ସମୟରେ ପରିଣତ କରିବାକୁ ପଡ଼ିବ, ଯେତେ ଶୀଘ୍ର ହେବ ଭଲ ହେବ ।

ସହରା ଲ ଯୋଜନା

ଭାରତର ସହରା ଲ ନୀତି ଓ କାର୍ଯ୍ୟକ୍ରମ : ପୂର୍ବାବଲୋକନ ଓ ସଂଭାବନା

• ଆର୍.ବି. ଭଗତ

ସହରା ଲ ଯୋଜନା ସହରା ଲ ସ୍ଥାନୀୟ ସଂସ୍ଥା ଜରିଆରେ ହେବା ଦରକାର । ସହରା ଲ ସ୍ଥାନୀୟ ସଂସ୍ଥାଗୁଡ଼ିକ ପର୍ଯ୍ୟାପ୍ତ ମାତ୍ରାରେ କ୍ଷମତା ଓ ଦାୟିତ୍ୱ ମଧ୍ୟ ଦିଆଯିବା ଦରକାର । ଏଥି ସହିତ ଆର୍ଥିକ ସମ୍ବଳ ଓ ସ୍ୱତନ୍ତ୍ରତା ମଧ୍ୟ ଦିଆଯିବା ଦରକାର । ଏଗୁଡ଼ିକର ପ୍ରଶାସନିକ, ପ୍ରବନ୍ଧନ ଓ ବୈଷୟିକ କ୍ଷମତାର ମଧ୍ୟ ସଂପ୍ରସାରଣ ହେବା ଦରକାର । ବୃହତ ସହରା ଲ ଗୁଡ଼ିକର ଯୋଜନା ମହାନଗର ଯୋଜନା କମିଟି ଦ୍ୱାରା କରାଯିବା ଦରକାର ।

ଉଦାରାକରଣ ପରବର୍ତ୍ତୀ ପର୍ଯ୍ୟାୟରେ ଭାରତର ଆର୍ଥିକ ବିକାଶରେ ସହର ଓ ସହରାଠିକ କେନ୍ଦ୍ରଗୁଡ଼ିକର ଭୂମିକା ବୃଦ୍ଧି ପାଇଛି । ଉଦାହରଣ ସ୍ୱରୂପ, ଭାରତର ଜି.ଡି.ପିକୁ ସହରାଠିକ କେନ୍ଦ୍ର ଅବଦାନ ୧୯୫୦-୫୧ର ୨୯ ପ୍ରତିଶତରୁ ବୃଦ୍ଧି ପାଇ ୧୯୮୦-୮୧ରେ ୪୭ ପ୍ରତିଶତ, ତଥା ୨୦୦୭ ବେଳକୁ ୬୨-୬୩ ପ୍ରତିଶତରେ ପହଞ୍ଚିଥିଲା । ୨୦୨୧ ବେଳକୁ ଏହା ୭୫ ପ୍ରତିଶତକୁ ବୃଦ୍ଧି ପାଇବ ବୋଲି ଆଶା କରାଯାଇଛି । ଏହା ଉପରେ ମଧ୍ୟ ଗୁରୁତ୍ୱ ଦିଆଯାଇଛି ଯେ ଆମେ ଭାରତୀୟ ସହରଗୁଡ଼ିକୁ ଅତ୍ୟୁତ୍ତମ ସଂପନ୍ନ ଓ ବାସଯୋଗ୍ୟ କରିପାରିଲେ ଜି.ଡି.ପିରେ ୯ ରୁ ୧୦ ପ୍ରତିଶତ ଅଭିବୃଦ୍ଧି ସଂଭବପର ହୋଇପାରିବ । ରାଜନୀତି ଓ ନୀତିକୁ ପ୍ରଭାବିତ କଲାଭଳି ସହରାଠିକର ଗୁଣ ହେଉଛି ଯେ ପୂର୍ବରୁ ଜାତି ଓ ଧର୍ମଗତ ପରିଚୟକୁ ଆଧାର କରି ଯେଉଁ ରାଜନୈତିକ ମୋବିଲାଇଜେସନ କରାଯାଉଥିଲା ତାହା ଆଜିକାଲି ବିକାଶପ୍ରତି

ଅଧିକାର ଭିତ୍ତିକ ପଦ୍ଧତି ଦ୍ୱାରା ସ୍ଥାନୀୟ ସମସ୍ୟାର ସମାଧାନ ଜରିଆରେ କରାଯାଉଛି । ସୁତରାଂ, ଲୋକମାନଙ୍କ ସଶକ୍ତିକରଣ ସକାଶେ ଏକ ନୂତନ ଢାଞ୍ଚା ସୃଷ୍ଟି ହୋଇଛି ଯଦ୍ୱାରା ବିଧିବଦ୍ଧ ଭାବରେ ଲୋକମାନଙ୍କୁ ନିର୍ଦ୍ଦିଷ୍ଟ ଅଧିକାର ଦିଆଯାଇପାରିଛି । ନୂତନ ନୀତିଗତ ପରିବର୍ତ୍ତନ ଏବଂ ଶାସନ ପ୍ରକ୍ରିୟା ହେଉଛି ସହରାଠିକ କେନ୍ଦ୍ର । ଗ୍ରାମାଠିକ ଓ ସହରାଠିକ ମଧ୍ୟରେ ବିଭେଦ ଯେପରି ବୃଦ୍ଧି ପାଉଛି ସେଥିରେ ଗ୍ରାମାଠିକ ଓ ଲୋକମାନେ ଆର୍ଥିକ ଓ ସାମାଜିକ ସମ୍ବଳ ପାଇ ପାରୁନାହାନ୍ତି ଏବଂ ଏଥିପାଇଁ ସରକାରଙ୍କୁ ଦାୟା କରୁଛନ୍ତି ।

ଭାରତୀୟ ସହରାଠିକ ଇତିହାସର ଏକ ଆଶ୍ଚର୍ଯ୍ୟଜନକ କଥା ହେଲା ଭାରତରେ ସହର ଓ ନଗରଗୁଡ଼ିକ ନିଜେ ନିଜେ ଗଢି ଉଠିଛନ୍ତି, ନୀତି ଓ କାର୍ଯ୍ୟକ୍ରମ ସବୁ ଅବଶ୍ୟ ବୃହତ ସହରାଠିକ କେନ୍ଦ୍ର ଗୁଡ଼ିକୁ ପ୍ରଭାବିତ କରୁଛନ୍ତି ମାତ୍ର ଦେଶର ଛୋଟ ସହର, ନଗର ଏବଂ ଅଣ-ମେଟ୍ରୋ ଅଠିକ ସବୁ ସହରାଠିକ

ନୀତି ଓ କାର୍ଯ୍ୟକ୍ରମ ଦ୍ୱାରା ପ୍ରଭାବିତ ହୋଇ ନାହାନ୍ତି । ଏହି ପ୍ରବନ୍ଧରେ ଆମେ ସହରାଂଳ ନୀତି ଯୋଜନା ଓ କାର୍ଯ୍ୟକ୍ରମ ଉପରେ ଅବଲୋକନ କରିବା ତଥା ଭବିଷ୍ୟତ ପାଇଁ କିଛିଟା ସୁପାରିଶ ମଧ୍ୟ କରିବା ।

**ପ ବାର୍ଷିକ ଯୋଜନାରେ ସହରାଂଳ କାର୍ଯ୍ୟକ୍ରମ ଓ ଯୋଜନା**

ପ୍ରଥମ ଦୁଇ ପଂଚାବ୍ଦିକ ଯୋଜନା ସମୟରେ ଅନେକ ପ୍ରତିଷ୍ଠାନ ଓ ସଂଗଠନ ଗୁଡ଼ିକ ସ୍ଥାପନ କରାଯାଇଥିଲା । ଉଦାହରଣ ସୂଚ୍ୟ ସରକାର ଟାଉନ ଓ କଂ ପ୍ଲାନିଂ ସଂଗଠନ, ଜାତୀୟ ବିଲଡିଂ ସଂଗଠନ ତଥା ଦିଲ୍ଲୀ ବିକାଶ କଂପ୍ୟୁକ୍ସ ଏହି ସମୟରେ ସ୍ଥାପନ କରିଥିଲେ । ଦିଲ୍ଲୀ ମାଷ୍ଟର ପ୍ଲାନ ପ୍ରସ୍ତୁତ କରିବା ପାଇଁ ଉଦ୍ୟମ କରାଯାଇଥିଲା ଏହା ଅନ୍ୟ ରାଜ୍ୟମାନଙ୍କରେ ସହରାଂଳ ଯୋଜନା ପାଇଁ ମଡେଲ ଭାବରେ କାର୍ଯ୍ୟ କରୁଥିଲା । ଏହି ସମୟରେ ସହରାଂଳ ଜମିର ଉପଯୁକ୍ତ ନିୟନ୍ତ୍ରଣ ସକାଶେ ମାଷ୍ଟର ପ୍ଲାନ ପ୍ରସ୍ତୁତ କରିବା ପାଇଁ ଟାଉନ ଓ କଂ ପ୍ଲାନିଂ ବିଧେୟକ ପ୍ରସ୍ତୁତ କରିବା ପାଇଁ ମଧ୍ୟ ରାଜ୍ୟମାନଙ୍କୁ ପରାମର୍ଶ ଦିଆଯାଉଥିଲା ।

ତୃତୀୟ ପଂଚାବ୍ଦିକ ଯୋଜନାରେ (୧୯୬୧-୬୬) ଭାରତୀୟ ସହରାଂଳ ଯୋଜନା ଓ ବିକାଶ କ୍ଷେତ୍ରରେ ଅତି ଗୁରୁତ୍ୱପୂର୍ଣ୍ଣ ଥିଲା । ଏଥିରେ ସଂକଳିତ ସହରାଂଳ ବିକାଶରେ ସହର ଓ ନଗର ଗୁଡ଼ିକର ଗୁରୁତ୍ୱ ସ୍ୱୀକାର କରାଯାଇଥିଲା ତଥା ସହରାଂଳ ଯୋଜନା ପାଇଁ ଆଂଳିକ ପଦ୍ଧତି ଅବଲମ୍ବନ ସକାଶେ ପରାମର୍ଶ ଦିଆ ଯାଇଥିଲା । ଏଥିରେ ସହରାଂଳ ଜମିଜମା ନିୟନ୍ତ୍ରଣ, ସହରାଂଳ ଜମିର ମୂଲ୍ୟ ନିୟନ୍ତ୍ରଣ ତଥା ବଡ଼ ବଡ଼ ସହରମାନଙ୍କ ପାଇଁ ମାଷ୍ଟର ପ୍ଲାନ ପ୍ରସ୍ତୁତ କରିବା ଉପରେ ଗୁରୁତ୍ୱ

ଦିଆଯାଇଥିଲା । ଏହା ମଧ୍ୟ ସ୍ପଷ୍ଟ କରାଯାଇଥିଲା କି ମାଷ୍ଟର ପ୍ଲାନ ପ୍ରସ୍ତୁତ କରିବା ହେଉଛି ରାଜ୍ୟ ଓ ସ୍ଥାନୀୟ ସରକାରମାନଙ୍କ କାର୍ଯ୍ୟ । ନୂତନ ଶିଳ୍ପ ଗୁଡ଼ିକୁ ଯଥା ସଂଭବ ଜନାକୀର୍ଣ୍ଣ ସହରଠାରୁ ଦୂରରେ ନିର୍ମାଣ କରିବା ତଥା ନଗର ପ୍ରଶାସନର ସୁଦୃଢ଼କରଣ ଉପରେ ଏଥିରେ ଗୁରୁତ୍ୱ ଆରୋପ କରାଯାଇଥିଲା । ଏହି ସମୟରେ ଅନେକ ରାଜ୍ୟ ସରକାର ସହରାଂଳ ଯୋଜନା ଉପରେ ଆଇନମାନ ମଧ୍ୟ ପ୍ରଣୟନ କରିଥିଲେ । ଏହା ସବୁ ରିଟିଶ ଟାଉନ ପ୍ଲାନିଂ ଡିଭିଜନ ଓ ପ୍ରଥା ଉପରେ ଆଧାରିତ ଥିଲା । ଚତୁର୍ଥ ପଂଚାବ୍ଦିକ ଯୋଜନାରେ (୧୯୬୯-୭୪) ତୃତୀୟ ଯୋଜନାରେ ଆରମ୍ଭ କରାଯାଇଥିଲା । ଆଂଳିକ ଓ ସହରାଂଳ ବିକାଶ ଉଦ୍ୟମ ସବୁ ଅବ୍ୟାହତ ରଖିବା ଉପରେ ଗୁରୁତ୍ୱ ଦିଆଯାଇଥିଲା । ଏହି ଯୋଜନାରେ ୭୨ଟି ସହରାଂଳ କେନ୍ଦ୍ର ବିକାଶ ଯୋଜନା ହାତକୁ ନିଆ ଯାଇଥିଲା । ଦିଲ୍ଲୀର ସହରାଂଳ, ଗ୍ରେଟର ବମ୍ବେ ଓ କଲିକତା ଉପରେ ଆଂଳିକ ଅଧ୍ୟୟନ ମଧ୍ୟ କରାଯାଇଥିଲା । ଚଣ୍ଡିଗଡ଼, ଗାନ୍ଧୀନଗର, ଭୋପାଳ ଓ ଭୁବନେଶ୍ୱରଠାରେ ନୂତନ ରାଜ୍ୟ ରାଜଧାନୀ ବିକାଶ କାର୍ଯ୍ୟ ସ୍ୱତନ୍ତ୍ର କେନ୍ଦ୍ରୀୟ ସହାୟତା ଜରିଆରେ ତ୍ୱରାନ୍ୱିତ କରାଯାଇଥିଲା । ଏହି ଯୋଜନାରେ ସହରାଂଳ ବିକାଶ କ୍ଷେତ୍ରରେ ବାଧା ସୃଷ୍ଟି କରୁଥିବା ନିୟମ ଗୁଡ଼ିକ ଉପରେ ସମୀକ୍ଷା କରିବା ଉପରେ ମଧ୍ୟ ଗୁରୁତ୍ୱ ଦିଆଯାଇଥିଲା । ପଂଚମ ଯୋଜନା କାଳରେ ସହରାଂଳ ଜମି ସିଲିଂ ଆଇନ (ସିଲିଂ ଓ ନିୟନ୍ତ୍ରଣ) ୧୯୭୬ ପ୍ରଣୟନ କରା ଯାଇଥିଲା । ସହରର ପ୍ରଶାସନିକ ସୀମାକୁ ଲାଗି ନଥିବା ବାହାର ଅଂଳର ବିକାଶ ସକାଶେ ମେଟ୍ରୋପୋଲିଟାନ ପ୍ଲାନିଂ ଅଂଚଳ

ସୃଷ୍ଟି କରିବା ପାଇଁ ମଧ୍ୟ ରାଜ୍ୟ ସରକାରମାନଙ୍କୁ ପରାମର୍ଶ ଦିଆଯାଇଥିଲା । ଏହି ସମୟରେ ଏକ ଗୁରୁତ୍ୱପୂର୍ଣ୍ଣ ଘଟଣା ହେଲା ମହାରାଷ୍ଟ୍ର ସରକାରଙ୍କ ଦ୍ୱାରା ୧୯୭୪ ମସିହାରେ ମୁମ୍ବାଇ ମହାନଗର ବିକାଶ ଆଇନ ପ୍ରଣୟନ । ଏହି ଆଇନ ବଳରେ ମୁମ୍ବାଇ ମହାନଗର ଅଂଳ ବିକାଶ କଂପ୍ୟୁକ୍ସ (ଏମ୍.ଏମ୍.ଆର୍.ଡି.ଏ.) ୧୯୭୫ ମସିହା ଜାନୁୟାରୀ ୨୬ ତାରିଖ ଦିନ ସ୍ଥାପନ କରାଯାଇଥିଲା । ଏହି ସମୟରେ ହୁଡକୋ (ହାଉସିଂ ଆଣ୍ଡ ଅର୍ବାନ ଡେଭଲପମେଣ୍ଟ କର୍ପୋରେସନ)ର ମଧ୍ୟ ସ୍ଥାପନ କରାଯାଇଥିଲା । ସହରାଂଳ ସ୍ଥାନୀୟ ସଂସ୍ଥା, ହାଉସିଂ ବୋର୍ଡ ଏବଂ ଅନ୍ୟ ସଂଗଠନ ଗୁଡ଼ିକୁ ବିଭିନ୍ନ ପ୍ରକଳ୍ପ ପାଇଁ ପାଣ୍ଠି ଯୋଗାଇ ଦେବା ଉଦ୍ଦେଶ୍ୟରେ ଏହା କରାଯାଇଥିଲା । ଚତୁର୍ଥ ଯୋଜନାର ଏକ ଗୁରୁତ୍ୱପୂର୍ଣ୍ଣ ବିଶେଷତ୍ୱ ଥିଲା ଯେ ଏଥିରେ ମହାନଗର ଏବଂ ଜାତୀୟ ଗୁରୁତ୍ୱପୂର୍ଣ୍ଣ ସହରଗୁଡ଼ିକର ବିକାଶ ପାଇଁ ସ୍ୱତନ୍ତ୍ର ଭାବରେ ଆର୍ଥିକ ସହାୟତା ଦେବା ସକାଶେ ବ୍ୟବସ୍ଥା କରାଯାଇଥିଲା । ଏହା ପଂଚମ ଯୋଜନା (୧୯୭୪-୭୯) କାଳରେ ମଧ୍ୟ ଅବ୍ୟାହତ ରହିଥିଲା । ତଦନୁଯାୟୀ କଲିକତା, ମୁମ୍ବାଇ ଓ ଚେନ୍ନାଇ ଏବଂ ଅନ୍ୟ କେତେକ ସହରପାଇଁ ସମନ୍ୱିତ ସହରାଂଳ ବିକାଶ କାର୍ଯ୍ୟକ୍ରମ ଅଧିନରେ ପାଣ୍ଠି ଯୋଗାଇ ଦିଆଯାଇଥିଲା । ଯୋଜନା ପରେ ଯୋଜନାରେ ଶିଳ୍ପ ଓ ସହରାଂଳ ବିକେନ୍ଦ୍ରୀକରଣ ଉପରେ ଗୁରୁତ୍ୱ ଦିଆ ଯାଇଥିଲେ ହେଁ ପଂଚମ ଯୋଜନା ପର୍ଯ୍ୟନ୍ତ ସ୍ପଷ୍ଟ ଭାବରେ ବୃହତ ସହରଗୁଡ଼ିକ ସପକ୍ଷରେ ପକ୍ଷପାତ୍ରିତା କରାଯାଉଥିଲା ।

ଷଷ୍ଠ ଯୋଜନାରେ (୧୯୭୮-୮୩) କ୍ଷୁଦ୍ର ଓ ମଧ୍ୟମ ଆକାରର ସହର (ଏକ ଲକ୍ଷରୁ କମ ଲୋକସଂଖ୍ୟା ବିଶିଷ୍ଟ ) ବିକାଶ



ଉପରେ ଗୁରୁତ୍ୱ ଦିଆଯାଇଥିଲା । ୧୯୭୯ ମସିହାରେ କ୍ଷୁଦ୍ର ଓ ମଧ୍ୟମ ସହର ସମନ୍ୱିତ ବିକାଶ କାର୍ଯ୍ୟକ୍ରମ କେନ୍ଦ୍ର ସରକାର ଆରମ୍ଭ କରିଥିଲେ । ପ୍ରାୟ ୨୦୦ ଛୋଟ ଓ ମଧ୍ୟମ ସହର ବିକାଶ ପାଇଁ ଏହି କାର୍ଯ୍ୟକ୍ରମ ସକାଶେ ମାତ୍ର ୯୬ କୋଟି ଟଙ୍କା ବରାଦ କରାଯାଇଥିଲା ।

ସପ୍ତମ ଯୋଜନା କାଳରେ କେତେକ ଗୁରୁତ୍ୱପୂର୍ଣ୍ଣ ଆନୁଷ୍ଠାନିକ ବିକାଶ ହୋଇଥିଲା । ଏହା ଭାରତରେ ସହରାଂକ ବିକାଶ ନୀତି ଓ ଯୋଜନାକୁ ଏକ ନିର୍ଦ୍ଦିଷ୍ଟ ରୂପ ଦେଇଥିଲା । ଜାତୀୟ ସହରାକରଣ ଆୟୋଗ ୧୯୮୮ ମସିହା ଅଗଷ୍ଟ ମାସରେ ନିଜର ରିପୋର୍ଟ ଉପସ୍ଥାପନ କରିଥିଲା । ଏହି ରିପୋର୍ଟର ସୁପାରିଶ ଗୁଡ଼ିକ ସମ୍ମଳିତ କରି ୬୫ ତମ ସମ୍ବିଧାନ ସଂଶୋଧନ ବିଲ ୧୯୮୯ ମସିହାରେ ଲୋକସଭାରେ ଉପସ୍ଥାପନ କରାଯାଇଥିଲା । ସହରାଂକ ସ୍ଥାନୀୟ ସଂସ୍ଥାଗୁଡ଼ିକୁ ସାମ୍ବିଧାନିକ ମର୍ଯ୍ୟାଦା ଦେବା ଦିଗରେ ଏହା ପ୍ରଥମ ଉଦ୍ୟମ ଥିଲା । ଏହାର ଉଦ୍ଦେଶ୍ୟ ଥିଲା ଏକ ତିନିସରାୟ ସଂଘୀୟ ଢାଞ୍ଚା ସ୍ଥାପନ କରିବା ଯେଉଁଥିରେ କେନ୍ଦ୍ର ରହିବ ଶୀର୍ଷରେ, ରାଜ୍ୟ ରହିବ ମଧ୍ୟମରେ ଏବଂ ସ୍ଥାନୀୟ ସଂସ୍ଥାଗୁଡ଼ିକ ରହିବେ ନିମ୍ନ ସ୍ତରରେ । ରାଜ୍ୟମାନଙ୍କ ସ୍ୱତନ୍ତ୍ରତାରେ ହସ୍ତକ୍ଷେପ ବୋଲି ବର୍ଣ୍ଣନା କରିବା ଯୋଗୁଁ ଏହା ରାଜ୍ୟ ସଭାରେ ପାରିତ ହୋଇ ପାରିନଥିଲା । ଏହି ବିଲଟି ପୁନଶ୍ଚ ୭୪ ତମ ସମ୍ବିଧାନ ସଂଶୋଧିତ ବିଲ ଭାବରେ ୧୯୯୨ ମସିହାରେ ଉପସ୍ଥାପନ କରାଯାଇଥିଲା । ଏହା ପାର୍ଲିମେଣ୍ଟର ଉଭୟ ସଦନରେ ପାରିତ ହେବା ପରେ ଏହା ୧୯୯୩ ମାର୍ଚ୍ଚ ମାସଠାରୁ କାର୍ଯ୍ୟକାରୀ ହୋଇଥିଲା ।

ଅଷ୍ଟମ ଯୋଜନା କାଳରେ ମେଗା ସହର କାର୍ଯ୍ୟକ୍ରମ ୧୯୯୩-୯୪ ଠାରୁ ଆରମ୍ଭ କରାଯାଇଥିଲା । ଏହି କାର୍ଯ୍ୟକ୍ରମରେ ମୁମ୍ବାଇ, କଲିକତା, ଚେନ୍ନାଇ, ବାଙ୍ଗାଲୋର ଏବଂ ହାଇଦ୍ରାବାଦ ସହରକୁ ଅନ୍ତର୍ଭୁକ୍ତ କରାଯାଇଥିଲା । ବୃହତ ସହରରୁ କ୍ଷୁଦ୍ର ଓ ମଧ୍ୟମ ସହରକୁ ପ୍ରଭୁଜନ ପ୍ରୋତ୍ସାହନ କରିବା ପାଇଁ ଏହି ସବୁ ସହରମାନଙ୍କରେ ଉଠିଭୂମି ସଂରଚନା ବିକାଶ ଏବଂ କର୍ମ ନିୟୁକ୍ତି ସୃଷ୍ଟି ଉଦ୍ଦେଶ୍ୟ ରଖି କ୍ଷୁଦ୍ର ଓ ମଧ୍ୟମ ସହର ବିକାଶ କାର୍ଯ୍ୟକ୍ରମର ପୁନର୍ଗଠନ କରାଯାଇଥିଲା । ଏହି ସବୁ କ୍ଷୁଦ୍ର ଓ ମଧ୍ୟମ ସହରକୁ ବିକାଶଶୀଳ ଅଭିବୃଦ୍ଧି କେନ୍ଦ୍ର ଭାବରେ ବିବେଚନା କରାଯାଇଥିଲା । ବୃହତ ସହରଗୁଡ଼ିକର ମାଷ୍ଟରପ୍ଲାନ ଅନୁରୂପ ଆଂଶିକ ଯୋଜନା କ୍ଷୁଦ୍ର ଓ ମଧ୍ୟମ ସହର ପାଇଁ ଅନୁକୂଳ ହେବ ବୋଲି ସୁପାରିଶ କରାଯାଇଥିଲା । ଏହା ମଧ୍ୟ ଉଲ୍ଲେଖ କରାଯାଇଥିଲା ଯେ ପାଣ୍ଡି ଅଭାବ ହେଉଛି ଏକ ପ୍ରତିବନ୍ଧକ, ସୁତରାଂ ବଜେଟ୍ ଓ ଆନୁଷ୍ଠାନିକ ବ୍ୟବସ୍ଥା ବାହାରକୁ ଯାଇ ପାଣ୍ଡି ସଂଗ୍ରହ ଉତ୍ସ ଖୋଜିବା ଉପରେ ଗୁରୁତ୍ୱ ଦିଆଯାଇଥିଲା ।

ନବମ ଯୋଜନାରେ (୧୯୯୭-୨୦୦୨) ବିଭିନ୍ନ ସହରାଂକ ବିକାଶ କାର୍ଯ୍ୟକ୍ରମ ମଧ୍ୟରେ ସମନ୍ୱୟ ରକ୍ଷା କରି ରାଜ୍ୟ ଭିତ୍ତିକ ସହରାଂକ ପଦ୍ଧତି ପ୍ରସ୍ତୁତ କରିବା ଉପରେ ଗୁରୁତ୍ୱ ଦିଆଯାଇଥିଲା । ଯଦିବ ଅଷ୍ଟମ ଯୋଜନା କାଳରେ ଆରଂଭ କରାଯାଇଥିବା ଅଧିକାଂଶ କାର୍ଯ୍ୟକ୍ରମ ନବମ ଯୋଜନାରେ ମଧ୍ୟ ଅବ୍ୟାହତ ରହିଥିଲା, ନବମ ଯୋଜନାରେ ଅଧିକ ବିକେନ୍ଦ୍ରୀକରଣ ଏବଂ ସ୍ଥାନୀୟ ସଂସ୍ଥାଗୁଡ଼ିକୁ ଆର୍ଥିକ ସ୍ୱତନ୍ତ୍ରତା ଦେବା ଉପରେ ଗୁରୁତ୍ୱ ପ୍ରଦାନ

କରାଯାଇଥିଲା । ବଜାର ଭିତ୍ତିକ ହସ୍ତକ୍ଷେପ ଜରିଆରେ ପ୍ରତିଯୋଗାତା କ୍ଷମତାର ପ୍ରସାର ଏହାଦ୍ୱାରା ହାସଲ କରିବା ଲକ୍ଷ୍ୟ ରଖାଯାଇଥିଲା । ପୂର୍ବରୁ ପ୍ରଚଳିତ ଏନ୍.ଆର.ଡ୍ରାଇ, ଯୁବିଏସପି ଏବଂ ପିଏମଆଇ ଯୁପିଇପି ଭଳି ସମସ୍ତ କାର୍ଯ୍ୟକ୍ରମକୁ ଏକତ୍ରିତ କରି ସର୍ଣ୍ଣ ଜୟନ୍ତୀ ସହରୀ ରୋଜଗାର ଯୋଜନା ନାମରେ ଏକ ନୂତନ କାର୍ଯ୍ୟକ୍ରମ ୧୯୯୭ ଡିସେମ୍ବର ପହିଲାଠାରୁ ଆରମ୍ଭ କରାଯାଇଥିଲା । ଏହି କାର୍ଯ୍ୟକ୍ରମର ଦୁଇଟି ଉପ କାର୍ଯ୍ୟକ୍ରମ ଥିଲା ଯଥା - (କ) ସହରାଂକ ଆତ୍ମ ନିୟୁକ୍ତି କାର୍ଯ୍ୟକ୍ରମ ଏବଂ (ଖ) ସହରାଂକ ମଜୁରୀ କର୍ମ ନିୟୁକ୍ତି କାର୍ଯ୍ୟକ୍ରମ ପୁନଶ୍ଚ ଉଭୟ ଏନ୍.ଆର.ଡ୍ରାଇ ଏବଂ ପି.ଏମ.ଆଇ. ଯୁ.ପି.ଇ.ପି କାର୍ଯ୍ୟକ୍ରମ ଅନ୍ତର୍ଗତ ଆବାସ ଉନ୍ନତିକରଣ ଯୋଜନାକୁ ଏକତ୍ରିତ କରି ଜାତୀୟ ବସ୍ତି ବିକାଶ କାର୍ଯ୍ୟକ୍ରମ ନାମରେ ଏକ ନୂତନ କାର୍ଯ୍ୟକ୍ରମ ୧୯୯୭ ବର୍ଷ କାର୍ଯ୍ୟକାରୀ କରାଯାଇଥିଲା । ଏହି କାର୍ଯ୍ୟକ୍ରମକୁ କିଛି ୨୦୦୫-୦୬ ଆର୍ଥିକ ବର୍ଷଠାରୁ ବନ୍ଦ କରି ଦିଆଯାଇଥିଲା । ଏଠାରେ ଏହା ଉଲ୍ଲେଖ ଯୋଗ୍ୟ ଯେ କ୍ଷୁଦ୍ର ଓ ମଧ୍ୟମ ସହର ପାଇଁ ପାଣ୍ଡି ଯୋଗାଣ ଅତି ନିମ୍ନ ସ୍ତରରେ ଥିଲା । ଉଦାହରଣ ସ୍ୱରୂପ, ଆଇ.ଡି.ଏସ.ଏମ.ଟି କାର୍ଯ୍ୟକ୍ରମ ଅଧିନରେ ଅଷ୍ଟମ ଯୋଜନା ପର୍ଯ୍ୟନ୍ତ ୯୦୪ଟି ସହରକୁ ଅନ୍ତର୍ଭୁକ୍ତ କରାଯାଇଥିଲା । ଏହି ଅଧିନରେ ଏପର୍ଯ୍ୟନ୍ତ ୨୮୩.୯୬ କୋଟି ଟଙ୍କା କେନ୍ଦ୍ରୀୟ ସହାୟତା ଭାବରେ ଏହି କାର୍ଯ୍ୟକ୍ରମ ପାଇଁ ଯୋଗାଇ ଦିଆଯାଇଥିଲା । ୨୦୦୧ ଜନଗଣନା ମୁତାବକ ଦେଶରେ ପ୍ରାୟ ୪୫୦୦ ସହରାଂକ କେନ୍ଦ୍ର ରହିଛି ଯାହାକୁ କ୍ଷୁଦ୍ର ଓ ମଧ୍ୟମ ସହର ମର୍ଯ୍ୟାଦା ଦିଆ ଯାଇପାରିବ । ତଥାପି, ବ୍ୟୟ ବରାଦ କେବଳ ଅତି କମ ମାତ୍ରାର ଥିଲା ତାନ୍ତୁହେଁ ଏହା ମୋଟ

କ୍ଷୁଦ୍ର ଓ ମଧ୍ୟମ ସହରମାନଙ୍କ ମଧ୍ୟରୁ ଏକ ପଞ୍ଚାଙ୍ଗରୁ କମ ସହର ପାଇଁ ମଧ୍ୟ ପର୍ଯ୍ୟାପ୍ତ ନଥିଲା । ଏଭଳି ପରିସ୍ଥିତିରେ ଏହି ସହର ଗୁଡ଼ିକ ଅଭିବୃଦ୍ଧି କେନ୍ଦ୍ର ଭାବରେ ବିକଶିତ ହୋଇ ପାରିବେ ନାହିଁ କି ସହରୀକରଣର ପ୍ରସାର ଓ ଆଞ୍ଚଳିକ ବିକାଶ ପ୍ରସାର ପାଇଁ ମଧ୍ୟ କାର୍ଯ୍ୟ କରିପାରିବେ ନାହିଁ ।

ଦଶମ ପଞ୍ଚବର୍ଷିକ ଯୋଜନା (୨୦୦୨-୦୭) ରେ ଏହା ସ୍ୱୀକାର କରାଯାଇଥିଲା ଯେ ୧୯୮୦ ଓ ୧୯୯୦ ଦଶକରେ ଆର୍ଥିକ ଉଦ୍‌ଘାଟନର ଯୋଗୁଁ ସହରୀକରଣ ପ୍ରକ୍ରିୟା ଆର୍ଥିକ ଅଭିବୃଦ୍ଧି ତ୍ୱରାନ୍ୱିତ କରିବାରେ ପ୍ରମୁଖ ଭୂମିକା ଗ୍ରହଣ କରିଥିଲା । ଏଥିରେ ଏହା ମଧ୍ୟ ଉଲ୍ଲେଖ କରାଯାଇଥିଲା ଯେ ୫ଟି ସ୍ୱତନ୍ତ୍ର ଭାବରେ ଚିହ୍ନଟ ସହର ପାଇଁ ମେଗା ସିଟି ପ୍ରକଳ୍ପ ଭଳି କାର୍ଯ୍ୟକ୍ରମ କ୍ଷୁଦ୍ର ଓ ମଧ୍ୟମ ସହର ପାଇଁ ସମନ୍ୱିତ ବିକାଶ କାର୍ଯ୍ୟକ୍ରମ, ତଥା ସହରାଞ୍ଚଳ ଜଳ ଯୋଗାଣ କାର୍ଯ୍ୟକ୍ରମ ଆଦିରୁ ସାମିତ ସଫଳତା ମିଳିଛି । ଏହା ମଧ୍ୟ ଉଲ୍ଲେଖ କରାଯାଇଛି ଯେ ଅତୀତରେ କେତେକ ତଥା କେନ୍ଦ୍ରୀୟ ସହାୟତା ଅସମାନ ଏବଂ ଅପର୍ଯ୍ୟାପ୍ତ ହୋଇଥିଲା । ଏହା ପଛରେ ମୁଖ୍ୟ କାରଣ ଥିଲା ପଞ୍ଚତିଗତ ସମସ୍ୟା ଏବଂ ସାମିତ ବଜେଟ ସହାୟତା । ବର୍ତ୍ତମାନ ଭିଡ଼ିଭୁମି ସଂରଚନା ପାଇଁ ଯେଉଁ ପ୍ରକଳ୍ପ କାର୍ଯ୍ୟକାରୀ କରାଯାଇଛି (ଯଥା - ଆଇ.ଡି.ଏସଏମ.ଟି ଏବଂ ମେଗା ସହର ପ୍ରକଳ୍ପ) ସେଥିରେ ଅନେକ ସହର ପାଇଁ ଆର୍ଥିକ ସହାୟତା ଆଦୌ ମିଳିପାରୁ ନାହିଁ । ଦଶମ ଯୋଜନାରେ ଏହା ମଧ୍ୟ ସ୍ୱୀକାର କରାଯାଇଛି ଯେ ଏନ.ଏସ.ଡି.ପି. କାର୍ଯ୍ୟକ୍ରମ କାର୍ଯ୍ୟାନୁଷ୍ଠାନ ସଂସ୍ଥା ଦ୍ୱାରା ରାଜ୍ୟ ସ୍ତରରେ ପାଣ୍ଠି ଯୋଗାଇ ଦେବାରେ ବିଳମ୍ବ ଯୋଗୁଁ ସଫଳ ହୋଇ

ପାରିନାହିଁ । ବାଲ୍ଲୀକି - ଆମ୍ବେଦକର ଆବାସ ଯୋଜନା ନାମକ ଏକ ନୂତନ କାର୍ଯ୍ୟକ୍ରମ ୨୦୦୧-୦୨ ବର୍ଷ କାର୍ଯ୍ୟକାରୀ କରାଯାଇଥିଲା । ଏହା ଦାରିଦ୍ର୍ୟ ସୀମାରେଖା ତଳେ ଥିବା ଲୋକଙ୍କୁ ଆବାସ ଯୋଗାଇ ଦେବା ଉଦ୍ଦେଶ୍ୟରେ କରାଯାଇଥିଲା । ଏହି ଯୋଜନା ଅଧିନରେ ସହରର ଆକାରକୁ ଆଧାର କରି ପ୍ରତ୍ୟେକ ଯୁନିଟ୍ ପାଇଁ ୨୦ ରୁ ୩୦ ହଜାର ଟଙ୍କା ପର୍ଯ୍ୟନ୍ତ ସର୍ବସ୍ୱିତ ଦେବା ବ୍ୟବସ୍ଥା କରାଯାଇଥିଲା । ଏହା ମଧ୍ୟ ସ୍ୱୀକାର କରାଯାଇଥିଲା ଯେ ବିକାଶ କର୍ତ୍ତୃପକ୍ଷ ସବୁ ସହାୟତା ମୂଳକ ଭୂମିକା ଗ୍ରହଣ କରିବାକୁ ପଡ଼ିବ । ମୋଟ ଉପରେ ଦଶମ ଯୋଜନା ଉପରେ ଏହା ଉପରେ ଗୁରୁତ୍ୱ ଆରୋପ କରାଯାଇଛି ଯେ ଗଣତାନ୍ତ୍ରିକ ହାତୀ ଓ ଅନୁଷ୍ଠାନଗୁଡ଼ିକର ସୁଦୃଢ଼କରଣ ବିନା ସହରାଞ୍ଚଳ ବିକାଶ ଲକ୍ଷ୍ୟ ଆଦୌ ହାସଲ କରାଯାଇପାରିବ ନାହିଁ ।

ଏକାଦଶ ଯୋଜନା (୨୦୦୭-୧୨)ରେ କେତେକ ସୂଚନାଗାଳ ପରିବର୍ତ୍ତନ ସହରାଞ୍ଚଳ ନୀତି ଓ କାର୍ଯ୍ୟକ୍ରମରେ କରାଯାଇଥିଲା । ଏଥିରେ ଯେଉଁ ସହରାଞ୍ଚଳ ବିକାଶ ପଞ୍ଚତି ଉପରେ ଗୁରୁତ୍ୱ ଦିଆଯାଇଥିଲା ତାହା ହେଲା :

- ୧. କ୍ଷମତା ନିର୍ମାଣ ଓ ଉତ୍ପାଦନ ଆର୍ଥିକ ପରିଚାଳନା କରିଥାରେ ସହରାଞ୍ଚଳ ସ୍ଥାନୀୟ ବିକାଶ ଗୁଡ଼ିକର ସୁଦୃଢ଼କରଣ
- ୨. ଜମିଜମାର ବିକାଶ ଏବଂ ଏହାକୁ ନିୟନ୍ତ୍ରଣମୁକ୍ତ କରି ସହରଗୁଡ଼ିକର ଦକ୍ଷତା ଓ ଉତ୍ପାଦକତା ବୃଦ୍ଧି ।
- ୩. ସହରାଞ୍ଚଳ ଭିଡ଼ିଭୁମି ସଂରଚନା ଉପରୁ ରାଷ୍ଟ୍ରୀୟତ ଶ୍ରେତର ଏକତାଟିଆ ଅଧିକାର ସମାପ୍ତ କରିବା ତଥା

ସହରାଞ୍ଚଳ ବିକାଶ କ୍ଷେତ୍ରରେ ପୁଞ୍ଜି ନିବେଶ ପାଇଁ ଘରୋଇ କ୍ଷେତ୍ରକୁ ପ୍ରୋତ୍ସାହନ ଦେବା ।

- ୪. ରାଷ୍ଟ୍ରୀୟ ଓ ଘରୋଇ କ୍ଷେତ୍ରର କାର୍ଯ୍ୟକାରୀତା ତଦାରଖ କରିବା ସକାଶେ ସ୍ୱୟଂଚାଳିତ ନିୟନ୍ତ୍ରଣ ବ୍ୟବସ୍ଥା ନିର୍ମାଣ ।
- ୫. ଦାରିଦ୍ର୍ୟ ଦୂରୀକରଣ
- ୬. ବୃହତ ମାତ୍ରାରେ ପ୍ରଯୁକ୍ତିବିଦ୍ୟା ଓ ସୂଚନାଗାଳତାର ପ୍ରୟୋଗ

ସହରାଞ୍ଚଳ ବିକାଶ ପଞ୍ଚତି ସବୁକୁ ପୁନଃ ସୁଦୃଢ଼କରିବା ସକାଶେ କେନ୍ଦ୍ର ସରକାର ଏକ ବୃହତ ଉଦ୍ୟମ ୨୦୦୫ ଡିସେମ୍ବର ମାସଠାରୁ ଆରମ୍ଭ କରିଥିଲେ ଯାହାର ନାମ ଥିଲା ଜବାହର ଲାଲ ନେହରୁ ଜାତୀୟ ସହରାଞ୍ଚଳ ନବୀକରଣ ମିଶନ । ସହରାଞ୍ଚଳ ଭିଡ଼ିଭୁମି ସଂରଚନା ସମନ୍ୱିତ ବିକାଶ ଉପରେ ସ୍ୱତନ୍ତ୍ର ଭାବରେ ଦୃଷ୍ଟି ଦେବା ଥିଲା ଏହି କାର୍ଯ୍ୟକ୍ରମର ମୁଖ୍ୟ ଲକ୍ଷ୍ୟ । ପ୍ରଥମେ ଏହା ୬୩ଟି ସହରରେ କାର୍ଯ୍ୟକାରୀ କରାଯାଇଥିଲା । ସହରାଞ୍ଚଳ ଗରିବମାନଙ୍କୁ ମୌଳିକ ସୁବିଧାସୁଯୋଗ ଯୋଗାଇ ଦେବାର ଏହି କାର୍ଯ୍ୟକ୍ରମର ମୁଖ୍ୟ ଲକ୍ଷ୍ୟ ଥିଲା ।

ମୌଳିକ ସୁବିଧା ସୁଯୋଗ ମଧ୍ୟରେ ରହିଛି ବାସଗୃହ ନିର୍ମାଣ, ଜଳଯୋଗାଣ, ପରିମଳ, ସତକ ନେଟୱାର୍କ, ସହରାଞ୍ଚଳ ପରିବହନ, ପୁରୁଣା ସହରାଞ୍ଚଳ ବିକାଶ ଆଦି । ପୂର୍ବରୁ ପ୍ରଚଳିତ କାର୍ଯ୍ୟକ୍ରମ ଯଥା :- ମେଗା ସହର, ଆଇଡିଏସଏମଟି, ଏନଏସଡିପି, କାର୍ଯ୍ୟକ୍ରମ ଗୁଡ଼ିକୁ ଏଥିରେ ସାମିଲ କରାଯାଇଥିଲା । ଏହି କାର୍ଯ୍ୟକ୍ରମର ଦୁଇଟି ଉପାଦାନ ରହିଛି ଯଥା - (୧) ସହରାଞ୍ଚଳ ଭିଡ଼ିଭୁମି ସଂରଚନା ଓ ସୁଶାସନ ପାଇଁ

ଉପମିଶନ (୨) ୬୩ଟି ମିଶନ ସହରରେ ସହରାଂଳ ଗରିବ ଲୋକଙ୍କ ପାଇଁ ମୌଳିକ ସେବା ଯୋଗାଇ ଦେବା ପାଇଁ ଉପମିଶନ ଯେଉଁ ସହର ଓ ନଗରଗୁଡ଼ିକ ମିଶନ ଅନ୍ତର୍ଭୁକ୍ତ ନୁହଁନ୍ତି ସେଗୁଡ଼ିକୁ କ୍ଷୁଦ୍ର ଓ ମଧ୍ୟମ ସହର ଗୁଡ଼ିକରେ ସହରାଂଳ ଭିତ୍ତିଭୂମି ବିକାଶ କାର୍ଯ୍ୟକ୍ରମ ଅନ୍ତର୍ଭୁକ୍ତ କରାଯାଇଥିଲା । ସହରାଂଳ ଗରିବ ବିଶେଷକରି ବସ୍ତି ବାସିନ୍ଦାମାନଙ୍କ କଲ୍ୟାଣ ପାଇଁ କାର୍ଯ୍ୟକାରୀ ହୋଇଥିବା ବି.ଏସ୍.ୟୁ.ପି. ଏବଂ ଆଇ.ଏର୍.ଏସ୍.ଡି.ପି. କାର୍ଯ୍ୟକ୍ରମ ସକାଶେ କେନ୍ଦ୍ର ଆବାସ ଓ ସହରାଂଳ ଦାରିଦ୍ର୍ୟ ଦୂରୀକରଣ ମନ୍ତ୍ରାଳୟ ନୋଡାଲ ମନ୍ତ୍ରାଳୟ ଭାବରେ କାର୍ଯ୍ୟ କରୁଛି । ଅପରପକ୍ଷରେ ଜେ.ଏନ୍.ଏନ୍.ୟୁ.ଆର୍.ଏମ୍. କାର୍ଯ୍ୟକ୍ରମ ସକାଶେ କେନ୍ଦ୍ର ସହରାଂଳ ବିକାଶ ମନ୍ତ୍ରାଳୟ ହେଉଛି ନୋଡାଲ ମନ୍ତ୍ରାଳୟ ।

ଜେ.ଏନ୍.ଏନ୍.ୟୁ.ଆର୍.ଏମ୍. ଅଧିନରେ ପ୍ରତ୍ୟେକ ସହର ପାଇଁ ନିର୍ଦ୍ଦିଷ୍ଟ ଭାବରେ ସହର ବିକାଶ ଯୋଜନା ପ୍ରଣୟନ ବାଧ୍ୟତାମୂଳକ କରାଯାଇଛି ତଥା ସହର ଲାଗି ଦୀର୍ଘମିଆଦ ଦୃଷ୍ଟିକୋଣ ପ୍ରସ୍ତୁତ କରିବା ମଧ୍ୟ ଆବଶ୍ୟକ ହୋଇଛି । ଏଥିରେ ସହରାଂଳ ସଂସ୍କାର ପାଇଁ ମଧ୍ୟ କେତେକ ବ୍ୟବସ୍ଥା କରାଯାଇଛି ଯଥା: ଜମି ସିଲିଂ ଆଇନ ୧୯୭୭ ପ୍ରତ୍ୟାହାର କରିବା । ସହରାଂଳ ସ୍ଥାନୀୟ ସଂସ୍ଥା ଗୁଡ଼ିକର ସଶକ୍ତିକରଣ, ନଗରପାଳିକା ଆକାଉଣ୍ଟରେ ଉନ୍ନତି ତଥା କ୍ଷମତାବୃଦ୍ଧି ଆଦି । ପି.ପି.ପି. ଜରିଆରେ ବିଭିନ୍ନ ପ୍ରକଳ୍ପ ବିକାଶ ଓ ଏଥିପାଇଁ ପାଣ୍ଠି ଯୋଗାଡ଼ ସକାଶେ ଘରୋଇ କ୍ଷେତ୍ର ଅଂଶ ଗ୍ରହଣ ପ୍ରୋତ୍ସାହନ ପାଇଁ ମଧ୍ୟ ବ୍ୟବସ୍ଥା କରାଯାଇଛି । କର୍ମ ନିୟୁକ୍ତି ସୃଷ୍ଟି ଓ ଦାରିଦ୍ର୍ୟ ଦୂରୀକରଣ (ଏସ୍.ଜେ.ଏସ୍.

ଆର୍.ଡ୍ରେଇ କାର୍ଯ୍ୟକ୍ରମ) ଉପରେ ଏକାଦଶ ଯୋଜନାରେ ଗୁରୁତ୍ୱ ଆରୋପ କରାଯାଇଥିଲା । ଏଥିପାଇଁ ଦକ୍ଷତା ବିକାଶ, ସ୍ୱୟଂ ସହାୟକ ଗୋଷ୍ଠୀ ଓ ମାଇକ୍ରୋ-ଫାଇନାନ୍ସ ଉପରେ ଗୁରୁତ୍ୱ ଆରୋପ କରାଯାଇଛି । ଏହି ଯୋଜନାର ସଫଳ କାହାଣୀ ତଥା କେରଳର ସଫଳ କୁଡୁମ୍ବଣୀ ମଡେଲ ଅନୁକରଣ କରିବା ପାଇଁ ପରାମର୍ଶ ଦିଆଯାଇଥିଲା

ଏକାଦଶ ଯୋଜନାର ମଧ୍ୟବର୍ତ୍ତୀକାଳୀନ ମୂଲ୍ୟାୟନରେ ଏହା ସ୍ୱୀକାର କରାଯାଇଛି ଯେ ସହରାଂଳ ବିକାଶ ଓ ସହରାଂଳ ନବୀକରଣ ପାଇଁ ପର୍ଯ୍ୟାପ୍ତ ମାତ୍ରାରେ ପାଣ୍ଠି ଆବଶ୍ୟକ । ଜେ.ଏନ୍.ଏନ୍.ୟୁ.ଆର୍.ଏମ୍.ପାଇଁ ପ୍ରାୟ ୩-୪ ଲକ୍ଷ କୋଟି ଟଙ୍କାର ପାଣ୍ଠି ଆବଶ୍ୟକ ହେଉଥିବା ବେଳେ ସାତବର୍ଷ ସମୟ ମଧ୍ୟରେ ମାତ୍ର ୬୬ ହଜାର କୋଟି ଟଙ୍କା ବରାଦ କରାଯାଇଥିଲା ।

ଦ୍ୱାଦଶ ପଂଚାବ୍ଦିକ ଯୋଜନା ( ୨ ୦ ୧ ୨ - ୧ ୭ ) ରେ ଜେ.ଏନ୍.ଏନ୍.ୟୁ.ଆର୍.ଏମ୍.କୁ ଆହୁରି ସୁଦୃଢ଼ ଓ ପ୍ରସାରିତ କରିବା ପାଇଁ ପ୍ରସ୍ତାବ କରାଯାଇଛି । ଦ୍ୱାଦଶ ଯୋଜନାରେ ଏହି କାର୍ଯ୍ୟକ୍ରମରେ ନିମ୍ନ ଉପାଦାନ ସବୁ ରହିବ ବୋଲି ନିର୍ଦ୍ଦିଷ୍ଟ ଭାବରେ କୁହାଯାଇଛି ।

- ୧. ସହରାଂଳ ଭିତ୍ତିଭୂମି ସଂରଚନା ଓ ପ୍ରଶାସନ
- ୨. ରାଜୀବ ଆବାସ ଯୋଜନା
- ୩. ରାଜୀବ ଆବାସ ଯୋଜନା ଅନ୍ତର୍ଭୁକ୍ତ ନଥିବା ସହର ଗୁଡ଼ିକରେ ବସ୍ତି ବାସିନ୍ଦାଙ୍କ ଅଧିଧାନ
- ୪. କ୍ଷମତା ବିକାଶ

ଏଥିରେ ଉଲ୍ଲେଖ କରାଯାଇଛି ଯେ କାର୍ଯ୍ୟକ୍ରମର ସଫଳ କାର୍ଯ୍ୟାନୁୟନ ନେଇ ଅନେକ ପ୍ରତିବନ୍ଧକ ଅବଶ୍ୟ ରହିଛି । ସେ ମଧ୍ୟରେ ଉଲ୍ଲେଖନୀୟ ହେଉଛି ସହରାଂଳ ଯୋଜନାକୁ ମୁଖ୍ୟ ଯୋଜନାଭୁକ୍ତ କରିବା ଦିଗରେ ବିଫଳତା, ଅସଂପୂର୍ଣ୍ଣ ସଂସ୍କାର ତଥା ପ୍ରକଳ୍ପ କାର୍ଯ୍ୟାନୁୟନରେ ମନ୍ଦର ଗତି । ପ୍ରକଳ୍ପ ପାଇଁ ଜମି ଅଧିଗ୍ରହଣରେ ବିଳମ୍ବ ତଥା ବିଭିନ୍ନ ଅନୁମତି ହାସଲ କରିବା ଦିଗରେ ବିଳମ୍ବ ପ୍ରକଳ୍ପ ଗୁଡ଼ିକର ମନ୍ଦର ଗତିର କାରଣ । ଏହା ମଧ୍ୟ ଦେଖାଯାଇଛି ଯେ ଅନେକ ସହରରେ ସହରାଂଳ ଯୋଜନା ଏ ଯାବତ୍ ଆରମ୍ଭ ମଧ୍ୟ ହୋଇନାହିଁ । ଏହାକୁ ସୁଦୃଢ଼କରିବା ସଙ୍ଗେ ସଙ୍ଗେ ଏହାକୁ ଅଧିକ ଅଂଶଗ୍ରହଣଭିତ୍ତିକ କରିବାକୁ ହେବ । ଏଠାରେ ଉଲ୍ଲେଖଯୋଗ୍ୟ ଯେ ସହର ସାମାଜିକ ଲାଗି ରହିଥିବା ଅଂତଳଗୁଡ଼ିକୁ ସହର ବିକାଶ ଯୋଜନା ଅନ୍ତର୍ଭୁକ୍ତ କରାଯିବା ଦରକାର ।

ରାଜୀବ ଆବାସ ଯୋଜନା ୨୦୧୧ ଜୁନ ୨ ତାରିଖ ଦିନ କାର୍ଯ୍ୟକାରୀ କରାଯାଇଥିଲା । ଦୁଇ ବର୍ଷ ଭିତରେ ଏକ ପାଇଲଟ୍ ପ୍ରକଳ୍ପ ଭାବରେ ଭାରତକୁ ବସ୍ତି ମୁକ୍ତ କରିବା ଉଦ୍ଦେଶ୍ୟରେ ଏହି ପ୍ରକଳ୍ପ ଆରମ୍ଭ କରାଯାଇଥିଲା । କେନ୍ଦ୍ର ସରକାର ଶେଷରେ ୨୦୧୩-୨୨ ଅବଧି ପାଇଁ ଏହି କାର୍ଯ୍ୟକ୍ରମକୁ ୨୦୧୩ ସେପ୍ଟେମ୍ବର ୩ ତାରିଖ ଦିନ ଅନୁମୋଦନ କରିଥିଲେ । ବସ୍ତି ଗୁଡ଼ିକର ଉନ୍ନତିକରଣ କରି ଅଧିବାସୀ ମାନଙ୍କୁ ନିର୍ଦ୍ଦିଷ୍ଟ ଜମିର ସ୍ୱାଧିକାର ଦେବା ପାଇଁ ଏହି କାର୍ଯ୍ୟକ୍ରମରେ ଲକ୍ଷ୍ୟ ରଖାଯାଇଛି । ଏଥିପାଇଁ ରାଜ୍ୟ ସରକାର ଓ ସହର ସ୍ଥାନୀୟ ପ୍ରଶାସନକୁ ସହାୟତା ଯୋଗାଇ ଦିଆଯିବ ଯଦ୍ୱାରା ସହରରେ ବସ୍ତି ରହିବ ନାହିଁ ଏବଂ ତୁଟ ସହରୀକରଣ ହେବ । ଏହି କାର୍ଯ୍ୟକ୍ରମ

ସହର ମଧ୍ୟରେ ସ୍ଥିତ ସବୁ ବସ୍ତି ପାଇଁ କାର୍ଯ୍ୟକାରୀ କରାଯାଇଛି ।

ସହରାଠିକ ଦାରିଦ୍ର୍ୟ ଦୂରୀକରଣ ଏବଂ କର୍ମ ନୁହେଁ ସୃଷ୍ଟି କାର୍ଯ୍ୟକ୍ରମ (ଏସ.ଜେ.ଏସ.ଆର.ଡ୍ରାଇ)କୁ ପୁନର୍ଗଠନ କରାଯାଇଛି । ଦ୍ଵାଦଶ ଯୋଜନା ଅଧିନରେ ଜାତୀୟ ସରରାଠିକ ଜୀବନଧାରଣ ମିଶନ ଅଧୀନରେ ଏହା ବଂଚିତ କରାଯାଇଛି । ଏହି କାର୍ଯ୍ୟକ୍ରମର ମୂଳ ଉଦ୍ଦେଶ୍ୟ ହେଉଛି ଅଧିକ କର୍ମନିଯୁକ୍ତି ସୁଯୋଗ ରହିଥିବା କ୍ଷେତ୍ର ଗୁଡ଼ିକ ପାଇଁ ସହରାଠିକ ଦକ୍ଷତା ଓ କ୍ଷମତା ବିକାଶ କାର୍ଯ୍ୟକ୍ରମର ପ୍ରସାର ଯତ୍ନା ସହରାଠିକରେ ଗରିବମାନେ ଅଧିକ ଲାଭ ପାଇ ପାରିବେ ।

ବିଶେଷକ୍ରମେ ଏହା ଉପରେ ଉଲ୍ଲେଖ କରିଥିଲେ ଯେ ସମ୍ବିଧାନର ୭୪ ତମ ସଂଶୋଧନ ଅସଂପୂର୍ଣ୍ଣ ହୋଇ ରହିଛି କାରଣ ରାଜ୍ୟ ସରକାର ମାନେ ସହରାଠିକ ସ୍ଥାନୀୟ ସଂସ୍ଥାଗୁଡ଼ିକ ପର୍ଯ୍ୟାପ୍ତ ଭାବରେ କ୍ଷମତାସାଧନ କରି ନାହାନ୍ତି । ଅପର ପକ୍ଷରେ ଅନେକ କାର୍ଯ୍ୟକ୍ରମ ସଫଳ ହୋଇ ପାରିନାହିଁ କାରଣ ଅନେକ ସମୟରେ ସହରାଠିକ ଗୁଡ଼ିକ ଗୋଟିଏ ନିର୍ଦ୍ଦିଷ୍ଟ ନିୟନ୍ତ୍ରଣ ବ୍ୟବସ୍ଥା ମଧ୍ୟରେ ଥିବା ଦେଖାଯାଉନାହିଁ ।

**ଭବିଷ୍ୟତ**

ଭାରତୀୟ ଯୋଜନା ପ୍ରକ୍ରିୟା ମୁଖ୍ୟତଃ କେନ୍ଦ୍ରୀଭୂତ । ଏହା ସହରାଠିକ ଯୋଜନାପାଇଁ ମଧ୍ୟ ପ୍ରଯୁଜ୍ୟ । ଏଥିରେ କେବଳ ସହରାଠିକ ବାସଗୃହ, ଜଳ ଯୋଗାଣ, ପରିମଳ, ବସ୍ତି ବିକାଶ, ସହରାଠିକ ଭିକ୍ଷୁମାନଙ୍କୁ, ମେଗା ସିଟି ଏବଂ କ୍ଷୁଦ୍ର ଓ ମଧ୍ୟମ ସହର ଉପରେ ଧ୍ୟାନ ଦିଆଯାଉଥିବା ଦେଖାଯାଇଛି । ସହରାଠିକ ବିକାଶ ଏକ ରାଜ୍ୟ ବିଷୟ ହୋଇଥିବା ଯୋଗୁଁ ସେମାନେ ସମନ୍ୱିତ ସହରାଠିକ ବିକାଶ ପଦ୍ଧତି

ଓ ଯୋଜନା ଉପରେ ଧ୍ୟାନ ଦେଉ ନାହାନ୍ତି । ରାଜ୍ୟ ଯୋଜନା ଆୟୋଗ/ପରିଷଦ ସବୁ ସ୍ଵତନ୍ତ୍ର ଭାବରେ ସହରାଠିକ ବିକାଶ କାର୍ଯ୍ୟକ୍ରମ ଉପରେ କିଛି କରୁନାହାନ୍ତି ଏବଂ କେନ୍ଦ୍ର ଯୋଜନା ଆୟୋଗ ଉପରେ ନିର୍ଭରଶୀଳ ରହୁଛନ୍ତି । ଅପରପକ୍ଷରେ ସହରାଠିକ ବିକାଶ କିନ୍ତୁ ବାସ୍ତବରେ ହେଉଛି ଅତି ଗୁରୁତ୍ଵପୂର୍ଣ୍ଣ ବିଷୟ କାରଣ ବିଦ୍ୟୁତଶକ୍ତି ପାନୀୟ ଜଳ, ପରିମଳ, ଏଲ୍.ପି.ଜି. ଆଦି ଦିଗରୁ ସହର ଉପରେ ସର୍ବାଧିକ ତାପ ରହୁଛି । ସତକରେ ଭିତ, ଗ୍ରୀଷ୍ମ, ଜଳ ଓ ବାୟୁ ପ୍ରଦୂଷଣ, ନଗରପାଳିକା ବର୍ଜ୍ୟବସ୍ତୁ ପରିଚାଳନା, ଆଇନ ଶୃଙ୍ଖଳା ଆଦି ସହରାଠିକ ପ୍ରଶାସନ ସମ୍ମୁଖରେ ଗୁରୁତ୍ଵପୂର୍ଣ୍ଣ ବିଷୟ ରହିଛି । ସହରାଠିକ ଯୋଜନା ସହରାଠିକ ସ୍ଥାନୀୟ ସଂସ୍ଥା ଜରିଆରେ ହେବା ଦରକାର । ସହରାଠିକ ସ୍ଥାନୀୟ ସଂସ୍ଥାଗୁଡ଼ିକ ପର୍ଯ୍ୟାପ୍ତ ମାତ୍ରାରେ କ୍ଷମତା ଓ ଦାୟିତ୍ଵ ମଧ୍ୟ ଦିଆଯିବା ଦରକାର । ଏଥି ସହିତ ଆର୍ଥିକ ସମ୍ବଳ ଓ ସ୍ଵତନ୍ତ୍ରତା ମଧ୍ୟ ଦିଆଯିବା ଦରକାର । ଏଗୁଡ଼ିକର ପ୍ରଶାସନିକ, ପ୍ରବନ୍ଧନ ଓ ବୈଷୟିକ କ୍ଷମତାର ମଧ୍ୟ ସଂପ୍ରସାରଣ ହେବା ଦରକାର । ବୃହତ ସହରାଠିକ ଗୁଡ଼ିକର ଯୋଜନା ମହାନଗର ଯୋଜନା କମିଟି ଦ୍ଵାରା କରାଯିବା ଦରକାର । ଏଥିପାଇଁ ୭୪ ତମ ସଂଶୋଧନ ଆଇନରେ ବ୍ୟବସ୍ଥା ରହିଛି । ଭାରତରେ ଅନେକ ସହର ପାଇଁ ଯୋଜନା ଆଦୌ ନାହିଁ ଅନେକ ସହର ପାଇଁ ଯୋଜନା ତିଆରି ହୋଇଥିଲେ ହେଁ ତାହା କାର୍ଯ୍ୟକାରୀ ଏ ଯାବତ୍ ହୋଇନାହିଁ । ସେଥିରେ ମଧ୍ୟ ବିସ୍ତୃତ ଭାବରେ ଗରିବ ମାନଙ୍କ ଉପରେ ବିଶେଷ କିଛି ବ୍ୟବସ୍ଥା ନାହିଁ । ଯେଉଁଠାରେ ଯୋଜନା ସବୁ ନୂତନ ଭାବରେ ତିଆରି ହୋଇଛି ତାହା କନସଲଟାଠିକ ଏବଂ ବୈଷୟିକ ବିଶେଷକ୍ରମ

ମାନଙ୍କ ଦ୍ଵାରା ପ୍ରସ୍ତୁତ ହୋଇଛି । ଯୋଜନାରେ ସହରାଠିକ ଅଧିବାସୀମାନଙ୍କ ସମସ୍ୟା ଓ ଆବଶ୍ୟକତାର ପ୍ରତିଫଳନ ହେବା ଦରକାର । ଏଥିଯୋଗୁଁ ସହରାଠିକ ଯୋଜନା ଅଂଶ ଗ୍ରହଣ ଭିକ୍ଷୁ ଓ ବିକେନ୍ଦ୍ରୀଭୂତ ହେବା ଦରକାର । ୭୪ତମ ସମ୍ବିଧାନ ସଂଶୋଧନ ମୁତାବକ ଏଗୁଡ଼ିକୁ ପର୍ଯ୍ୟାପ୍ତ ଭାବରେ କ୍ଷମତା ସଂପନ୍ନ କରାଯିବା ଦରକାର । ଉଭୟ କ୍ଷମତା ଓ ଦାୟିତ୍ଵ ଦିଗରୁ ମେୟରଙ୍କୁ ସଂପନ୍ନ କରାଯିବା ଆବଶ୍ୟକ । ବିଶ୍ଵରେ ଅନେକ ସହରର ପ୍ରଶାସନ ଦାୟିତ୍ଵ ମେୟରଙ୍କ ଅଧିକାରରେ ନିର୍ବାଚିତ ସରକାରଙ୍କ ଦ୍ଵାରା କରାଯାଉଛି । ଲଣ୍ଡନ ଓ ନ୍ୟୁୟର୍କ ସହରର ମେୟର ସିଧାସଳଖ ଭାବରେ ସହର ପ୍ରଶାସନ ଦାୟିତ୍ଵ ତୁଲାଇଛନ୍ତି । ସେମାନଙ୍କ ପାଖରେ ପର୍ଯ୍ୟାପ୍ତ ସମ୍ବଳ ଓ ରାଜନୈତିକ କ୍ଷମତା ରହିଛି । ପର୍ଯ୍ୟାପ୍ତ ସମ୍ବଳ ଓ କ୍ଷମତାର ଅଭାବ ଯୋଗୁଁ ଅନେକ ସହର ବିକାଶ କଠିନ କେବଳ ଜମିଜମା ଓ ଭିକ୍ଷୁମାନଙ୍କ କାର୍ଯ୍ୟରେ ନିର୍ଯୋଜିତ ରହୁଥିବା ଦେଖାଯାଉଛି । ଅପରପକ୍ଷରେ ଜଳ, ପରିମଳ, ଶିକ୍ଷା, ସ୍ଵାସ୍ଥ୍ୟ ସୁରକ୍ଷା ଓ ଆବାସ ଭଳି ମୌଳିକ ସେବା ସବୁ ଅବହେଳିତ ହେଉଛି । ସହରାଠିକ ବିକାଶ ଏକ ରାଜ୍ୟ ବିଷୟ ହୋଇଥିବା ଯୋଗୁଁ ରାଜ୍ୟମାନଙ୍କୁ ସହରର ଭୂମିକା ଅନୁଭବ କରିବାକୁ ପଡ଼ିବ ତଥା ଏଥିପାଇଁ ବ୍ୟାପକ ସଂସ୍କାର ଉପରେ କାର୍ଯ୍ୟ କରିବାକୁ ପଡ଼ିବ । ସହର ଗୁଡ଼ିକୁ ମାନବ ବିକାଶର ଇଂଜିନ ଭାବରେ ଆମକୁ ଦେଖିବାକୁ ପଡ଼ିବ ନାହିଁ କି ପୁଞ୍ଜି ସୃଷ୍ଟିର ମାଧ୍ୟମ ଭାବରେ । ■■

\* ପ୍ରଫେସର, ଡିପାର୍ଟମେଠି ଅଫ୍ ମାଇଗ୍ରେସନ ଏବଂ ଅର୍ବାନ ଇଣ୍ଡିଜ୍ ଇଠିରନେସନାଲ ଇନଷ୍ଟିଚ୍ୟୁଟ୍ ଫର୍ ପପୁଲେସନ ସାଇନ୍ସ, ମୁମ୍ବାଇ



# ସହରା ଲ ଯୋଜନା

## ବସ୍ତି ମୁକ୍ତ ଭାରତ ସକାଶେ ଏକ ଦୃଷ୍ଟିକୋଣ

• ଅମିତାଭ କୁଣ୍ଡୁ

ଏହି ମିଶନ ଅଗ୍ରଗ୍ରହଣ ଭିତ୍ତିରେ କାର୍ଯ୍ୟକାରୀ କରାଯିବା ଦରକାର । ଏହି ଘର ସବୁ ବସ୍ତି ବାସିନ୍ଦାଙ୍କ ସକ୍ରିୟ ସହଯୋଗରେ ତିଆରି କରାଯିବ । ଦରକାର ଯତ୍ନ ସେମାନଙ୍କ ଆବଶ୍ୟକତା, ଘରର ସୁଲଭତା ସରକାରୀ ସବସିଡି ଆଦି ପ୍ରତି ଧ୍ୟାନ ଦିଆଯାଇ ପାରିବ । ବୃହତ ସହର ମାନଙ୍କରେ ଏଥିରେ ଘରୋଇ ବିଲ୍ଡିଂମାନଙ୍କ ଭୂମିକା କୁ ବାଦ ଦିଆଯାଇ ନପାରେ । ତେବେ କୌଣସି ସ୍ଥିତିରେ ଗରିବଙ୍କ ନାମରେ ବହୁ ତଳ ବିଶିଷ୍ଟ ଘର ତିଆରି କରି ତାହାକୁ ବଜାରରେ ବିକ୍ରୟ ପାଇଁ ଏମାନଙ୍କୁ ଅନୁମତି ଦିଆଯିବା ଉଚିତ ନୁହେଁ ।

ସହରାଂଳ ଭାରତକୁ ବସ୍ତିମୁକ୍ତ କରିବା ପାଇଁ କାର୍ଯ୍ୟକାରୀ କରାଯାଇଥିବା ରାଜୀବ ଆବାସ ଯୋଜନାରେ ଚିହ୍ନାଧାରା ଓ କାର୍ଯ୍ୟାନୁଯନ ମଧ୍ୟରେ ଅନେକ ତଫାତ ରହିଛି । ଏହା ଭିନ୍ନ ଭିନ୍ନ ଉପାୟରେ ଭିନ୍ନ ଭିନ୍ନ କ୍ଷେତ୍ରରେ ଅନେକ ଆଶାର ସଂଚାର କରିଛି । ସ୍ଵାଧୀନତା ପରଠାରୁ ଯେଉଁ ଗରିବ ଓ ବାସହୀନ କିଛି ନା କିଛି ପ୍ରକାର ଆଶ୍ରୟ ପାଇଁ ସ୍ଵପ୍ନ ରଖିଛନ୍ତି ସେମାନେ ଆଶା କରୁଛନ୍ତି ଯେ ରାଜୀବ ଆବାସ ଯୋଜନା ତାଙ୍କ ସ୍ଵପ୍ନ ବାସ୍ତବରେ ପରିଣତ କରିବ । ରିଅଲ ଇଷ୍ଟେଟ ଲବି ଯେଉଁମାନେ ପ୍ରାୟ ଅର୍ଦ୍ଧଦଶକ ଧରି ହାଉସିଂ କ୍ଷେତ୍ରରେ ଏକ ପ୍ରକାର ବିଷ୍ଣୋଟ ହେବ ବୋଲି ଆଶା କରୁଥିଲେ । ସେମାନେ ହଠାତ ଏହି କ୍ଷେତ୍ରକୁ ଅନେକ ପ୍ରକାର ରିହାତି ଓ ପ୍ରୋତ୍ସାହନ ଆସିବା ଦେଖିବାକୁ ପାଇଥିଲେ । ସେଇଭଳି ବ୍ୟାଙ୍କ କ୍ଷେତ୍ର ମଧ୍ୟ ହାଉସିଂ କ୍ଷେତ୍ରରୁ ରଣ ଆଦି ଆକାରରେ ଅନେକ ବ୍ୟବସାୟ ପାଇବେ ବୋଲି ସୁଯୋଗ ଦେଖିଥିଲେ । ଭାରତକୁ ବସ୍ତି ମୁକ୍ତ କରିବାରେ ଯେଉଁମାନେ ଅତି ଆଗ୍ରହୀ ଥିଲେ ସେମାନେ

ହେଲେ ମୁଖ୍ୟତଃ ମଧ୍ୟବିଂଶ ଓ ସଂଭ୍ରାନ୍ତ ଶ୍ରେଣୀ । ସେମାନେ ଏକ ପ୍ରକାର ଆଶ୍ଵସ୍ତ ହୋଇଥିଲେ ଯେ ସେମାନଙ୍କ ସହର ଆଇନ ଶୃଙ୍ଖଳା ସମସ୍ୟା ମୁକ୍ତ ହେବ । ଅସ୍ଵାସ୍ଥ୍ୟକର ପରିମଳ ସ୍ଥିତିରୁ ସେମାନଙ୍କୁ ମୁକ୍ତି ମିଳିବ । ଏହି ସବୁ ସମସ୍ୟା ମୁଖ୍ୟତଃ ବସ୍ତି ଗୁଡିକ ସହିତ ସଂଶ୍ଳିଷ୍ଟ ଥିବା ଦେଖାଯାଇଥାଏ । ତେବେ ଏଭଳି ସମସ୍ୟାରୁ ଲୋକମାନେ ବସ୍ତି ବାସିନ୍ଦାଙ୍କୁ ଉଦ୍ଧେଦ ବା ବସ୍ତି ଗୁଡିକର ଉନ୍ନତକରଣ କରିଆରେ ହାସଲ ହେବ ସେଥିନେଇ ସେମାନେ ଚିହ୍ନିତ ହୋଇନାହାନ୍ତି ।

### ରାଜୀବ ଆବାସ ଯୋଜନା

ବିଗତ ତିନି ଦଶକ ଧରି ସହରାଂଚଳ ପ୍ରକ୍ରିୟାରୁ ବାହାରେ ରହିଥିବା ଲୋକମାନଙ୍କ ପରିପ୍ରେକ୍ଷାରେ ଆମେ ରାଜୀବ ଆବାସ ଯୋଜନା ଉପରେ ଆଲୋଚନା କରିବା ଉଚିତ । ଏଠାରେ ଆମେ ଜବାହରଲାଲ ନେହେରୁ ସହରାଂଳ ନବୀକରଣ ମିଶନ କୁ ଏକ ଫୁଲପ୍ରଦ ରେଫରେନ୍ସ ବିନ୍ଦୁ ଭାବରେ

ନିଆଯାଇ ପାରେ । ସ୍ଥାଗ୍ ସହର ନିର୍ମାଣ ଏବଂ ସେଗୁଡ଼ିକୁ ନିମ୍ନ ସ୍ତରରେ ପ୍ରତିଯୋଗାତା ମୂଳକ କରିବା ପାଇଁ ସରକାରଙ୍କ ଘୋଷଣା ପରିପ୍ରେକ୍ଷାରେ ଏହାକୁ ମୂଲ୍ୟାୟନ କରିବାକୁ ପଡ଼ିବ । ଅଧିକ ନିର୍ଦ୍ଦିଷ୍ଟ ଭାବରେ ରାଜୀବ ଅବାସ ଯୋଜନାକୁ ସହରମାନଙ୍କରେ ମିଶନ ପାଇଁ ଜମି ଉପଲବ୍ଧତା, ବସ୍ତି ଗୁଡ଼ିକର ଅବସ୍ଥିତି, ଘର ଲାଗି ବସ୍ତି ବାସିନ୍ଦାମାନଙ୍କର ଯୋଗାଣ ଓ ସେମାନଙ୍କ ପାଇଁ ଏହାର ସୁଲଭତା ଆଦିର ପୃଷ୍ଠଭୂମିରେ ଆଲୋଚନା କରିବାକୁ ହେବ ।

**ଜମି ଉପଲବ୍ଧତା**

ରାଜୀବ ଆବାସ ଯୋଜନାରେ ସବୁଠାରୁ ଗୁରୁତ୍ୱପୂର୍ଣ୍ଣ ହେଉଛି ବିନା ବ୍ୟୟରେ କାର୍ଯ୍ୟାନୁୟନ ଏଜେନସି ଦ୍ୱାରା ଜମି ଉପଲବ୍ଧ କରାଇବା । ଯଦି ରାଜ୍ୟ ବା ସହର ମିଶନ ପାଇଁ ଜମି ମୁକ୍ତରେ ଯୋଗାଇ ନପାରିବେ ତେବେ ସେମାନେ ମିଶନ ପାଇଁ କେନ୍ଦ୍ର ସରକାରଙ୍କୁ ଅର୍ଥ ମାଗି ପାରିବେ ନାହିଁ । ଏଠାରେ ପ୍ରଶ୍ନ ଉଠେ ଯେ ଏକ ସ୍ଥାନୀୟ ସଂସ୍ଥା କିପରି ଜମି ମୁକ୍ତରେ ଯୋଗାଇ ପାରିବ । ସହରାଂଚଳ ଲୋକ ସଂଖ୍ୟାର ୧୮ରୁ ୨୦ ପ୍ରତିଶତ ବସ୍ତିରେ ରହୁଥିବା ବେଳେ ଏବଂ ସେମାନେ ୩ରୁ ୪ ପ୍ରତିଶତ ସହରାଂଚଳ ଜମି ଉପରେ ରହିଥିବା ବେଳେ ଏତିକି ମାତ୍ରା ଜମି ଯୋଗାଡ଼ କରିବା ସେଭଳି କଷ୍ଟକର କଥା ନୁହେଁ । ଏଠାରେ ଉଲ୍ଲେଖଯୋଗ୍ୟ ଯେ

ଅଧିକାଂଶ ବସ୍ତି ମୁଖ୍ୟତଃ କେନ୍ଦ୍ରୀୟ ଅଂଚଳରେ ରହିଛି ଏବଂ ଏହି ସବୁ ଅଂଚଳରେ ଜମିର ମୂଲ୍ୟ ହେଉଛି ଯଥେଷ୍ଟ ଅଧିକ ଏବଂ ଏହି ଜମି ଅଧିଗ୍ରହଣ କରିବା ପାଇଁ ସବୁବେଳେ ନ୍ୟସ୍ତ ସ୍ୱାର୍ଥ ଗୋଷ୍ଠୀମାନଙ୍କ ପକ୍ଷରୁ ଚାପ ରହିଥାଏ ।

ଏଠାରେ ପ୍ରଶ୍ନ ଉଠେ ଯେ ଯେଉଁଠାରେ ବସ୍ତି ସବୁ ରହିଛି ସେହି ସ୍ଥାନଗୁଡ଼ିକ ବସ୍ତିର ବିକାଶ ପାଇଁ ଯୋଗ୍ୟ କି ନାହିଁ । ଆର.ଏ.ଓ.ଇ ନିୟମାବଳୀ ଅନୁଯାୟୀ ଯେଉଁ ସବୁ ସ୍ଥାନରେ ବସ୍ତି ସବୁ ରହିଛି ସେଥିରୁ ୭୫ ପ୍ରତିଶତ ସ୍ଥାନରେ ହିଁ ସେମାନଙ୍କ ବିକାଶ କରାଯିବା ଦରକାର, ଅବଶିଷ୍ଟ ୨୫ ପ୍ରତିଶତ ସ୍ଥାନରେ ରହିଥିବା ବସ୍ତି ବାସିନ୍ଦାମାନଙ୍କୁ ଅନ୍ୟ ସ୍ଥାନରେ ନେଇ ବସାଇବାକୁ ପଡ଼ିବ । ଯଦି ୬୦ ରୁ ୭୫ ପ୍ରତିଶତ ସ୍ଥାନ ଅପରିବର୍ତ୍ତିତ ରହେ ତେବେ ଏହାର ବିକାଶ କରିବାରେ ସେଭଳି ଅସୁବିଧା କିଛି ହେବା କଥା ନୁହେଁ । ଅବଶିଷ୍ଟ ୨୫ ପ୍ରତିଶତ ପାଇଁ ଅନ୍ୟ ସ୍ଥାନରେ ଯାଗା ଖୋଜିବା ମଧ୍ୟ ସେଭଳି କଷ୍ଟକର ହେବ ନାହିଁ ।

ତେବେ, ବାସ୍ତବତା ହେଉଛି ଭିନ୍ନ । ସହର ବା ରାଜ୍ୟ ସ୍ତରରେ ଯେଉଁ ଏଜେନସିମାନଙ୍କ ଜମିରେ ଜବର ଦଖଲ କରି ବସ୍ତି ସବୁ ଗଢ଼ି ଉଠିଛି ସେମାନେ ନିଜର ଜମି ବସ୍ତି ବିକାଶ ପାଇଁ ଦେବାକୁ ଆଗଭର ହେବେ ନାହିଁ । ସେମାନେ ଏହି ଜମି ଫେରାଇ ନେବାକୁ ନିଶ୍ଚିତ ଭାବରେ ପସନ୍ଦ କରିବେ । ବ୍ୟବହାରିକ ଦିଗରୁ ଦେଖିଲେ ଯେଉଁ ମାଷ୍ଟରପ୍ଲାନରେ ଯେଉଁଠାରେ କେତେକ ଜମିର ଉପଯୋଗ ନିର୍ଦ୍ଦିଷ୍ଟ ଭାବରେ ଉଲ୍ଲେଖ କରାଯାଇନାହିଁ । ଅନେକ ସହର ଜାତୀୟ ଓ ବିଶ୍ୱ ଦୃଷ୍ଟି ଆକର୍ଷଣ କରିବା ଉଦ୍ଦେଶ୍ୟ ରଖି ଏହି ସବୁ ଜମି ଉପରେ ଲାଭ ଦୃଷ୍ଟିରୁ ନଜର ରଖିଛନ୍ତି ସେମାନେ ଏହି ଜମି

ଉପରେ ବସ୍ତି ବିକାଶ ହେବ କି ନାହିଁ ତାହା ଜମିର ମୂଲ୍ୟକୁ ଆଧାର କରି ବିଚାର କରୁଛନ୍ତି ଏବଂ ସହର ପାଶ୍ୱର୍ଯ୍ୟ ଅଂଚଳରେ ଜମି ମୂଲ୍ୟରେ ଜମିକୁ ବସ୍ତି ବିକାଶ ପାଇଁ ଯୋଗାଇ ଦେଇଛନ୍ତି ।

ଜମି ପର୍ଯ୍ୟାପ୍ତ ମାତ୍ରାରେ ଉପଲବ୍ଧ ନହେବା ଏବଂ ବସ୍ତି ରହିଥିବା ସ୍ଥାନଗୁଡ଼ିକର ଯୋଗ୍ୟତା ନେଇ ଭିନ୍ନ ଭିନ୍ନ ମତ ଯୋଗୁଁ ରାଜୀବ ଆବାସ ଯୋଜନା ଅନେକ ସହରରେ ଆରଂଭ ମଧ୍ୟ ହୋଇ ପାରିନାହିଁ । ଏଜ.ଏନ.ଏନ.ୟୁ.ଆର ଏମ କ୍ଷେତ୍ରରେ ମଧ୍ୟ ଏହି ସମସ୍ୟା ରହିଥିଲା । ଅଧିକାଂଶ କ୍ଷେତ୍ରରେ ଆବାସିକ ସଂଘ ସମେତ ଅନେକ ସ୍ଥାନୀୟ ସଂସ୍ଥାମାନେ ସେମାନଙ୍କ ଜମି ମିଶନ ପାଇଁ ଅଧିଗ୍ରହଣ ନକରିବା ସକାଶେ ସରକାରଙ୍କ ଉପରେ ଚାପ ପକାଉଛନ୍ତି । ଅଧିକାଂଶ କ୍ଷେତ୍ରରେ କାର୍ଯ୍ୟାନୁୟନ ଏଜେନସି ବା ଜିଲ୍ଲାସ୍ତରୀୟ ଅଧିକାରୀମାନେ ବିବାଦ ସମାଧାନ କରିବା ପାଇଁ ମଧ୍ୟ ସମର୍ଥ ହେଉନାହାନ୍ତି । ଜାତୀୟ ପରାମର୍ଶଦାତା କମିଟି ଏହି ପରାମର୍ଶ ଦେଇଥିଲେ ଯେ ଏହି ସମସ୍ୟାର ସମାଧାନ ଦାୟିତ୍ୱ ଜିଲ୍ଲା କଲେକ୍ଟରଙ୍କ ଉପରେ ନ୍ୟସ୍ତ ରହିବ । କେନ୍ଦ୍ର ଓ ରାଜ୍ୟ ସରକାରଙ୍କ ଠାରୁ ଯଦି ଏଥିରେ ସ୍ପଷ୍ଟ ନିୟମାବଳୀ ନରହେ ତେବେ କଲେକ୍ଟରଙ୍କ ପାଇଁ ଏହା ଅସଂଭବ ହେବ ।

ଜାତୀୟ ନମୁନା ସର୍ବେକ୍ଷଣ ପକ୍ଷରୁ କରାଯାଇଥିବା ସର୍ବେକ୍ଷଣକୁ ବସ୍ତିଗୁଡ଼ିକର ଶ୍ରେଣୀ ବିଭାଗ ପାଇଁ ଉପଯୋଗ କରାଯାଇ ପାରିବ । ଏନ.ଏସ.ଏସର ଆଗାମୀ ସର୍ବେକ୍ଷଣରେ ଯେଉଁ ବସ୍ତିଗୁଡ଼ିକୁ ବିକାଶ ଯୋଗ୍ୟ କରିବାର ସଂଭାବନା ରହିଛି ସେଗୁଡ଼ିକୁ ସାମିଲ କରାଯାଇପାରେ । ଯଦ୍ୱାରା ସେଗୁଡ଼ିକର ଚିହ୍ନଟ ଅଧିକ ସଠିକ ଭାବରେ

କରାଯାଇପାରିବ । ଏହି ତଥ୍ୟକୁ ଆଧାର କରି ଏହି ଯୁକ୍ତି କରାଯାଇପାରେ ଯେ କେତେକ ରାଜ୍ୟରେ (ଯଥା- ମହାରାଷ୍ଟ୍ରରେ) ୭୦ ପ୍ରତିଶତ ବସ୍ତିକୁ ଖାଲି ସ୍ଥାନରେ ହିଁ ବିକାଶ କରାଯାଇପାରିବ । ଏଭଳି ସ୍ଥିତିରେ ଖାଲି ଜମିକୁ ବସ୍ତି ବିକାଶ ସକାଶେ ଅଧିସୂଚିତ କରିବା ପାଇଁ ରାଜ୍ୟମାନଙ୍କୁ ନର୍ଦ୍ଦେଶ ଦିଆଯାଇପାରିବ । କେତେକ ସହରରେ ଏହା ୬୫ ପ୍ରତିଶତ ହେବା ବେଳେ କେତେକ ରାଜ୍ୟରେ ଏହା ୭୫ ରୁ ୮୦ ପ୍ରତିଶତ ହୋଇପାରେ । କିନ୍ତୁ ଉଭୟ କେନ୍ଦ୍ର ଓ ରାଜ୍ୟ ସ୍ତରରେ ଏଭଳି ନିୟମ ନିର୍ଦ୍ଧାରିତ କରାଯାଇନଥିବାରୁ ସ୍ଥାନୀୟ ସଂସ୍ଥାନୀୟ ମାତ୍ର ୨୫-୩୦ ପ୍ରତିଶତ ଜମିକୁ ଏଥିପାଇଁ ଯୋଗ୍ୟ ବିବେଚିତ କରୁ ନାହାନ୍ତି । ସୁତରାଂ, ଏଥି ନେଇ କେନ୍ଦ୍ର ଓ ରାଜ୍ୟ ସରକାର ସ୍ପଷ୍ଟ ନିୟମାବଳୀ ଜାରୀ ନକଲେ ସମସ୍ୟାର ସମାଧାନ ସ୍ଥାନୀୟ ସ୍ତରରେ ହୋଇପାରିବ ନାହିଁ ତଥା ଆଇନଗତ ପ୍ରତିବନ୍ଧକ ମାନସୃଷ୍ଟି ହେବ । ଯଦି, ଏହା ନିଶ୍ଚିତ କରାଯାଏ ଯେ ରାଜ୍ୟମାନେ ବାଧ୍ୟତାମୂଳକ ଭାବରେ ୭୫ ପ୍ରତିଶତ ବସ୍ତି ସ୍ଥାନକୁ ଯୋଗ୍ୟ ବୋଲି ଘୋଷଣା କରିବେ ତାହେଲେ ସ୍ଥାନୀୟ ସଂସ୍ଥାନୀୟଙ୍କ ପାଇଁ ରାଜସ୍ୱ ସଂଗ୍ରହ ସକାଶେ ଆଉ ବିଶେଷ ସୁଯୋଗ ରହିବ ନାହିଁ ।

**ଯୋଗ୍ୟ ପରିବାର ମାନଙ୍କ ଚିହ୍ନଟ**

ଜମି ଉପଲବ୍ଧତା ପ୍ରଶ୍ନ ଯୋଗାଣ ସଂକ୍ରାନ୍ତ ସମସ୍ୟା ସଂଶ୍ଳିଷ୍ଟ ହୋଇଥିବା ବେଳେ ଚାହିଦା ଦିଗରେ ସମସ୍ୟା ହେଉଛି ଯେ କେଉଁ ପରିବାରମାନେ ଏଥିପାଇଁ ଯୋଗ୍ୟ ହେବେ ତଥା ସେମାନେ ଜମିର ମୂଲ୍ୟ ଦେଇପାରିବେ କି ନାହିଁ । ରାଜୀବ ଗାନ୍ଧୀ ଆବାସ ଯୋଜନା କାର୍ଯ୍ୟକାରୀ କରିବା ଦିଗରେ ସର୍ବସିଦ୍ଧାନ୍ତ ହାତସିଂ ପାଇଁ ଯୋଗ୍ୟତା ନିର୍ଦ୍ଧାରଣ ଏକ ବଡ଼

ସମସ୍ୟା ହୋଇଛି । ଗୋଟିଏ ବସ୍ତିରେ ଏହା କିପରି ନିର୍ଦ୍ଧାରଣ କରାଯିବ ଯେ କିଏ ଜମିର ସ୍ୱାଧିକାର ଓ ଘର ପାଇବା ପାଇଁ ଯୋଗ୍ୟ ବିବେଚିତ ହେବେ । ଅନେକ ନାଗରିକ ସମାଜ ସଂଗଠନ ଯୁକ୍ତିକରୁଛନ୍ତି ଯେ ଏଥିପାଇଁ କୌଣସି ପ୍ରକାର ସଂ ରଖାଯିବା ଉଚିତ ନୁହେଁ ଏବଂ ଯେ କେହି ବ୍ୟକ୍ତି ବସ୍ତିରେ ରହୁଛନ୍ତି ତାଙ୍କୁ ଏହି ସୁବିଧା ଦିଆଯିବା ଦରକାର । ଏହା ଅବଶ୍ୟ ଜଣାଶୁଣା ଯେ ଶକ୍ତି ଶାଳୀ ଜମି ମାର୍ଫିଆ ବସ୍ତିରେ କାର୍ଯ୍ୟ କରୁଛନ୍ତି ଏବଂ ଏଥିଯୋଗୁଁ ଯୋଗ୍ୟ ନଥିବା ବ୍ୟକ୍ତି ମାନେ ଜମି ହତପ କରି ନେବାର ଆଶଙ୍କା ରହିଛି । ତେଣୁ ଏଠାରେ ନିର୍ଦ୍ଦେଶ ସଂ ମୁତାବକ ଯୋଗ୍ୟ ପରିବାରମାନଙ୍କ ଚିହ୍ନଟ କରାଯିବା ଆବଶ୍ୟକ । ଯଦି ଏହି କାର୍ଯ୍ୟ ସରକାରୀ ଏଜେନ୍ସିକୁ ଦିଆଯାଏ ତାହାହେଲେ ସେମାନେ ନିଶ୍ଚିତ ଭାବରେ ବିଭିନ୍ନ ପ୍ରକାର ପରିଚୟ ପତ୍ର ଯାଞ୍ଚ କରିବେ ଏବଂ ତାହା ମିଶନର ଉଦ୍ଦେଶ୍ୟକୁ ବିଫଳ କରିଦେବ । କାରଣ ବସ୍ତିରେ ରହୁଥିବା ଲୋକମାନେ ଦଶନ୍ଧ ଦଶନ୍ଧି ପରେ ମଧ୍ୟ ଏଭଳି କାଗଜପତ୍ର ସବୁ ହାସଲ କରିବାରେ ସମର୍ଥ ହୋଇ ନାହାନ୍ତି ।

ଏହିଗରେ ୧୯୯୦ ଦଶକରେ ମହାରାଷ୍ଟ୍ର ସରକାର, ମୁମ୍ବାଇ ନଗର ନିଗମ ସହଯୋଗରେ କ୍ଷେତ୍ରୀୟ ସମ୍ବଳ କେନ୍ଦ୍ର ପ୍ରସାର ସୋସାଇଟି ଦ୍ୱାରା ଅନେକ ପ୍ରଶଂସନୀୟ କାର୍ଯ୍ୟ କରାଯାଇଛି । ସେମାନେ ଏକାଠି ହୋଇ ୧୬-୧୭ଟି ଡକ୍ୟୁମେଣ୍ଟର ତାଲିକା ପ୍ରସ୍ତୁତ କରିଥିଲେ ଯେଉଁଥିରେ ରହିଛି - ଏକ ଠିକଣାରେ ବ୍ୟକ୍ତିଙ୍କ ନାମରେ ଆସିଥିବା ଚିଠି, ଜମି ହସ୍ତାନ୍ତରଣ କାଗଜପତ୍ର, ଠିକଣା ରହିଥିବା ମେଡିକାଲ ବିଲ ଆଦି ଯାହା ସବୁ ବିଚାର କରାଯାଇ ପାରିବ । ଏସବୁର ଅଭାବ ହେଲେ ମଧ୍ୟ, ୨୦ଟି ପରିବାର

ଏକାଠି ମିଶି ମଧ୍ୟ ବ୍ୟକ୍ତିଙ୍କୁ ସେହି ବସ୍ତିରେ ରହୁଥିବା ପ୍ରମାଣ ମଧ୍ୟ ଦେଇପାରିବେ । ଏହି ସବୁ ଏକ ସର୍ବେକ୍ଷଣ କରିଆରେ ନିର୍ଦ୍ଧାରଣ କରାଯାଇଥିଲା । ଏଥିରେ ନଗର ନିଗମ, ରାଜ୍ୟ ସରକାର, ନାଗରିକ ସମାଜ ସଂଗଠନ ଓ ଗୋଷ୍ଠୀ ପ୍ରତିନିଧିମାନେ ସାମୁହିକ ଭାବରେ ସାର୍ଟିଫିକେଟରେ ଦସ୍ତଖତ କରି ଯୋଗ୍ୟ ବିବେଚିତ ପରିବାରକୁ ଜମି ଅଧିକାର ପତ୍ର ଦେଉଥିଲେ ।

ସର୍ବେକ୍ଷଣ ସକାଶେ, ବସ୍ତି ବାସିନ୍ଦାଙ୍କ ଆଗମନ ଉପରେ ଏକ କଟ-ଅଫ୍ ତାରିଖ ନିର୍ଦ୍ଧାରଣ କରିବାକୁ ହେବ ଯଦିଏ ଏହାକୁ ସବୁ ସମୟ ପାଇଁ ଥରେ ଗୋଟିଏ ତାରିଖ ଧାର୍ଯ୍ୟ କରାଯାଇ ନପାରେ । ଏଭଳି ସର୍ବେକ୍ଷଣ ପ୍ରକ୍ରିୟା ଅତି ସାଧାରଣ ହେଲେ ମଧ୍ୟ ଏହା ଅଂଶଗ୍ରହଣ ଭିତ୍ତିକ ହେବା ଦରକାର ତଥା ଡକ୍ୟୁମେଣ୍ଟ ଓ ପଞ୍ଜି ନେଇ ନମନୀୟତା ମଧ୍ୟ ରଖିବାକୁ ହେବ । ଅଧିକତ୍ୱ, ଏହି ସର୍ବେକ୍ଷଣ ସକାଶେ ଆଇନଗତ ସହାୟତା ରହିବା ଦରକାର । ସ୍ଥାନୀୟ ସଂପ୍ରଦାୟର ଅଂଶଗ୍ରହଣ ଅତି ଗୁରୁତ୍ୱପୂର୍ଣ୍ଣ । ଦୁର୍ଭାଗ୍ୟ ବଶତଃ

ଜେ.ଏନ.ଏନ.ୟୁ.ଆର.ଏମ/ଆରଏଓ/ଆଇ ଅଧିନରେ ବସ୍ତିରେ ସର୍ବେକ୍ଷଣ ସକାଶେ ବ୍ୟାପକ ମାତ୍ରାରେ ଅର୍ଥ ବ୍ୟୟ କରାଯାଇଛି । ସର୍ବେକ୍ଷଣ ସକାଶେ ପ୍ରଶ୍ନ ପ୍ରସ୍ତୁତ କରିବା, ଡାଟା ଡକ୍ୟୁମେଣ୍ଟ ତାଲିକା ତିଆରି ନେଇ ବୈଠକମାନ ହୋଇଛି । ଦୁର୍ଭାଗ୍ୟବଶତଃ, ସର୍ବେକ୍ଷଣ ଅନେକ ସହରରେ ବିଭିନ୍ନ ରାଜନୈତିକ ଓ ପ୍ରଶାସନିକ କାରଣ ଯୋଗୁଁ ବିସ୍ତୃତ ଭାବରେ ତାଲିକା ଆଦି ପ୍ରସ୍ତୁତ ହୋଇପାରିନଥିଲା ।

**ହାତସିଂ ସୁଲଭତା**

ଯୋଗ୍ୟତା ନିର୍ଦ୍ଧାରଣ ପରିପ୍ରେକ୍ଷାରେ

ମିଶନର ଲାଭ ହେଉଛି ଏକ ଗୁରୁତ୍ୱପୂର୍ଣ୍ଣ ବିଷୟ । ୨୦୦୪ ବର୍ଷ ଦୀପକ ପାରେଖ କମିଟି ହାଉସିଂର ସୁଲଭତା ବିଷୟରେ ଖୋଲାଖୋଲି ଭାବରେ ସଂଜ୍ଞା ନିରୂପଣ କରିଛନ୍ତି । ଏଥିରେ ନିଷ୍ପତ୍ତି ହୋଇଥିଲା ଯେ ବଂଚନାମାନଙ୍କ ମୂଲ୍ୟରେ ଗୋଟିଏ ପରିବାରକୁ ଋଣ ପରିଶୋଧ ପାଇଁ ମାସିକ ୩୦୦୦ ଟଙ୍କାର କିଛି ଦେବାକୁ ହେବ । ଯଦି ଆମେ ମୁଣ୍ଡ ପିଛା ଆୟ (ବୈନିକ ୩୨ ଟଙ୍କା) ଏବଂ ଖାଉଟି ମୂଲ୍ୟ ସୂଚକାଙ୍କୁ ଆଧାର କରିବା, ତେବେ ଦାରିଦ୍ର୍ୟ ରେଖାରେ ଥିବା ଗୋଟିଏ ପରିବାରର ମାସିକ ଆୟ ପ୍ରାୟ ୬୫୦୦ ଟଙ୍କା ହେବ (ଯଦି ଆମେ ସହର ନିର୍ଦ୍ଧାରିତ ମୂଲ୍ୟ ସୂଚକାଙ୍କ ଦିଲ୍ଲୀ ପାଇଁ ଧରିବା ) ଛୋଟ ସହର ପାଇଁ ଏହା ୫୮୦୦ ରୁ ୬୦୦୦ ଟଙ୍କା ମଧ୍ୟରେ ହେବ । ଏହା ଏକ ସ୍ୱଳ୍ପ ଆୟ ସ୍ଥିତି ନୁହେଁ ତଥାପି ୨୦ ପ୍ରତିଶତରୁ ଉର୍ଦ୍ଧ୍ୱ ସହରାଂଳବାସୀ ଏଭଳି ଦୟନୀୟ ସ୍ଥିତିରେ ରହୁଛନ୍ତି । ଏହି ପରିବାରମାନଙ୍କୁ ମିଶନ ଅଧିନରେ ତୁରନ୍ତ ଦୃଷ୍ଟି ଦେବାର ଆବଶ୍ୟକତା ରହିଛି ଯେଉଁ ମାନଙ୍କର ମାସକୁ ୩୦୦୦ ଟଙ୍କା ଋଣ ପରିଶୋଧ କରିବା କ୍ଷମତା ରହିଛି ।

ଅନ୍ୟ ଏକ ହିସାବରୁ ଏହା ଦେଖାଯାଇଛି ଯେ, ସଠିକ ଗରିବ ପରିବାର ବାସ୍ତବରେ ଏହି ମାସିକ କିଛି ଦେବା ପାଇଁ ସମର୍ଥ ନୁହଁନ୍ତି । ଏହା ସହରାଂଳ ଜନସଂଖ୍ୟାର ନ୍ୟୁନ ୩୦ ପ୍ରତିଶତଙ୍କ ପାଇଁ ଏହା ପ୍ରୟୋଗ୍ୟ । ୨୦୦୯-୧୦ ଉପଯୋଗ ବ୍ୟୟକୁ ଆଧାର କଲେ ଏହି ଯୁକ୍ତି କରାଯାଇପାରେ କି ସହରାଂଳ ପରିବାରର ନ୍ୟୁନ ୩୦ ପ୍ରତିଶତ ପରିବାରମାନେ ମାସକୁ ୮୫୦ ଟଙ୍କାରୁ ଅଧିକ ପରିଶୋଧ କରିପାରିବେ ନାହିଁ । ଏହି ଅର୍ଥ ସେମାନଙ୍କର ଅଣ ଖାଦ୍ୟ ବ୍ୟୟ ସହ ସମାନ । ବଂଚନା

ମୂଲ୍ୟରେ ଏହା ୧୦୦୦ ଟଙ୍କାକୁ ସଂଶୋଧିତ ହୋଇପାରେ । ଏହା ସ୍ପଷ୍ଟ ଯେ ୨୮୦୦ ରୁ ୩୦୦୦ ଟଙ୍କା ପର୍ଯ୍ୟନ୍ତ ମାସିକ କିଛି ବ୍ୟବସ୍ଥା ରଖିଲେ ବାସ୍ତବରେ ଆବଶ୍ୟକ କରୁଥିବା ଲୋକମାନେ ବ୍ୟବସ୍ଥାରୁ ଅଲଗା ହୋଇଯିବେ । ନିଃସନ୍ଦେହରେ ୧୦୦୦ ଟଙ୍କାର ମାସିକ କିଛିରେ ସହରାଂଳରେ ଗୋଟିଏ ଘର ମିଳିବ ନାହିଁ ।

ଯଦି ମିଶନରେ ବ୍ୟାଙ୍କେବିଲିଟି ଏକ ମୁଖ୍ୟ ଚିନ୍ତା ବୋଲି ଧରାଯାଏ, ତେବେ ବସ୍ତି ବାସିନ୍ଦାଙ୍କ ଘରର ଆକାର ଆର.ଏ.ଓ.ଇ ଅଧିନରେ ୧୨୦ ବର୍ଗ ଫୁଟକୁ ହ୍ରାସ କରାଯାଇପାରେ । ଯଦି ଅନୁମତ ୧୮୦ ବର୍ଗ ଫୁଟ ପାଇଁ ବ୍ୟବସ୍ଥା କରାଯାଏ ତେବେ ଅତିରିକ୍ତ ସୁଧ ଭାର ଓ ନଗଦ ସବସିତି ମଧ୍ୟ ବୃଦ୍ଧି ହେବ ।

**ଜେ.ଏନ୍.ଏନ୍.ୟୁ.ଆର୍.ଏମ୍. ସହରରେ ବର୍ଜନକାରୀ ସହରୀକରଣ**

ଜେ.ଏନ୍.ଏନ୍.ୟୁ.ଆର୍.ଏମ୍. କାର୍ଯ୍ୟକାରୀ କରାଯାଉଥିବା ୬୫ ଟି ସହରକୁ ଦେଖିଲେ ଜଣାଯାଏ ଯେ (୧) ଏଠାରେ ଜନସଂଖ୍ୟା ଅତିବୃଦ୍ଧି ହାର କମ ହୋଇଛି ( ୨) ସହରାଂଳରେ ବସ୍ତି ବାସିନ୍ଦାଙ୍କ ସଂଖ୍ୟା ନାଟକୀୟ ଭାବରେ କମ ହୋଇଛି । ଏହା ୨୦୧୧ ଜନଗଣନା ଏବଂ ଏନ୍.ଏସ୍.ଏସ୍.ର ୬୯ ରାଉଣ୍ଡ ସର୍ବେକ୍ଷଣରେ ସ୍ପଷ୍ଟ ହୋଇଛି । ତେବେ ବସ୍ତି ବାସିନ୍ଦାଙ୍କ ଏହି ସଂଖ୍ୟା ହ୍ରାସକୁ ସହରରେ କରାଯାଇଥିବା ସାନିଟାଇଜେସନକୁ ଦୃଷ୍ଟିରେ ରଖି ବ୍ୟାଖ୍ୟା କରାଯାଇ ପାରେ, ଯଥା- ବସ୍ତିଗୁଡ଼ିକ ବିଲୋପ କରି ସେମାନଙ୍କୁ ସହର ବାହାରେ ନେଇ ଥଇଥାନ କରିବା । ଯେଉଁ ବସ୍ତି ଗୁଡ଼ିକ ଅତି ଖରାପ ସ୍ଥିତିରେ ଥିଲା ଏବଂ ଯେଉଁଠାରେ ମୌଳିକ ସୁବିଧା ସୁଯୋଗ ମଧ୍ୟ

ଉପଲବ୍ଧ ନ ଥିଲା ସେଗୁଡ଼ିକ ଭାଙ୍ଗି ଦିଆଯିବା ଦ୍ୱାରା ବସ୍ତି ଗୁଡ଼ିକରେ ହାରାହାରି ଜୀବନଧାରଣ ମାନ ବୃଦ୍ଧି ହୋଇଥିଲା ତଥା ଅଧିକ ପ୍ରତିଶତ ଲୋକଙ୍କୁ ମଧ୍ୟ ମୌଳିକ ସେବା ସବୁ ମିଳୁଥିଲା । ଅଧିକ ନାଗରିକ ସୁବିଧା ସୁଯୋଗ କେବଳ ପୁନଃ ଥଇଥାନ ତଥା ବସ୍ତି ଗୁଡ଼ିକ ସହର ପାର୍ଶ୍ୱବର୍ତ୍ତୀ ଅଂଚଳକୁ ସ୍ଥାନାନ୍ତରିତ କରିବା ଦ୍ୱାରା ସଂଭବପର ହୋଇଛି ।

ସବୁ ପ୍ରକାର ସୂଚକାଙ୍କୁ ଦେଖିଲେ ଜେ.ଏନ୍.ଏନ୍.ୟୁ.ଆର୍.ଏମ୍. ୬୫ଟି ମିଶନ ସହର ପାଇଁ ଅନେକ ଲୋକଙ୍କ ପାଇଁ ବର୍ଜନକାରୀ ପ୍ରମାଣିତ ହୋଇଛି । ଜନସଂଖ୍ୟା ବୃଦ୍ଧି ହାର ଏବଂ ଦାରିଦ୍ର୍ୟ କମ୍ ହୋଇଥିବା ସ୍ପଷ୍ଟ ଦେଖାଯାଇଛି । ତେବେ ଏହା ପଛରେ ପ୍ରଜନନ ବା ମୃତ୍ୟୁ ହାରରେ ପରିବର୍ତ୍ତନ ବୋଲି କୁହାଯାଇ ନ ପାରେ । ଏହା ପଛରେ ଯେଉଁ ଯୁକ୍ତି ସଂଗତ କାରଣ ଦର୍ଶାଯାଉଛି ତାହା ହେଲା ପ୍ରବୃତ୍ତ ଲୋକମାନଙ୍କର ଏହି ସହରରେ ସାମିଲ ହେବା ହାର କମ ହେବା । ଏନ୍.ଏସ୍.ଏସ୍.ରୁ ଏହା ଅବଶ୍ୟକ ଜଣାଯାଇଛି ଯେ ଏହି ସହରମାନଙ୍କରେ ଦାରିଦ୍ର୍ୟ ହାର ମଧ୍ୟ କମ ହୋଇଛି ।

**ରାଜୀବ ଆବାସ ଯୋଜନା କାର୍ଯ୍ୟାନୁୟନ ସକାଶେ ଦୃଷ୍ଟିକୋଣ :**

ଯୋଜନା ନିର୍ଦ୍ଧାରଣକାରୀ ଓ ପ୍ରଶାସକମାନେ ଏହା ସ୍ୱୀକାର କରିଛନ୍ତି ଯେ କ୍ଷୁଦ୍ର ଓ ମଧ୍ୟମ ସହର ମାନଙ୍କରେ ଗୁରୁତର ଭାବରେ ଭିକ୍ଟିମି ସୁବିଧା ସୁଯୋଗର ଅଭାବ ରହିଛି । ବୃହତ ସହରମାନଙ୍କ ତୁଳନାରେ ଏହି ସହରମାନଙ୍କରେ ମୌଳିକ ସୁବିଧା ସୁଯୋଗ ଅଭାବ ଥିବା ଲୋକମାନଙ୍କର ହାର ହେଉଛି ଯଥେଷ୍ଟ ଅଧିକ । ସୁତରାଂ, ନୀତି ନିର୍ଦ୍ଧାରଣକାରୀମାନେ ଏହି ସବୁ



ସହରମାନଙ୍କରେ ବିଦ୍ୟୁତଶକ୍ତି, ଜଳ ଓ ପରିମଳ ସୁବିଧା ଆଦି ଦିଗରେ ରହିଥିବା ଅଭାବ ସବୁ ଦୂର କରିବା ପାଇଁ ବାଧ୍ୟ ହେବେ । ସୁତରାଂ, ବର୍ତ୍ତମାନ ଯେଉଁ ଜେ.ଏନ୍.ଏନ୍. ୟୁ.ଆର.ଏମ୍. ଏବଂ ଆର୍.ଏ.ଓ୍ଵାଇ ଉପରେ ଅଧିକ ଗୁରୁତ୍ଵ ଦିଆଯାଉଛି ସେଥିରେ ପରିବର୍ତ୍ତନ ଆଣିବାକୁ ହେବ । କ୍ଷୁଦ୍ର ଓ ମଧ୍ୟମ ସହରମାନଙ୍କରେ ଜେ.ଏନ୍.ଏନ୍. ୟୁ.ଆର.ଏମ୍. ଭଳି କାର୍ଯ୍ୟକ୍ରମ ପ୍ରଚଳନ କରିବାର ଆବଶ୍ୟକତା ରହିଛି । ଏହା ମିଶନ ଅନୁରୂପ ହେବା ଉଚିତ୍ । ୨୦୧୧ ଜନଗଣନା ଅନୁଯାୟୀ ଭାରତରେ ଏଭଳି ୨୮୦୦ ନୂତନ ସହର ରହିଛି ଯେଉଁଠାରେ ଅଣକୃଷି କାର୍ଯ୍ୟରେ ଅଭିବୃଦ୍ଧି ପରିଲକ୍ଷିତ ହୋଇଛି ଏବଂ ସେଠାରେ ଅର୍ଥବ୍ୟବସ୍ଥାର ବିବିଧକରଣ ପାଇଁ ପର୍ଯ୍ୟାପ୍ତ ସୁଯୋଗ ରହିଛି । ଏହିସବୁ ସହରରେ କିଛି ପ୍ରକାର ଭିକ୍ଷୁମି ସୁବିଧା ସୁଯୋଗ ଦିଆ ନ ଗଲେ ସେମାନେ ଅନ୍ୟ ସହରମାନଙ୍କ ସହ ପ୍ରତିଯୋଗୀତା କରିପାରିବେ ନାହିଁ କି ଭବିଷ୍ୟତରେ ଅଭିବୃଦ୍ଧି କେନ୍ଦ୍ର ଭାବରେ ବିକଶିତ ହୋଇପାରିବେ ନାହିଁ । ତେଣୁ ଏହିଭଳି ସହରମାନଙ୍କୁ ଭିକ୍ଷୁମି ସୁବିଧା ସୁଯୋଗ ଯୋଗାଇ ଦେବା ପଦ୍ଧତିର ଏକ ଗୁରୁତ୍ଵପୂର୍ଣ୍ଣ ଅଂଶ ହେବା ଦରକାର ।

ରାଜ୍ୟ ଆବାସ ଯୋଜନାରେ ଯାହା କରିବା ପାଇଁ ଲକ୍ଷ୍ୟ ରଖାଯାଇଥିଲା ବାସ୍ତବିକ କାର୍ଯ୍ୟାନୁଷ୍ଠାନ ତାଠାରୁ ଭିନ୍ନ ଦିଗରେ ଯାଉଥିବାରୁ ଜାତୀୟ ଓ ଜିଲ୍ଲା ସ୍ତରରେ ଯୋଜନା ଓ ନୀତି ନିର୍ଦ୍ଧାରଣକାରୀମାନଙ୍କ ମଧ୍ୟରେ ଗୁରୁତର ସଂପର୍କର ଅଭାବ ରହୁଥିବା ମନେ ହୁଏ । ଭୂମି ପ୍ରଦାନ ଏକେନସିମାନେ ବସ୍ତି ରହିଥିବା ସ୍ଥାନରେ ଏହାର ମୌଳିକ ଉନ୍ନତକରଣକୁ ସଂପୂର୍ଣ୍ଣ ଭାବରେ ପ୍ରତ୍ୟାଖ୍ୟାନ କରିଦେଇଛନ୍ତି ।



କୌଣସି ନା କୌଣସି କାରଣରୁ ବସ୍ତି ରହିଥିବା ସ୍ଥାନଗୁଡ଼ିକ ବସ୍ତି ବିକାଶ କାର୍ଯ୍ୟକ୍ରମ ପାଇଁ ଦିଆଯାଇ ପାରିବ ନାହିଁ ବୋଲି ମନା କରି ଦିଆଯାଇଛି । ବସ୍ତି ବାସିନ୍ଦାମାନେ ମଧ୍ୟ ସହର ବାହାରକୁ ଯାଇ ଥିଲେ ହେବା ପାଇଁ ଚାହୁଁ ନାହାନ୍ତି । ଏଭଳି ବାସ୍ତବିକ ସ୍ଥିତିର ପୃଷ୍ଠଭୂମିରେ ଭାରତ ବସ୍ତି ମୁକ୍ତ ହେବା ଲକ୍ଷ୍ୟ ହାସଲ କରିପାରିବ ନାହିଁ । ଏହା ମଧ୍ୟ ଜଣା ଯେ ୬୦ରୁ ୭୦ ପ୍ରତିଶତ ବସ୍ତି ସ୍ଥାନରେ ଏହାର ବିକାଶ କରାଯାଇ ପାରିବ । ବସ୍ତିରେ ରହୁଥିବା ଲୋକ ସଂଖ୍ୟାର ଦୁଇରୁ ତିନି ଗୁଣ ଅଧିକ ଲୋକଙ୍କୁ ବହୁ ତଳ କୋଠା ତିଆରି କରି ସେଠାରେ ଥିଲେ କରାଯାଇ ପାରିବ ।

ଏହି ମିଶନ ଅଂଶଗ୍ରହଣ ଭିତ୍ତିରେ କାର୍ଯ୍ୟକାରୀ କରାଯିବା ଦରକାର । ଏହି ଘର ସବୁ ବସ୍ତି ବାସିନ୍ଦାଙ୍କ ସକ୍ରିୟ ସହଯୋଗରେ ତିଆରି କରାଯିବା ଦରକାର ଯଦ୍ଵାରା ସେମାନଙ୍କ ଆବଶ୍ୟକତା, ଘରର ସୁଲଭତା ସରକାରୀ ସବସିଡି ଆଦି ପ୍ରତିଧ୍ୟାନ ଦିଆଯାଇ ପାରିବ । ବୃହତ ସହର ମାନଙ୍କରେ ଏଥିରେ ଘରୋଇ ବିଲଡରମାନଙ୍କ ଭୂମିକାକୁ ବାଦ ଦିଆଯାଇ ନପାରେ । ତେବେ କୌଣସି ସ୍ଥିତିରେ ଗରିବଙ୍କ ନାମରେ ବହୁ ତଳ ବିଶିଷ୍ଟ ଘର ତିଆରି କରି ତାହାକୁ ବଜାରରେ ବିକ୍ରୟ ପାଇଁ ଏମାନଙ୍କୁ ଅନୁମତି ଦିଆଯିବା ଉଚିତ

ନୁହେଁ । ଆର୍.ଏ.ଓ୍ଵାଇରେ ମୁଖ୍ୟତଃ ଦୁଇଟି ଉପାଦାନ ରହିଛି ଯଥା- (୧) ହାଉସିଂ ଏବଂ (୨) ଭିକ୍ଷୁମି ସୁବିଧା ସୁଯୋଗ ଓ ମୌଳିକ ସେବା । ଦୁର୍ଭାଗ୍ୟବଶତଃ ଜେ.ଏନ୍.ଏନ୍. ୟୁ.ଆର.ଏମ୍. ଅଧିନରେ ଏହି ଦୁଇଟି ଉପାଦାନ ମଧ୍ୟରେ ସଂକଳନତା ରକ୍ଷା କରାଯାଇନଥିଲା । ଗରିବଙ୍କ ପାଇଁ ମୌଳିକ ସେବା କାର୍ଯ୍ୟକ୍ରମ ବସ୍ତୁତଃ ଏକ ବହୁତଳ ହାଉସିଂ ସ୍କିମରେ ପରିଣତ ହୋଇ ଯାଇଥିଲା । ସ୍ଵାଭାବିକ ଭାବରେ ଏହି ଘର ଗୁଡ଼ିକ ଗରିବଙ୍କ ପାଇଁ ସୁଲଭ ନଥିଲା ତଥା ସମ୍ଭବ ଅଭାବରୁ ଏହା ସାରା ସହରରେ ମଧ୍ୟ କାର୍ଯ୍ୟକାରୀ ହୋଇପାରୁ ନଥିଲା ।

ଆମର ବିଶ୍ଵାସ ଯେ ବସ୍ତି ବାସିନ୍ଦାମାନଙ୍କୁ ବାସଗୃହ ଯୋଗାଇ ଦେବା ସକାଶେ ଗୁରୁତର ଭାବରେ ଉଦ୍ୟମ କରିବାକୁ ହେବ । ମିଶନ ପାଇଁ ଆବଶ୍ୟକ ଜମି ଯୋଗାଇ ଦେବାକୁ ହେବ । ଘରର ମୂଲ୍ୟକୁ ଅତିକମରେ ୫୦ ପ୍ରତିଶତ ପର୍ଯ୍ୟନ୍ତ ରିହାତି କରିବାକୁ ହେବ । ଘରର ନିର୍ମାଣ କ୍ଷେତ୍ର ବାସ୍ତବିକ ଭାବରେ ୧୮୦ ରୁ ୨୦୦ ବର୍ଗ ଫୁଟ ମଧ୍ୟରେ ନିର୍ଦ୍ଧାରିତ କରିବାକୁ ହେବ ତଥା ପରିବାର ମାନଙ୍କ ପାଇଁ ଋଣ ପରିଶୋଧ ରାଶି ମଧ୍ୟ ବାସ୍ତବିକ ସ୍ତରରେ ହେବା ଦରକାର । ■■

\* ଇକୋନୋମିକ୍ସ ପ୍ରଫେସର ଡ଼େଜର୍ଭର୍ଗ, ଜର୍ମାନୀ

# ଭାରତୀୟ ସହରରେ ଗ୍ରାମାଂତଳ ସମସ୍ୟାର ସମାଧାନ

• ନରେନ୍ଦ୍ର ପାଣି

ବାଙ୍ଗାଲୋର ସହର ଏବଂ ସେଇଭଳି ଭାରତର ଅଧିକାଂଶ ସହରରେ ଗ୍ରାମ୍ୟ ଜୀବନର ପ୍ରଭାବ ବହୁବିଧ ବୋଲି କୁହାଯାଇ ପାରେ । ଏହି ପ୍ରଭାବ ସହରର ଭୌଗୋଳିକ ସୀମା ମଧ୍ୟରେ ହୋଇପାରେ ବା ଦୂରାନ୍ତରେ ଥିବା ଗ୍ରାମଗୁଡ଼ିକରେ ମଧ୍ୟ ହୋଇପାରେ । ତେଣୁ ଭାରତୀୟ ସହରଗୁଡ଼ିକୁ ପ୍ରଭାବିତ କରୁଥିବା ସମସ୍ତ ସମସ୍ୟାକୁ ସମାଧାନ କରିବା ପାଇଁ ଫଳପ୍ରସ୍ତ ସହରା ଲ ନୀତି ଆବଶ୍ୟକ । ଏହା ନିତ୍ୱତ ଗ୍ରାମା ଲରେ ସୃଷ୍ଟି ହେଉ ନା କହିବି ।

ଭାରତରେ ପ୍ରଚଳିତ ଯେଉଁ ନୀତିଗତ ବ୍ୟବସ୍ଥା ସେଥିରେ ଗ୍ରାମାଂତଳ ଓ ସହରାଂତଳ ମଧ୍ୟରେ ସ୍ପଷ୍ଟ ପାର୍ଥକ୍ୟ ଦେଖିବାକୁ ମିଳେ । ୧୯୭୦ ଦଶକରେ ଭାରତୀୟ ନୀତି ନିର୍ଦ୍ଧାରଣକାରୀଙ୍କ ସହରାଂତଳ ପ୍ରତି ପକ୍ଷପାତିତା ରହିଛି ବୋଲି ଅଭିଯୋଗ ହୋଇଥିଲା । ବର୍ତ୍ତମାନ ନୀତି ନିର୍ଦ୍ଧାରଣକାରୀମାନେ ଗ୍ରାମାଂତଳ ପ୍ରତି ଅଧିକ ଦୃଷ୍ଟି ଦେଉଛନ୍ତି ବୋଲି ଅଭିଯୋଗ ହେଉଛି । ବିଶ୍ୱକରଣର ପ୍ରଭାବକୁ ନେଇ ଯେଉଁ ସବୁ ଆଲୋଚନା ହେଉଛି ତାହାକୁ ଦେଖିଲେ ଏହି ପାର୍ଥକ୍ୟ ଅଯୌକ୍ତିକ ବୋଲି ଆମେ କହିପାରିବା ନାହିଁ । ସାସକିଆ ସାସେନଙ୍କ ମତରେ ପରିସୀମା ଦୁଇଟି ରୂପ ନେଇଥାଏ । ଗୋଟିଏ ହେଉଛି ଉତ୍ପାଦ ଓ ବ୍ୟକ୍ତି ସଂଗ୍ଳିଷ୍ଟ ଓ ସାଧନ ସଂଗ୍ଳିଷ୍ଟ । ପରିସୀମାର ବହୁବିଧ ସ୍ଥାନ ସଂଗ୍ଳିଷ୍ଟ ଭିତ୍ତିରେ ହେଉଛି ବା ଟ୍ରାନସନ୍ୟାସନାଲ ସ୍ଥିତିରେ ହେଉ ଉଭୟ ସହର ଓ ଗ୍ରାମ ମଧ୍ୟରେ ସ୍ପଷ୍ଟ ଦେଖାଯାଏ । ବିଶେଷକରି ଦ୍ରୁତ ପ୍ରଗତିଶୀଳ ଭାରତୀୟ ସହରମାନଙ୍କରେ ଗ୍ରାମ ସହ ବଳିଷ୍ଠ ସଂପର୍କ

ରକ୍ଷା କରି ଯେଉଁ ଲୋକମାନେ ସହରରେ କର୍ମନିଯୁକ୍ତି ଖୋଜନ୍ତି ସେମାନେ ସହର ସଂସ୍କୃତି ମଧ୍ୟରେ ରହୁଥିଲେ ହେଁ ଗ୍ରାମାଂତଳ ସଂସ୍କୃତିକୁ ଜାଗ୍ରତ ରଖିଥାନ୍ତି । ଏହି ପ୍ରକ୍ରିୟାରେ ସେମାନେ ଗ୍ରାମାଂତଳ ପରିସୀମାକୁ ସାଥରେ ଧରି ଚାଲିଥାନ୍ତି । ଏପରିକି ସହରରେ ତାହା ଅଧିକ ସ୍ପଷ୍ଟ ଭାବରେ ପ୍ରଦର୍ଶନ କରିଥାନ୍ତି । ସହର ଓ ଗ୍ରାମ ମଧ୍ୟରେ ପରିସୀମାର ବହୁବିଧ ସ୍ଥିତି ମଧ୍ୟ ସେତେବେଳେ ସ୍ପଷ୍ଟ ହୁଏ ଯେତେବେଳେ ଗ୍ରାମମାନଙ୍କୁ ନିଜ ମଧ୍ୟରେ ସମ୍ମିଳିତ କରି ସହର ସମାନ୍ତରାଳ ଭାବରେ ସଂପ୍ରସାରଣ କରେ । ସହରାଂତଳ କେନ୍ଦ୍ରରେ ସମ୍ମିଳିତ ହେବା ପୂର୍ବରୁ ମୁଖ୍ୟ ଗ୍ରାମ ଗୁଡ଼ିକର ଅନେକ ଦଶକ ଧରି ନିଜର ଗ୍ରାମ୍ୟ ମୂଲ୍ୟବୋଧ ବଜାୟ ରଖିଥାନ୍ତି । ସେତେବେଳେ ଗ୍ରାମ ଭାରତୀୟ ସହରରେ ପୂର୍ଣ୍ଣ ଭାବରେ ମିଶିଯାଏ, ଏଭଳି ସ୍ଥିତିରେ ଆମେ ଗ୍ରାମର ଭୂମିକାକୁ ନ ବୁଝିଲେ ଭାରତୀୟ ସହରକୁ ଭଲ ଭାବରେ ବୁଝି ପାରିବା ନାହିଁ ।

ଭାରତୀୟ ସହରରେ ଗ୍ରାମର ପ୍ରଭାବ

ଜାଣିବାକୁ ହେଲେ ଦୁଇଟି ଭିନ୍ନ ପରିସୀମା ମଧ୍ୟରେ ସମ୍ପନ୍ନକୁ ଭଲଭାବରେ ବୁଝିବାକୁ ହେବ । ଗୋଟିଏ ହେଉଛି ସହର ମଧ୍ୟରେ ସମ୍ମିଳିତ ହୋଇଥିବା ଗ୍ରାମ ଏବଂ ତା'ର ଚାରିପଟେ ଗଢ଼ି ଉଠିଥିବା ସହର ମଧ୍ୟରେ ସମ୍ପନ୍ନ । ଦ୍ୱିତୀୟଟି ହେଉଛି ଦୂରରେ ସ୍ଥିତ ସହର ଓ ଗ୍ରାମ ମଧ୍ୟରେ ସମ୍ପନ୍ନ । ଏଠାରେ ଗୁରୁତ୍ୱପୂର୍ଣ୍ଣ ହେଉଛି ଯେଉଁ ବ୍ୟକ୍ତି ମାନେ ସହରରେ ପ୍ରବେଶ କରୁଛନ୍ତି ତଥା କଣ କଣ ମୂଲ୍ୟବୋଧ ସେମାନେ ଗ୍ରାମରୁ ସହରକୁ ନେଇ ଆସୁଛନ୍ତି । ଏହି ପ୍ରବନ୍ଧରେ ଯେଉଁ ଆଲୋଚନା କରାଯାଇଛି ସେଥିରୁ ଏହା ଅବଶ୍ୟ ସ୍ପଷ୍ଟ ହେବ ଯେ ସହରାଂକଳ ସ୍ଥିତି ଅନେକ ସମୟରେ ଗ୍ରାମାଂଚଳ ଦ୍ୱାରା ପ୍ରଭାବିତ ହୋଇଥାଏ । ସୁତରାଂ କୌଣସି ଫଳପ୍ରସ୍ତ ସହରାଂଚଳ ନୀତି କେବେ ହେଁ ଗ୍ରାମାଂକଳକୁ ହେୟଜ୍ଞାନ କରି ପାରିବ ନାହିଁ । ଏଠାରେ କେବଳ ବାଙ୍ଗାଲୋର ସହର ଉପରେ ଆଲୋଚନା କରାଯାଇଛି ।

**ସହରଗୁଡ଼ିକରେ ଗ୍ରାମାଂକଳ**

ସାରା ଭାରତରେ ଗ୍ରାମଗୁଡ଼ିକର ସହର ମାନଙ୍କରେ ମିଶ୍ରଣ ପ୍ରକ୍ରିୟା ଏକ ପ୍ରକାର ହେବ ବୋଲି ଆଶା କରାଯାଇନପାରେ । ସହର ସହର ମଧ୍ୟରୁ ଏଥିନେଇ ତତ୍ପାତ ମଧ୍ୟ ଦେଖାଯାଇ ପାରେ । ଉଦାହରଣ ସ୍ୱରୂପ ସୁବନା ପ୍ରୟୁକ୍ତି ବିଦ୍ୟା ପାର୍କ ଥିବା ସହରରେ ଯେଉଁ ଗ୍ରାମର ସମ୍ମିଶ୍ରଣ ହେଉଛି ତାହାର ଭବିଷ୍ୟତ ଅପେକ୍ଷାକୃତ ନିମ୍ନ ସ୍ତରରେ ଶିଳ୍ପ ଉତ୍ପାଦନ କାର୍ଯ୍ୟ ହେଉଥିବା ସହରରେ ମିଶ୍ରଣ ହେଉଥିବା ଗ୍ରାମଠାରୁ ଭିନ୍ନ ହେବ । ଏଥି ପାଇଁ ଏକ ଉଦାହରଣ ଉପରେ ଆଲୋଚନା କରାଯାଉ । ପରିଧାନ ବସ୍ତ୍ର ରଘାନି ଶିଳ୍ପର ଅଭିବୃଦ୍ଧି ପରିପ୍ରେକ୍ଷୀରେ ବାଙ୍ଗାଲୋରରେ ପରିଧାନବସ୍ତ୍ର ଶିଳ୍ପରେ କାର୍ଯ୍ୟକରୁଥିବା ଅଧିକାଂଶ ଶ୍ରମିକ ହେଉଛନ୍ତି ମହିଳା । ନିକଟସ୍ଥ ଗ୍ରାମମାନଙ୍କରେ ଏହି ଶିଳ୍ପରେ ଯେଉଁ ମହିଳାମାନେ କାର୍ଯ୍ୟ କରୁଛନ୍ତି ସେମାନଙ୍କର କାର୍ଯ୍ୟ ପରିବେଶ ଏବଂ ଜୀବନଧାରଣ ସ୍ଥିତି ସହର ମଧ୍ୟରେ ଥିବା ଏଭଳି ଯୁନିଟରେ କାର୍ଯ୍ୟ କରୁଥିବା ଶ୍ରମିକଙ୍କ

ସ୍ଥିତିର ସଂପୂର୍ଣ୍ଣ ବିପରୀତ ଏବଂ ତାହା ବାଙ୍ଗାଲୋର ବିଶ୍ୱସ୍ତରୀୟ ଛବିର ବିପରୀତ । ବାଙ୍ଗାଲୋର ସ୍ଥିତି ନ୍ୟାସନାଲ ଇନଷ୍ଟିଚ୍ୟୁଟ ଅଫ ଆଡଭାନ୍ସଡ ଷ୍ଟଡିଜ ଦ୍ୱାରା ୨୦୦୯ ବର୍ଷ କରାଯାଇଥିବା ଏକ ସର୍ବେକ୍ଷଣରେ ଏମାନଙ୍କ ବାସ୍ତବିକ ସ୍ଥିତିର ବର୍ଣ୍ଣନା କରାଯାଇଛି । ଏହା ସାରଣୀ - ୧ରେ ପ୍ରଦର୍ଶିତ ହୋଇଛି । ମହିଳା ଶ୍ରମିକମାନେ ଯାହା ଆୟ କରୁଛନ୍ତି ତାହା ସେମାନଙ୍କୁ ଦାରିଦ୍ର୍ୟ ସୀମାରେଖା ଉପରକୁ ଅବଶ୍ୟ ନେଇ ଯାଉଛି । ମାତ୍ର ତାଠାରୁ ଅଧିକ କିଛି ମିଳୁନାହିଁ । ଅଧିକାଂଶ ମହିଳା ଶ୍ରମିକଙ୍କ ପରିବାରର ନିଜସ୍ୱ ବାସଗୃହ ନାହିଁ । ଅତିବେଶୀରେ ସେମାନେ ତାହା ଭଡାରେ ନେଇପାରିବେ । କଂପାନି ଛାଡୁଥିବା ଶ୍ରମିକଙ୍କ ମାତ୍ରା ଯଥେଷ୍ଟ ଅଧିକ ହୋଇଥିବାରୁ ଶ୍ରମିକମାନେ ପ୍ରାୟ ନିୟମିତ ଭାବରେ କଂପାନି ବଦଳାଉଥିବା ଦେଖାଯାଉଛି । ବାଂଗାଲୋରରେ ସାଧାରଣ ପରିବହନ ବ୍ୟବସ୍ଥା ଅତି ବ୍ୟୟ ବହୁଳ ହୋଇଥିବା ଯୋଗୁଁ

ସାରଣୀ-୧ :		
୧.	ଭଡାଘରେ ରହୁଥିବା ପରିବାର ସମାନ୍ୱୟାତ	୮୭.୫
୨.	ଛାତଘରେ ବଦଳ ପଡିଥିବା ବା ନିକୃଷ୍ଟ ଦ୍ରବ୍ୟ ଉପଯୋଗ କରି ତିଆରି ହୋଇଥିବା ଛାତ ବିଶିଷ୍ଟ ଘର ସମାନ୍ୱୟାତ	୬୪.୮
୩.	କାର୍ଯ୍ୟସ୍ଥଳଠାରୁ ଦୁଇ କିଲୋମିଟର ଦୂରତ୍ୱ ମଧ୍ୟରେ ରହୁଥିବା ପରିବାର ସମାନ୍ୱୟାତ	୭୮.୨
୪.	(ରୋଷେଇ ଘର ସମେତ) ଗୋଟିଏ କୋଠରୀ ପିଛା ଦୁଇରୁ ଅଧିକ ଲୋକ ରହୁଥିବା ପରିବାର ସମାନ୍ୱୟାତ	୮୧.୫
୫.	(ରୋଷେଇ ଘର ସମେତ) ଗୋଟିଏ କୋଠରୀରେ ତିନିରୁ ଅଧିକ ଲୋକ ରହୁଥିବା ପରିବାର ସମାନ୍ୱୟାତ	୩୧.୪
୬.	ପାଇଖାନା ସୁବିଧା ନ ଥିବା ପରିବାରଙ୍କ ସମାନ୍ୱୟାତ	୭୬.୧
୭.	ପାନୀୟ ଜଳ ସୁବିଧା ନ ଥିବା ପରିବାରଙ୍କ ସମାନ୍ୱୟାତ	୭୩.୦

(ଉତ୍ସ ; ପରିଧାନ ବସ୍ତ୍ର ଶିଳ୍ପରେ କାର୍ଯ୍ୟରତ ଶ୍ରମିକଙ୍କ ଉପରେ ୨୦୦୯ ବର୍ଷ କରାଯାଇଥିବା ଏନ୍.ଆଇ.ଏ.ଏସ୍. ସର୍ବେକ୍ଷଣ ରିପୋର୍ଟ)

ଶ୍ରମିକମାନେ ସାଧାରଣତଃ ପାଦରେ ଚାଲି ଚାଲି କାମକୁ ଯାଉଥିବା ଦେଖାଯାଏ । ତାହାର ଅର୍ଥ ହେଲା ସେମାନଙ୍କୁ ଚାକିରି ସ୍ଥାନ ପରିବର୍ତ୍ତନ ସହିତ ଅତି କମ ଅନ୍ତରାଳରେ ଘର ମଧ୍ୟ ପରିବର୍ତ୍ତନ କରିବାକୁ ପଡିଥାଏ । ଚାଲି କରି କାମପାଇଁ ଯିବାକୁ ପଡୁଥିବାରୁ ସେମାନେ କାର୍ଯ୍ୟ ସ୍ଥଳ ନିକଟରେ ଘର ନେବା ପସନ୍ଦ କରିଥାନ୍ତି । ଯେଉଁଠି ଘର ସେମାନେ ଭଡାରେ ନେବା ପାଇଁ ସମର୍ଥ ସେଗୁଡ଼ିକ ସାଧାରଣ ଟିଣ ଚଦର ଆଛାଦିତ ଘର । ଏଭଳି ଶସ୍ତା ଘରେ ନଳକୃପ ବ୍ୟବସ୍ଥା ମଧ୍ୟ ନଥାଏ ଏବଂ ପାଇଖାନା ମଧ୍ୟ ଅନ୍ୟ ସହିତ ଉପଯୋଗ କରିବାକୁ ପଡିଥାଏ । ପୁନଶ୍ଚ ପ୍ରାୟ ୬୦ ପ୍ରତିଶତ ସ୍ଥିତିରେ ଗୋଟିଏ ବଖରା ଘରେ ଦୁଇଜଣ ରହୁଥିବା ବେଳେ ୩୧ ପ୍ରତିଶତ ସ୍ଥିତିରେ ଗୋଟିଏ ବଖରାରେ ତିନିଜଣ ରହୁଥିବା ଦେଖାଯାଉଛି ।

ବାଙ୍ଗାଲୋର ସହରରେ ଜମିଜମା ଓ ରିଅଲ ଇଷ୍ଟେଟର ମୂଲ୍ୟ ବ୍ୟାପକ ଭାବରେ ବଢି ଚାଲିଥିବା ବେଳେ ସହରରେ ଏଭଳି କମ ମୂଲ୍ୟର ବାସଗୃହ ଉପଲବ୍ଧ ହେବା ସହରରେ ଗ୍ରାମାଂକର ସମ୍ମିଶ୍ରଣ ନେଇ ଦୁଇ ମୂଳକ ସ୍ଥିତିର ପ୍ରତିଫଳନ କରୁଛି ।

୧୯୭୦ ଓ ୧୯୮୦ ଦଶକରେ ବାଙ୍ଗାଲୋରରେ ହୋଇଥିବା ଜମି ଅଧିଗ୍ରହଣର ଏକ ସରକାରୀ ମୂଲ୍ୟାୟନ ରିପୋର୍ଟରେ କୁହାଯାଇଛି ଯେ ଏହି ପ୍ରକ୍ରିୟା ଦୁଇଟି ରାଜ୍ୟ ସରାୟ ଆଇନ ବଳରେ ତ୍ୱରାନ୍ୱିତ ହୋଇଥିଲା । ଏ ଦୁଇଟି ହେଉଛି : କର୍ଣ୍ଣାଟକ ଶିଳ୍ପାଚଳ ବିକାଶ ଆଇନ ୧୯୬୬ ଏବଂ ବାଙ୍ଗାଲୋର ବିକାଶ ପ୍ରାଧିକରଣ ଆଇନ ୧୯୭୦ । ଏହି ଦୁଇଟି ଆଇନ ପ୍ରଣୟନ ପରେ ବିକାଶ କାର୍ଯ୍ୟ ସକାଶେ ଜମି ଅଧିଗ୍ରହଣ ପାଇଁ ଉତ୍ସର୍ଗାକୃତ ପ୍ରାଧିକରଣ ଗଠନ କରାଯାଇଥିଲା । କର୍ଣ୍ଣାଟକ

ଶିଳ୍ପାଂକଳ ବିକାଶ ବୋର୍ଡ ଗଠନ ଯୋଗୁଁ କୃଷି ଜମି ଅଧିଗ୍ରହଣ କରି ତାହାକୁ ଶିଳ୍ପ ବିକାଶ ସକାଶେ ଘରୋଇ ଶିଳ୍ପକୁ ଦେବା ପ୍ରକ୍ରିୟା ସରଳ କରାଯାଇଥିଲା । ବାଙ୍ଗାଲୋର ବିକାଶ ପ୍ରାଧିକରଣକୁ ବାଙ୍ଗାଲୋରରେ ଆବାସିକ ବିକାଶ ସକାଶେ ଜମି ଅଧିଗ୍ରହଣ ଦାୟିତ୍ୱ ଦିଆଯାଇଥିଲା । କୃଷି ଜମି ଅଧିଗ୍ରହଣ ବାଙ୍ଗାଲୋର ସହରରେ ସାମିଲ ହେଉଥିବା ଗ୍ରାମଗୁଡ଼ିକର ଆର୍ଥିକ ଢାଞ୍ଚା ସଂପୂର୍ଣ୍ଣ ଭାବରେ ବଦଳାଇ ଦେଲା । ଅପରପକ୍ଷରେ ହଠାତ୍ କୃଷି କାର୍ଯ୍ୟ ବନ୍ଦ ହୋଇଗଲା ।

ଏଠାରେ ସ୍ୱାକାର କରିବା ଆବଶ୍ୟକ ଯେ ଗ୍ରାମମାନଙ୍କରେ ପ୍ରତ୍ୟେକ ସମାନ ପ୍ରକାର ଆହ୍ୱାନର ସମ୍ମୁଖୀନ ହେଉନାହାନ୍ତି । ଯେଉଁ ଲୋକଙ୍କ ପାଖରେ ଜମି ଥିଲା ସେମାନଙ୍କ ସ୍ଥିତି ଭୂମିହୀନଙ୍କଠାରୁ ସଂପୂର୍ଣ୍ଣ ଭିନ୍ନ ଥିଲା । କୃଷି କାର୍ଯ୍ୟ ବସ୍ତୁତଃ ବନ୍ଦ ହେବା ପରେ ଭୂମିହୀନ ଲୋକମାନଙ୍କୁ ସହରରେ ଅନ୍ୟ ପ୍ରକାର କାମଧନା ଖୋଜିବାକୁ ପଡିଥିଲା । ଜମିମାଲିକଙ୍କୁ ଅଧିଗ୍ରହଣ ପରେ କ୍ଷତିପୂରଣ ମିଳିବା ବେଳେ ଭୂମିହୀନଙ୍କୁ ତା ମଧ୍ୟ ମିଳି ନଥିଲା । ଗୋଲ୍ଡ ମ୍ୟାନ ୟୁକ୍ଟି କରନ୍ତି ଯେ ଗ୍ରାମ୍ୟ ଜୀବନକୁ ଭୂମିହୀନ ଓ ଜମିମାଲିକ ବୋଲି ଦୁଇ ଭାଗ କରି ଏ ମଧ୍ୟରୁ ଗୋଟିଏ ଗୋଷ୍ଠୀଙ୍କୁ ସହରାଂକଳରେ ବୃହତ ପ୍ରକଳ୍ପ ସକାଶେ କ୍ଷତି ପୂରଣ ଦେବା ଅର୍ଥ ହେଲା ଗ୍ରାମାଂକର ବାସ୍ତବିକ ସାମାଜିକ ଓ ସାଂସ୍କୃତିକ ଜଟିଳତା ତଥା ଗ୍ରାମାଂକଳ ଲୋକଙ୍କ ଜୀବନଧାରଣ ପଦ୍ଧତିକୁ ହେୟଜ୍ଞାନ କରିବା ।

ବେଙ୍ଗାଲୁରୁ ସହର ଚାରିପଟେ ରହିଥିବା ଗ୍ରାମଗୁଡ଼ିକରେ କୃଷି ବ୍ୟବସ୍ଥା ଏଭଳି ଯେ ସେଥିରେ ଭୂମିହୀନମାନେ ସର୍ବ ବୃହତ୍ ଗୋଷ୍ଠୀ ନୁହଁନ୍ତି । ଏ ଅଂଚଳରେ ଅନେକ କ୍ଷୁଦ୍ର ଚାଷୀ ରହିଥିବା ବେଳେ ବହୁ ସଂଖ୍ୟକ ମୁଷ୍ଟିମେୟ ମାତ୍ର ପ୍ରଭାବଶାଳୀ ଚାଷୀ

ମଧ୍ୟ ରହିଛନ୍ତି । ଯେଉଁ ଜମିଥିବା ଲୋକଙ୍କୁ କ୍ଷତିପୂରଣ ମିଳିଥିଲା ସେମାନଙ୍କ ସଂଖ୍ୟା ଅପେକ୍ଷାକୃତ ଅଧିକ ଥିଲା । ଯଦିବ, ଯେଉଁ ପରିବାରମାନେ ସହରରେ ସାମିଲ ହୋଇଥିଲେ ସେମାନଙ୍କ ମଧ୍ୟରୁ କ୍ଷତିପୂରଣ ପାଇଥିବା ଲୋକ ସଂଖ୍ୟା ଅଧିକ ନଥିଲେ । ସୁତରାଂ, ବାଙ୍ଗାଲୋର ସହରରେ ସାମିଲ ହୋଇଥିବା ଅଧିକାଂଶ ଲୋକଙ୍କ ସମ୍ମୁଖରେ ସବୁଠାରୁ ବଡ ଆହ୍ୱାନ ଥିଲା ହଠାତ୍ ଜମି ହରାଇବା ପରେ ଅଣକୃଷି କାମଧନା ଖୋଜିବା ।

ଅଧିକାଂଶ କ୍ଷେତ୍ରରେ ଯେଉଁମାନେ କ୍ଷତିପୂରଣ ପାଇଥିଲେ ସେମାନଙ୍କ ସହରାଂକଳ ଅର୍ଥ ବ୍ୟବସ୍ଥାର ପୃଷ୍ଠଭୂମିରେ ସେହି ପୁଂଜି ନିବେଶ କରିବା ପାଇଁ ପ୍ରଚେଷ୍ଟା କରୁଥିଲେ । ଏହିସବୁ କାର୍ଯ୍ୟ ଥିଲା ଗାଢି ଚଳାଇବାଠାରୁ ଆରମ୍ଭ କରି ପାରିବାରିକ ଦୁଗୁଜାତ ପଦାର୍ଥ ବିକ୍ରୟ ପର୍ଯ୍ୟନ୍ତ । ଗ୍ରାମରେ ଯେଉଁ ଅଣ କୃଷି ଜମିଥିଲା ତାହା ସାମିତ ହୋଇଥିଲେ ହେଁ ବହୁତ ମୂଲ୍ୟବାନ ସମ୍ପତ୍ତି ହୋଇଥିଲା । ଏହି ଜମି ଗ୍ରାମ ପାଇଁ ନିର୍ଦ୍ଧାରିତ ଆଇନ ଦ୍ୱାରା ପରିଚାଳିତ ହୋଇଥିଲା । ଏହି ସ୍ଥାନରେ ଗରିବଙ୍କ ଆବଶ୍ୟକତା ପୂରଣ ସକାଶେ ସ୍ୱଳ୍ପ ବ୍ୟୟ ଓ ଶସ୍ତା ଗୃହ ନିର୍ମାଣ ଅନୁମତି ସେମାନଙ୍କୁ ମିଳିଥିଲା । ଅବଶ୍ୟ ଏହି ପ୍ରକ୍ରିୟା ସବୁବେଳେ ଆଇନର ପରିସର ମଧ୍ୟରେ ନଥିଲା । ବାଙ୍ଗାଲୋର ସହରରେ ପ୍ରାୟ ଅର୍ଦ୍ଧେକ ଜମି ସହର ନିଗମର ଟିକସ ରେକର୍ଡରୁ ବାହାରେ ରହିଛି ।

ପରିବର୍ତ୍ତନର ଏହି ଜଟିଳ ପ୍ରକ୍ରିୟା ଭିତରେ, ପରିବର୍ତ୍ତନ ପରେ ମଧ୍ୟ ଗ୍ରାମାଂକଳ ପ୍ରଭାବକୁ ଆମେ ଭୁଲିପାରିବା ନାହିଁ । ଗ୍ରାମର ପୁରୁଣା ଜମି ମାଲିକମାନେ ଘରୋଇ ଉଦ୍ୟୋଗର ବିକାଶରୁ ବିଶେଷ ଲାଭବାନ ହୋଇଥିଲେ । ଏହି ଲୋକମାନେ ମଧ୍ୟ



ଗରିବଙ୍କ ପାଇଁ ନିମ୍ନ ମାନର ବାସଗୃହ ନିର୍ମାଣ କାର୍ଯ୍ୟର ଲାଭ ପାଇଥିଲେ । ଏଥିପାଇଁ ଅନୁମତିର ଆବଶ୍ୟକତା, ଅନୁମତି ନ ମିଳିବା ସ୍ଥିତିରେ ଅଧିକାରୀ କିପରି ସେ ଦିଗକୁ ନ ଦେଖିବେ ସେଥିପାଇଁ ବ୍ୟବସ୍ଥା କରିବାରେ ଏହି ଲୋକମାନେ ଅଭ୍ୟସ୍ତ ଥିବାରୁ, ଏହି ସ୍ଥିତି ଏଭଳି ଗୋଷ୍ଠୀ ଓ ରାଜନୈତିକ ଶ୍ରେଣୀମାନଙ୍କ ମଧ୍ୟରେ ଏକ ଭିନ୍ନ ଓ ନିବିଡ଼ ସମ୍ବନ୍ଧ ସୃଷ୍ଟି କରିଥିଲା ।

**ସହର ବାହାରେ ଗ୍ରାମ**

ଦୂରାନ୍ତ ଗ୍ରାମ ଓ ସହର ମଧ୍ୟରେ ରହିଥିବା ପରିସୀମାକୁ ଉଭୟ ଲୋକ ଏବଂ ଉତ୍ପାଦ କିଭଳି ନେଉଛନ୍ତି ତାହା ମଧ୍ୟ ଅନେକ ପ୍ରକାରର ହେଉଛି । କେତେକ ସମୟରେ ମହିଳା ଶ୍ରମିକଙ୍କ ପରିବାର ଗ୍ରାମରେ ସ୍ଵାମୀଙ୍କ ପରିବାରର ଜମିରୁ ଖାଦ୍ୟଶସ୍ୟର ଭାଗ ପାଉଛନ୍ତି । ଏହି ମହିଳାଶ୍ରମିକମାନେ କି ପ୍ରକାର ବେଶଭୂଷା ପରିଧାନ କରୁଛନ୍ତି ସେଥିରୁ ମଧ୍ୟ ସେମାନଙ୍କ ଗ୍ରାମ୍ୟ ଜୀବନ ଓ ସହର ପରିଚୟ ମଧ୍ୟରେ ନିୟମିତ ଆଦାନ ପ୍ରଦାନର ପ୍ରତିଫଳନ ହୁଏ । ସହରରେ ସେମାନେ ଅଧିକ ସମୟ ନାଟକ ଗାଉନ ପିନ୍ଧୁଥିବା ବେଳେ ତାହା କିନ୍ତୁ ଗ୍ରାମରେ ହୋଇନଥାଏ । ତେବେ ଗ୍ରାମ ଉପରେ ସହରର ପ୍ରଭାବ ଏବଂ ସହର ଉପରେ ଗ୍ରାମର ପ୍ରଭାବ କିଭଳି ହେବ ତାହା ଏହି ଆଦାନ ପ୍ରଦାନର ମାତ୍ରା ଉପରେ ନିର୍ଭର କରିଥାଏ । ଏହା ଯୁକ୍ତି କରାଯାଉଛି ଯେ ସହରୀକ ପରିବାର ଗ୍ରାମର ପ୍ରବ୍ରଜନ ପାଇଁ ପ୍ରାରମ୍ଭିକ ଭିତ୍ତି ନିର୍ମାଣ କରିଥାଏ । ଏହି ପରିବାରରେ ଅନେକ ସମୟରେ ଏଭଳି ଲୋକ ଥାନ୍ତି ଯେଉଁମାନେ ସହରରେ ନିଜର ଅବସ୍ଥିତି ଦୃଢ଼ କରିବାକୁ ଚାହାନ୍ତି । ଏଭଳି ଲୋକଙ୍କୁ (ଯେଉଁମାନେ ପରିବାରର ବାସ୍ତବିକ ସଦସ୍ୟ ନୁହଁନ୍ତି) ନେଇ ସହରରେ

ରହିଥିବା ପରିବାରକୁ ସାଧାରଣତଃ ସାମୁହିକ ପରିବାର ବୋଲି କୁହାଯାଏ । ବାଙ୍ଗାଲୋରର ପରିଧାନ ବସ୍ତ୍ର ଶିଳ୍ପରେ କାର୍ଯ୍ୟରତ ମହିଳାଶ୍ରମିକ ପରିବାରଙ୍କ ମଧ୍ୟରୁ ୪୦ ପ୍ରତିଶତ ହେଉଛନ୍ତି ଏହିଭଳି । ଏଭଳି ପରିବାରରେ ଦୂର ସଂପର୍କୀୟ ଏପରିକି ଗ୍ରାମର ଲୋକମାନେ ମଧ୍ୟ ସାମିଲ ହୋଇଥାନ୍ତି ।

ଏଭଳି ପରିବାର ସହର ଓ ଗ୍ରାମ ମଧ୍ୟରେ ସଂପର୍କର ବିନ୍ଦୁ ନ ହେଲେ ମଧ୍ୟ ପ୍ରବ୍ରଜନରୁ ବାହାରକୁ ଯାଇ ଆମେ ଏହି ସମ୍ବନ୍ଧର ଗଭୀରତା ବୁଝିପାରିବା । ସହର ଓ ଗ୍ରାମ୍ୟ ମଧ୍ୟରେ ସେତେବେଳେ ଅଧିକ ଦୃଢ଼ ହୋଇଥାଏ ଯେତେବେଳେ କାର୍ଯ୍ୟରତ

ମହିଳା ନିଜ ଶିଶୁକୁ ରକ୍ଷଣାବେକ୍ଷଣ ପାଇଁ ଗ୍ରାମରେ ଛାଡ଼ି ଆସେ । ୨୦୦୯ ସର୍ବେକ୍ଷଣରୁ ଜଣାଯାଇଛି ଯେ ବାଙ୍ଗାଲୋର ପୋଷାକ ଶିଳ୍ପରେ କାର୍ଯ୍ୟରତ ମହିଳା ଶ୍ରମିକଙ୍କ ପିଲାମାନଙ୍କ ମଧ୍ୟରୁ ଏକ ପଞ୍ଚାମାଣରୁ ଉର୍ଦ୍ଧ୍ୱ ୨୨.୫ ପ୍ରତିଶତ ପିଲା ନିଜ ମାଆଙ୍କ ସହ ରହନ୍ତି ନାହିଁ, ସେମାନେ ଯତ୍ନ ପାଇଁ ପରିବାରର ଅନ୍ୟମାନଙ୍କ ସହ ଗ୍ରାମରେ ରହନ୍ତି । ଏଭଳି ସ୍ଥିତିରେ ମହିଳା ଶ୍ରମିକମାନେ ନିୟମିତ ଭାବରେ ଗ୍ରାମ ସହିତ ସମ୍ବନ୍ଧ ରଖିଥାନ୍ତି । ସହର ଓ ଗ୍ରାମ ମଧ୍ୟରେ ସମ୍ବନ୍ଧର ଗଭୀରତା ଆକଳନ ପାଇଁ ଆମେ ଏହି ଶିଶୁଙ୍କୁ ପ୍ରକୃତ ଭାବରେ ବିବେଚନା କରିପାରିବା । ଏହି ସମ୍ବନ୍ଧର ଗଭୀରତା

ସାରଣୀ-୨ : ବାଙ୍ଗାଲୋର ପରିଧାନ ବସ୍ତ୍ର ରସାୟନ ଶିଳ୍ପରେ କାର୍ଯ୍ୟରତ ମହିଳା ଶ୍ରମିକଙ୍କ ପିଲାଙ୍କ ଗ୍ରାମରେ ବା ସହରରେ ରହିବା ନେଇ ସ୍ଥିତି : ଏକ ବିଶ୍ଳେଷଣ		
ଉପାଦାନ	ଏଫ୍ ଅନୁପାତ	୫ ପ୍ରତିଶତ ଗୁରୁତ୍ୱ
ମାତୃ ଶିକ୍ଷା	୦.୭୮୬୦୫	ନାଁ
ମାଆଙ୍କ ଆୟ	୨.୭୭୮୪୭	ନାଁ
ଛାତ୍ର ପ୍ରକାର	୦.୭୫୦୮୪	ନାଁ
ଜଳ	୦.୯୪୭୫୬	ନାଁ
ଶିଶୁର ବୟସ	୯.୯୦୫୪୫	ହଁ
ମାଆଙ୍କ ବୟସ	୫.୪୪୬୦୬	ହଁ
ବାଙ୍ଗାଲୋରରେ ମାଆଙ୍କ ବୟସ	୨୩.୮୪୪୪୪	ହଁ
କାର୍ଯ୍ୟସ୍ଥଳଠାରୁ ଦୂରତା	୪.୧୪୩୨୯	ହଁ
ପାଇଖାନା	୮.୬୬୭୩୯	ହଁ
ଧର୍ମ	୮.୫୦୩୦୯	ହଁ
ଜାତି	୫.୦୧୧୩୬	ହଁ
ମାତୃଭାଷା	୬.୭୨୯୬୨	ହଁ
ଏନ୍.ଆଇ.ଏ. ଏସ୍.ର ପରିଧାନ ବସ୍ତ୍ରଶ୍ରମିକଙ୍କ ଉପରେ ସର୍ବେକ୍ଷଣ, ୨୦୦୯		

ଆଲୋଚନା କରି ଆମେ କେତେକ ଉପାଦାନକୁ ଭିତ୍ତିକରି ବିଶ୍ଳେଷଣ କରିବା ଯାହା ସାରଣୀ-୨ରେ ପ୍ରସ୍ତୁତ କରାଯାଇଛି । ସହରରେ କାର୍ଯ୍ୟରତ ଶ୍ରମିକଙ୍କ ଆର୍ଥିକ ଓ ଶିକ୍ଷାଗତ ସ୍ଥିତି ତଥା ପିଲାଙ୍କୁ ଗ୍ରାମରେ ଛାଡ଼ିବା ପଛରେ କାରଣ ସବୁ କଣ ତାହା ବୁଝିବାକୁ ଚେଷ୍ଟା କରାଯାଇଛି । ତେବେ, ଏଥିରୁ ଏହା ଜଣାଯାଇଛି ଯେ କାର୍ଯ୍ୟରତ ମାଆମାନଙ୍କର ଶିକ୍ଷା ଓ ଆୟ ସ୍ଥିତି ପରିସଂଖ୍ୟାନ ଦୃଷ୍ଟିରୁ ପିଲାଙ୍କୁ ଗ୍ରାମରେ ଛାଡ଼ିବା ପଛରେ ମୁଖ୍ୟ କାରଣ ନୁହେଁ ।

ପିଲାଙ୍କୁ ଗ୍ରାମରେ ଛାଡ଼ିବା ପଛରେ ମୁଖ୍ୟ କାରଣ ଥିଲା ଉଭୟ ଶିଶୁ ଓ ମାଆର ବୟସ । ପାଞ୍ଚ ବର୍ଷରୁ କମ ବୟସ୍କ ୩୪ ପ୍ରତିଶତ ପିଲା ମାଆଙ୍କ ସହିତ ରହୁନଥିଲା । ଏହି ପ୍ରତିଶତ ୧୧ ରୁ ୧୫ ବର୍ଷ ବୟସ୍କ ପିଲାଙ୍କ ପାଇଁ ମାତ୍ର ୧୪ ପ୍ରତିଶତ ହେଉଛି । ମାଆଙ୍କ କ୍ଷେତ୍ରରେ ଦେଖିଲେ, ୨୦ ବର୍ଷରୁ କମ୍ ବୟସ୍କ ପିଲାମାନଙ୍କ ମଧ୍ୟରୁ ୪୦ ପ୍ରତିଶତ ମାଆଙ୍କଠାରୁ ଦୂରରେ ରହିଛନ୍ତି । ଆହୁରି ବୟସ୍କ ମାଆମାନଙ୍କ ଠିକ୍ରେ ଏହି ପ୍ରତିଶତ କମ୍ ହୋଇଯାଉଛି । ୪୦ ବର୍ଷରୁ ଉର୍ଦ୍ଧ୍ୱ ବୟସ୍କ ମାଆମାନଙ୍କ କ୍ଷେତ୍ରରେ ଏହି ପ୍ରତିଶତ ୪ ରୁ ମଧ୍ୟ କମ୍ ହେଉଛି । ଏହି ଧାରାରୁ ଏହା ମଧ୍ୟ ଜଣାପଡ଼େ କି କମ ବୟସ୍କ ମାଆମାନଙ୍କୁ ବାଙ୍ଗାଲୋରର ସହର ଜୀବନର ଅନିଚ୍ଛିତତା ମଧ୍ୟରେ ଖାପ ଖୁଆଇବାରେ ଗ୍ରାମରେ ରହୁଥିବା ତାଙ୍କ ପରିବାରମାନେ ସହାୟତା କରିଥାନ୍ତି ।

ତଥ୍ୟରୁ ଏହା ମଧ୍ୟ ଜଣାଯାଏ ଯେ କେତେକ ଅନିଚ୍ଛିତତା ଆମେ ଗ୍ରାମ ପରିବେଶକୁ ସ୍ଥାନାନ୍ତରଣ ଜନିତ ସମସ୍ୟାରେ ଦେଖାଯାଏ । ବାଙ୍ଗାଲୋରରେ ସେମାନେ କେତେବର୍ଷ ରହୁଛନ୍ତି ତାହା ଉପରେ ସେମାନେ ପିଲାଙ୍କୁ ଗ୍ରାମରେ ଛାଡ଼ିବେ କି ନାହିଁ



ତାହା ନିର୍ଭର କରୁଛି । ବର୍ଷକରୁ କମ ସମୟ ବାଙ୍ଗାଲୋରରେ ରହୁଥିବା ମହିଳାମାନଙ୍କ ପିଲାମାନଙ୍କ ମଧ୍ୟରୁ ୫୦ ପ୍ରତିଶତ ସାଧାରଣତଃ ଗ୍ରାମରେ ରହୁଥିବା ଦେଖାଯାଇଛି । ୫ ବର୍ଷରୁ ୧୦ ବର୍ଷ ପର୍ଯ୍ୟନ୍ତ ବାଙ୍ଗାଲୋରରେ ଯେଉଁମାନେ ରହୁଛନ୍ତି ସେମାନଙ୍କ କ୍ଷେତ୍ରରେ ଏହା ୧୬ ପ୍ରତିଶତକୁ ଖସି ଆସୁଛି । ଯେତେ ଅଧିକ ସମୟ ସହରରେ ରହୁଛନ୍ତି ତାହାକୁ ଆଧାର କରି ସେ ପିଲାଙ୍କୁ ନିଜ ପାଖରେ ରଖିବା ପସନ୍ଦ କରୁଛନ୍ତି ।

ତେବେ ବାଙ୍ଗାଲୋରରେ ଜୀବନ ଯାପନର ସବୁ ପ୍ରକାର ଅସୁବିଧା କେବଳ ଏଭଳି ନିଷ୍ପତ୍ତିର କାରଣ ବୋଲି କୁହାଯାଇ ନପାରେ । ଘର ଭିତରେ ପାଣି ସୁବିଧା ନଥିବାରୁ ପିଲାଙ୍କୁ ଗ୍ରାମରେ ଛାଡ଼ିବା ପଛରେ କାରଣ ତାହା ମଧ୍ୟ ଏଥିରୁ ଜଣାଯାଇନାହିଁ । ଏହି ସୁବିଧା ଗ୍ରାମରେ ମଧ୍ୟ ମିଳି ନ ଥାଇପାରେ । ଘର ମଧ୍ୟରେ ପାଇଖାନା ସୁବିଧା ନ ଥିବା ଏକ କାରଣ ହୋଇପାରେ । ରାତ୍ରିରେ ଅସମୟରେ ପିଲାଙ୍କୁ ଶୌଚ କାର୍ଯ୍ୟ ପାଇଁ ବାହାରକୁ ନେଇଯିବା ମାଆମାନେ ପସନ୍ଦ ନ କରିବା ଶିଶୁଙ୍କୁ ସହରରେ ନ ରଖିବା ପଛରେ ଏକ କାରଣ ଅବଶ୍ୟକ ହୋଇପାରେ ।

ଏଭଳି ଶ୍ରମିକଙ୍କୁ ଗ୍ରାମର ନିଜର ପାରିବାରିକ

ଘରକୁ ଏକ ସହାୟତା ବ୍ୟବସ୍ଥା ଭାବରେ ବ୍ୟବହାର କରିବା ସୁବିଧା ଯାହା ଗ୍ରାମରେ ମିଳୁଛି ତାହା ସବୁ ସାମାଜିକ ଗୋଷ୍ଠୀକୁ ଉପଲକ୍ଷ ହୋଇନଥାଏ । ଏହା ଅନ୍ୟ ଧର୍ମର ସଂପ୍ରଦାୟ ଅପେକ୍ଷା ହିନ୍ଦୁମାନଙ୍କ ମଧ୍ୟରେ ଅଧିକ ପ୍ରଚଳିତ । ହିନ୍ଦୁମାନଙ୍କ ମଧ୍ୟରେ ବି ଏଥିନେଇ ଭିନ୍ନତା ରହିଛି । ତତ୍ପଂସିଲ ଭୁକ୍ତ ଜାତି ଲୋକଙ୍କ ପାଇଁ ଗ୍ରାମରେ ଏଭଳି ସୁବିଧା ଉପଲକ୍ଷ ହୋଇନପାରେ । ଏହା ସହରାଞ୍ଚଳ ବାଙ୍ଗାଲୋରରେ ଜୀବନଧାରାକୁ ଜାତି ବ୍ୟବସ୍ଥା କିଭଳି ପ୍ରଭାବିତ କରୁଛି ତାହାର ପ୍ରମାଣ ଦିଏ ।

ବାଙ୍ଗାଲୋର ସହର ଏବଂ ସେଇଭଳି ଭାରତର ଅଧିକାଂଶ ସହରରେ ଗ୍ରାମ୍ୟ ଜୀବନର ପ୍ରଭାବ ବହୁବିଧ ବୋଲି କୁହାଯାଇ ପାରେ । ଏହି ପ୍ରଭାବ ସହରର ଭୌଗୋଳିକ ସୀମା ମଧ୍ୟରେ ହୋଇପାରେ ବା ଦୂରାନ୍ତ ଗ୍ରାମଗୁଡ଼ିକରେ ମଧ୍ୟ ହୋଇପାରେ । ତେଣୁ ଭାରତୀୟ ସହରଗୁଡ଼ିକୁ ପ୍ରଭାବିତ କରୁଥିବା ସମସ୍ତ ସମସ୍ୟାକୁ ସମାଧାନ କରିବା ପାଇଁ ଫଳପ୍ରଦ ସହରାଞ୍ଚଳ ନୀତି ଆବଶ୍ୟକ, ଏହା ନିତ୍ୱୃତ ଗ୍ରାମାଞ୍ଚଳରେ ସୃଷ୍ଟି ହେଉ ନା କାହିଁକି । ■■

\* ପ୍ରଫେସର, ନେସନାଲ ଇନିଷ୍ଟିଚ୍ୟୁଟ ଅଫ୍ ଆଡଭାନ୍ସଡ୍ ଷ୍ଟଡିଜ୍, ବାଙ୍ଗାଲୋର

# ସହରା ଲ ଯୋଜନା

## ସ୍ମାର୍ଟ ସିଟି ସକାଶେ ଯୋଜନା : କେଉଁଠୁ ଆରମ୍ଭ ?

- ଏସ. ଚନ୍ଦ୍ରଶେଖର
- ନିହାରିକା ଭେଙ୍କଟେଶ

ଏକ ସ୍ମାର୍ଟ ସିଟି ବା ବସତିକୁ ଏକ ଲକ୍ଷ୍ୟ ବଦଳରେ ଏକ ପ୍ରକ୍ରିୟା ବୋଲି କହିବା ଠିକ ହେବ । ବାସ୍ତବରେ ସ୍ମାର୍ଟ ସିଟି ନେଇ କୌଣସି ନିର୍ଦ୍ଦିଷ୍ଟ ସଂଜ୍ଞା ନାହିଁ । ତେଣୁ, ଏକ ସ୍ମାର୍ଟ ସିଟି ଇ-ପ୍ରଶାସନ ବ୍ୟବସ୍ଥାରେ ପରିଚାଳିତ ହେବା ଦରକାର । ଏହାର ଡିଜାଇନ, ପରିଚାଳନା, ଜଳବାୟୁ ସମ୍ପର୍କିତ ବିକାଶ, ଏହାର ବାସିନ୍ଦାମାନଙ୍କ ବିଭିନ୍ନ ଆବଶ୍ୟକତାଗୁଡ଼ିକର ପୂରଣ ଆଦି ନେଇ ସ୍ମାର୍ଟ ସିଟିରେ ବ୍ୟବସ୍ଥା ରହିଥାଏ ।

ନୂଆ ସରକାରଙ୍କ ବିକାଶ ମଡେଲର ଏକ ନୂଆ ଦିଗ ହେଉଛି ସ୍ମାର୍ଟ ସିଟି ପ୍ରତିଷ୍ଠା, ଏସମ୍ପର୍କରେ ସରକାର ଘୋଷଣା କରିଛନ୍ତି । ୧୦ ଜୁଲାଇ ୨୦୧୪ରେ ବଜେଟ ଅଭିଭାଷଣ ବେଳେ କେନ୍ଦ୍ର ଅର୍ଥମନ୍ତ୍ରୀ କହିଥିଲେ ଯେ, ଦେଶରେ ୧୦୦ଟି ସ୍ମାର୍ଟ ସିଟି ପ୍ରତିଷ୍ଠା ହେବ ଏବଂ ଏଥିପାଇଁ ବ୍ୟୟ ବରାଦ ପରିମାଣ ୭୦୬୦ କୋଟି ଟଙ୍କା ହେବ । ବର୍ତ୍ତମାନର କେତେକ ମଧ୍ୟମ ଆକାରର ସହରକୁ ଆଧୁନିକୀକରଣ କରିବା ଏବଂ କେତେକ ବୃହତ ସହରକୁ ସାଟେଲାଇଟ ସିଟି ଭାବେ ପ୍ରତିଷ୍ଠା କରିବାକୁ ମନ୍ତ୍ରୀ ଘୋଷଣା କରିଥିଲେ । ଏଥିରୁ ଜଣାଯାଇଛି ଯେ, ସ୍ମାର୍ଟ ସିଟି ନେଇ ଏକ ଆକଳନ କରାଯାଇଥିଲା । ଏହି ସହର ପ୍ରତିଷ୍ଠା ପାଇଁ କେତେ ପରିମାଣର ପୁଞ୍ଜି ବିନିଯୋଗ ହେବ ଏବଂ କେଉଁ ସମୟ ସୁଦ୍ଧା ଏହାର ନିର୍ମାଣ କାର୍ଯ୍ୟ ଶେଷ ହେବ ସେ ସଂପର୍କରେ ମୂଲ୍ୟାୟନ କରାଯାଇ ପାରନ୍ତା । ଏହାର କାରଣ ହେଉଛି ଏକ ସହରକୁ ସ୍ମାର୍ଟ କରିବା ପାଇଁ କେତେ ପରିମାଣର

ପୁଞ୍ଜିନିବେଶ କରାଯିବ ସେ ନେଇ ସ୍ପଷ୍ଟ ଦୃଷ୍ଟିଭଙ୍ଗୀର ଅଭାବ । ଏହି ବିଷୟ ସମ୍ପର୍କରେ ପୂଜ୍ଞାନୁପୂଜ୍ଞ ଆଲୋଚନା କଲେ ଏହା ବିଚାର କରିବାକୁ ହେବ ଯେ, ସ୍ମାର୍ଟ ସିଟି ପ୍ରତିଷ୍ଠା ନେଇ ସାରା ବିଶ୍ୱରେ ଏକ ନୂଆ ଭାବାବେଗ ସୃଷ୍ଟି ହୋଇଥିବା ସତ୍ତ୍ୱେ ସ୍ମାର୍ଟ ସିଟି ନେଇ ଏଯାଏ କୌଣସି ସ୍ପଷ୍ଟ ସଂଜ୍ଞା ନିରୂପିତ ହୋଇପାରିନାହିଁ । ସ୍ମାର୍ଟ ସିଟି କ୍ଷେତ୍ରରେ ରହିଥିବା ଅନେକ ଜଟିଳ ବିଷୟଗୁଡ଼ିକୁ ନେଇ ଧାରଣା ରହିଛି, ତନ୍ମଧ୍ୟରେ ରହିଛି ସୂଜନାତ୍ମକ ବିଷୟ, ସାଇବର, ଡିଜିଟାଲ, ଇ-ଗଭର୍ଣ୍ଣାନ୍ସ, ଔଦ୍ୟୋଗିକ ଜ୍ଞାନ କୌଶଳ ଆଦି । ସୂଚନା ପ୍ରଯୁକ୍ତି ଓ ଯୋଗାଯୋଗ ପ୍ରଯୁକ୍ତି ପରସ୍ପର ସମନ୍ୱିତ ହୋଇଥିବାରୁ ଏହି ବିଷୟଗୁଡ଼ିକ ସମ୍ପର୍କରେ ପର୍ଯ୍ୟାଲୋଚନାର ଆବଶ୍ୟକତା ରହିଛି । ପ୍ରତ୍ୟେକ ବିଷୟ ପରସ୍ପରର ପରିପୂରକ ହୋଇଥିବାରୁ ସ୍ମାର୍ଟ ସିଟି କ୍ଷେତ୍ରରେ ଏହାର କାର୍ଯ୍ୟକାରୀତା ଜରୁରୀ । ସହସ୍ରାଦ ବିକାଶ ଲକ୍ଷ୍ୟ

କାର୍ଯ୍ୟକ୍ରମରେ ଆଇସିଟିର ବ୍ୟବହାର ଅତ୍ୟାବଶ୍ୟକୀୟ ହୋଇଛି । ବାସ୍ତବରେ ସହସ୍ରାବଦିକା ଲକ୍ଷ୍ୟ କାର୍ଯ୍ୟକ୍ରମରେ ଲକ୍ଷ୍ୟ ହାସଲ କରିବା କ୍ଷେତ୍ରରେ ଘରୋଇ ଉଦ୍ୟୋଗର ଭୂମିକାକୁ ପ୍ରାଧାନ୍ୟ ଦିଆଯାଉଛି । ବିଶେଷ କରି ସୂଚନା ଓ ଯୋଗାଯୋଗ ପ୍ରଯୁକ୍ତି କ୍ଷେତ୍ରରେ ନୂଆ ପ୍ରଯୁକ୍ତିର ବ୍ୟବହାର କରିଆରେ ଉପକାରିତା ହାସଲ ଉପରେ ଗୁରୁତ୍ୱ ଦିଆଯାଉଛି । ଭାରତ ସରକାରଙ୍କ ଆକଳନ ଅନୁସାରେ ଏହି ଲକ୍ଷ୍ୟ ହାସଲ ଦିଗରେ ଯାତ୍ରା ସକାରାତ୍ମକ ରହିଛି ।

ତେବେ ସ୍ମାର୍ଟ ସିଟିର ସଂଜ୍ଞା କ'ଣ ? ଲୋକମାନେ ଏହି ସିଟି ସମ୍ପର୍କରେ ସମ୍ବନ୍ଧୀୟ ରହିଛନ୍ତି । ତେବେ ଗୁଜରାଟ ଇଂରାଜୀସନାଳୀ ଫିନ-ଟେକ ସିଟି ପରି ଏକ ସ୍ମାର୍ଟ ସେ଼କ୍ଟର ବିଜନେସ ଡିଭିଜନ୍ ପରି ଏକ ସିଟି ସମ୍ପର୍କରେ ଦୃଷ୍ଟି ଦିଆଗଲେ ଏସମ୍ପର୍କରେ କେତେକ ସନ୍ଦେହ ଦୂର ହୋଇପାରିବ । ଧନୀ ଗରିବ ସଂକ୍ରମଣ କୌଶଳ ସହରର ସମସ୍ତ ବାସିନ୍ଦାଙ୍କ ସକାଶେ ଏକ ଅନ୍ତର୍ଭୁକ୍ତିମୂଳକ ସ୍ମାର୍ଟ ସିଟି ପ୍ରତିଷ୍ଠା କରିବା କ୍ଷେତ୍ରରେ ଅନେକ ଆହ୍ୱାନ ସୃଷ୍ଟି ହୋଇଥାଏ । ଏହା ଦର୍ଶାଇବା ଯଥାର୍ଥ ଯେ, ଏକ ସ୍ମାର୍ଟ ସିଟି ପ୍ରତିଷ୍ଠା କରିବା ଜନକୈନ୍ଦ୍ରିକ ହେବା ଦରକାର । ସହରଗୁଡ଼ିକ ଏପରି ପ୍ରତିଷ୍ଠା ହେବା ଦରକାର ଯଦ୍ୱାରା ଏହାର ବାସିନ୍ଦାମାନେ ସମସ୍ତ ସୁବିଧାସୁଯୋଗ ପାଇପାରିବେ । ଏକ ସ୍ମାର୍ଟ ସିଟି କେଉଁପରି ହେବ ସେ ବିଷୟରେ ଏଠାରେ ଉପସ୍ଥାପନ କରାଯାଉଛି ।

ଏକ ସ୍ମାର୍ଟ ସିଟି ବା ବସତିକୁ ଏକ ଲକ୍ଷ୍ୟ ବଦଳରେ ଏକ ପ୍ରକ୍ରିୟା ବୋଲି କହିବା ଠିକ୍ ହେବ । ବାସ୍ତବରେ ସ୍ମାର୍ଟ ସିଟି ନେଇ କୌଣସି ନିର୍ଦ୍ଦିଷ୍ଟ ସଂଜ୍ଞା ନାହିଁ । ତେଣୁ, ଏକ ସ୍ମାର୍ଟ ସିଟି ଇ-ପ୍ରଶାସନ ବ୍ୟବସ୍ଥାରେ ପରିଚାଳିତ ହେବା

ଦରକାର । ଏହାର ଡିଜାଇନ, ପରିଚାଳନା, ଜଳବାୟୁ ସମ୍ପର୍କିତ ବିକାଶ, ଏହାର ବାସିନ୍ଦାମାନଙ୍କ ବିଭିନ୍ନ ଆବଶ୍ୟକତାଗୁଡ଼ିକର ପୂରଣ ଆଦି ନେଇ ସ୍ମାର୍ଟ ସିଟିରେ ବ୍ୟବସ୍ଥା ରହିଥାଏ । ଏକ ସହରକୁ ସ୍ମାର୍ଟ ସିଟିରେ ପରିଣତ କରିବାକୁ ହେଲେ ଜନକୈନ୍ଦ୍ରିକ ପ୍ରଯୁକ୍ତିଗତ ବ୍ୟବହାର ଉପରେ ଗୁରୁତ୍ୱ ଦିଆଯାଇଥାଏ । ବିକାଶ କ୍ଷେତ୍ରରେ ଆଇସିଟିର ବ୍ୟବହାର ତଥା ସ୍ୱଚ୍ଛତା ଓ ପରିଚାଳନା ବ୍ୟବସ୍ଥାରେ ଉନ୍ନତି ଆଣିବା ଭାରତ ପାଇଁ ନୂଆ ନୁହେଁ । ଭାରତର ଜାତୀୟ ଇ-ଗଭର୍ଣ୍ଣାନ୍ସ ପ୍ଲାନର ଦୃଷ୍ଟିଭଙ୍ଗୀ ହେଉଛି : ସାଧାରଣ ସେବା ପ୍ରଦାନକାରୀ ଆଉଟଲେଟ କରିଆରେ ସାଧାରଣ ଜନତାଙ୍କୁ ସମସ୍ତ ସରକାରୀ ସେବା ଉପଲବ୍ଧ କରାଇବା ଏବଂ ସାଧାରଣ ଜନତା ଯେପରି ନିଜର ମୌଳିକ ସେବା ନିଜେ ବହନ କରିବା ଭଳି ବ୍ୟୟରେ ଉପଲବ୍ଧ କରାଇବା ସେଥିପାଇଁ ସମସ୍ତ ସେବା କ୍ଷେତ୍ରରେ ସାମର୍ଥ୍ୟ, ସ୍ୱଚ୍ଛତା ଓ ବିଶ୍ୱାସନୀୟତା ସୃଷ୍ଟିକୁ ନିଶ୍ଚିତ କରିବା । ୪୦୪୧ ବୈଧାନିକ ସହର, ୩୮୯୪ ଜନଗଣନାଭିତ୍ତିକ ସହର, ୪୭୫ ନଗର, ୯୮୧ ବିକଶିତ ସହର, ୬,୪୦,୮୬୭ ଗ୍ରାମକୁ ନେଇ ଗଠିତ ୨୩୮୧୨୭ ଗ୍ରାମପଞ୍ଚାୟତ ସକାଶେ ଯେପରି ପ୍ରଶାସନିକ ବ୍ୟବସ୍ଥାରେ ଇ-ଗଭର୍ଣ୍ଣାନ୍ସ କାର୍ଯ୍ୟକାରୀ ହୋଇପାରିବ ସେଥିପାଇଁ ଆଭିମୁଖ୍ୟ ରହିଛି । ଏହା ହାସଲ କରିବା ପାଇଁ ଗ୍ରାମାଣ ଇଂରନେଟ ସଂଯୋଗ ଉପରେ ଗୁରୁତ୍ୱ ଦିଆଯାଉଛି ଏବଂ ଡିଜିଟାଲ ଭାରତ ଆଭିମୁଖ୍ୟକୁ ସାକାର କରିବା ପାଇଁ ୫୦୦ କୋଟି ଟଙ୍କାର ଅନୁଦାନ ଯୋଗାଇଦିଆଯାଉଛି । ଇ-ଗଭର୍ଣ୍ଣାନ୍ସ ସକାଶେ ସରକାର ପ୍ରତ୍ୟେକବିନ୍ଦୁ ରହିଛନ୍ତି ଏବଂ ଇତିମଧ୍ୟରେ ଦେଶରେ ଏହି ପ୍ରକ୍ରିୟା

ଯଥେଷ୍ଟ ଆଗେଇଛି । ସ୍ମାର୍ଟ ବସତି ପ୍ରତିଷ୍ଠା ଦିଗରେ ଏହି ଅଭିଯାନ ସଫଳ ହୋଇପାରିଥିବା ଜଣାଯାଇଛି । ଏହି ସବୁ ପଦକ୍ଷେପ କରିଆରେ ଗ୍ରାମାଞ୍ଚଳ ୧୩.୨ ପ୍ରତିଶତ ଲୋକେ ଅଧିକ ଉପକୃତ ହୋଇପାରିବେ । ଏହି କୌଶଳ କରିଆରେ ଦେଶର ବିଭିନ୍ନ ଭାଗର ଜନସାଧାରଣ ବହୁ ସୁବିଧା ସୁଯୋଗ ପାଇପାରୁଛନ୍ତି ଏବଂ ସହରାଞ୍ଚଳ ତଥା ସହର ନିକଟବର୍ତ୍ତୀ ଇଲାକାର ଲୋକମାନେ ଆଧୁନିକ ସୁବିଧା ପାଇପାରୁଛନ୍ତି । ତେଣୁ ଯୋଜନା ହେଉଛି ଏକ ସ୍ମାର୍ଟ ଚିନ୍ତାଧାରା । ଦୂରଦୃଷ୍ଟି ସମ୍ପନ୍ନ ପରିଚାଳନା ଓ ସେବା ପ୍ରଦାନ ଆଦି ଗ୍ରାମାଣ ବିକାଶ ମନ୍ତ୍ରାଳୟର ଇ-ପଞ୍ଚାୟତ ପ୍ରକଳ୍ପ ଅଧୀନକୁ ଅଣାଯାଇପାରିବ । ଏହି ପ୍ରକଳ୍ପ ପଞ୍ଚାୟତଗୁଡ଼ିକର ସୁପରିଚାଳନା ଦିଗରେ ପ୍ରମୁଖ ଭୂମିକା ଗ୍ରହଣ କରିବ । ଯୋଜନା, ପର୍ଯ୍ୟବେକ୍ଷଣ, କାର୍ଯ୍ୟରୂପାୟନ, ବଜେଟ୍ ତିଆରି, ହିସାବ ପରିଚାଳନା, ସାମାଜିକ ସମାକ୍ଷା, ସାର୍ଟିଫିକେଟ୍, ଲାଇସେନ୍ସ ପ୍ରଦାନ ଆଦି କ୍ଷେତ୍ରରେ ଏହି ପ୍ରକଳ୍ପ ପଞ୍ଚାୟତଗୁଡ଼ିକୁ ଅଧିକ ସହାୟତା କରିବ । ସ୍ମାର୍ଟ ସହରାକରଣ ସକାଶେ ଇ-ପଞ୍ଚାୟତ ପ୍ରକଳ୍ପର ଆଭିମୁଖ୍ୟ ସକାରାତ୍ମକ ହୋଇପାରୁଛି ଏବଂ ସୁପରିଚାଳନା ଦିଗରେ ପ୍ରମୁଖ ଭୂମିକା ଗ୍ରହଣ କରିପାରୁଛି । ଏମ-ହେଲଥ ଓ ଇ-ଲର୍ଣ୍ଣିଂର ବିକାଶମୂଳକ ମଡେଲ ସକାଶେ କେନ୍ଦ୍ର ସରକାର ଆଇସିଟିର ସହାୟତା ନେଉଛନ୍ତି । ଏହି ପଦକ୍ଷେପଗୁଡ଼ିକ ବିଶେଷ କରି ଗ୍ରାମାଞ୍ଚଳ ଉପରେ ନିବନ୍ଧ ହେବାର ଆବଶ୍ୟକତା ରହିଛି । ଦିଲ୍ଲୀ-ମୁମ୍ବାଇ ଶିକ୍ଷା କ୍ଷେତ୍ରର ପରି ଏହି ଗୁରୁତ୍ୱପୂର୍ଣ୍ଣ ପ୍ରକଳ୍ପ ଭବିଷ୍ୟତରେ ଅନେକ ଦିଗଦର୍ଶନ ଦେବା ସହ ରାଷ୍ଟ୍ରର ଆବଶ୍ୟକତାକୁ ପୂରଣ



କରିବାରେ ସକ୍ଷମ ହୋଇପାରିବ ।

ତେବେ ପ୍ରତ୍ୟେକ ଗ୍ରାମାଂକ ଜନବସତି କ୍ରମଶଃ ସହରରେ ପରିଣତ ହେବାରେ ଲାଗୁଥିବାରୁ ଭବିଷ୍ୟତର ସହରଗୁଡ଼ିକ ସ୍ମାର୍ଟ ହେବାର ଆବଶ୍ୟକତା ଦେଖାଦେଇଛି । ଜନବସତିରେ ମୌଳିକ ସୁବିଧାସୁଯୋଗ ଯୋଗାଇଦେବା ଲକ୍ଷ୍ୟରେ ସ୍ମାର୍ଟ ସିଟି ପ୍ରତିଷ୍ଠା ଉପରେ ଏବେଠାରୁ ଗୁରୁତ୍ୱ ଦିଆଯାଉଛି । ଭବିଷ୍ୟତର ସହରାକରଣ ଯୋଜନା ସକାଶେ ତଳସ୍ତରରୁ ଯୋଜନାଗୁଡ଼ିକର ରୂପାୟନ କରାଯିବା ଉଚିତ । ବିକାଶ ପାଇଁ ଯୋଜନାଭିଂକ ଲକ୍ଷ୍ୟ ସକାଶେ ଏହାର ଆବଶ୍ୟକତା ରହିଛି । ସହରାଂକର ଭିଂକ୍ରମି ଦୃଷ୍ଟିରୁ ପ୍ରତିକ୍ରିୟାତ୍ମକ କୌଶଳ ବଦଳରେ ଅଭିବୃଦ୍ଧିମୂଳକ ବିକାଶ ଯୋଜନା ଉପରେ ଗୁରୁତ୍ୱ ଦିଆଯିବା ଦରକାର । ଆଜି ସରକାରଙ୍କ ଦ୍ୱାରା ନିଆଯାଉଥିବା ଅଧିକାଂଶ କାର୍ଯ୍ୟକ୍ରମ ସ୍ୱତନ୍ତ୍ରପ୍ରସାରୀ ହେବା ବଦଳରେ ଅଧିକ ପ୍ରତିକ୍ରିୟାଶୀଳ ହୋଇପାରୁଛି ।

ସେପ୍ଟେମ୍ବର ୨୦୧୧ରେ ୟୁସୁଫ ମେହରାଲି ସ୍ମାରକୀ ବନ୍ଧୁତା ପ୍ରଦାନ ବେଳେ ଭାରତର ଉପରାଷ୍ଟ୍ରପତି ଏମ.ହମିଦ ଅନସାରୀ ସହରାଂକ ପରିଚାଳନା ଓ ସେବା ପ୍ରଦାନରେ ଉତ୍କର୍ଷ ସମ୍ପର୍କରେ ଉଦବୋଧନ ଦେଇଥିଲେ । ତାଙ୍କ ବନ୍ଧୁତାରେ ସେ ଉପସ୍ଥାପନ କରିଥିବା ଦୁଇଟି ପ୍ରସଙ୍ଗର ପ୍ରାସଙ୍ଗିକତା ଅଧିକ ଥିଲା । ରାଜନୈତିକ ଓ ଅର୍ଥନୈତିକ ଚାପ ପୃଷ୍ଠିନିବେଶ ଓ ପ୍ରକଳ୍ପ ବାଛିବା ଉପରେ ପ୍ରଭାବ ପକାଉଛି । ଏହାଦ୍ୱାରା ଅନେକ ପ୍ରକଳ୍ପର ଭବିଷ୍ୟତ ଉପରେ ଚାପ ସୃଷ୍ଟି ହେଉଛି । ଅନେକ ବଡ଼ ବଡ଼ ସହରର ଯୋଜନା ରୂପାୟନ ପାଇଁ ପର୍ଯ୍ୟାପ୍ତ ଅର୍ଥ ଖର୍ଚ୍ଚ ହେଉଛି । ଫଳରେ ସହରାଂକ ଯୋଜନା ବହିର୍ଭୁକ୍ତିମୂଳକ ହେଉଛି ଏବଂ ଅନେକ ଜନସାଧାରଣଙ୍କ

ବଦଳରେ ଅଳ୍ପ କିଛି ଲୋକଙ୍କ ସୁଖସୁବିଧାର କାରଣ ହେଉଛି । ବୃହତ ସହରଗୁଡ଼ିକର ଯୋଜନାର ରୂପାୟନ କରାଯିବା ବେଳେ ମଧ୍ୟମ ଓ କ୍ଷୁଦ୍ର ସହରଗୁଡ଼ିକ ବଂଚିତ ହେଉଛନ୍ତି । ଦ୍ୱିତୀୟରେ ସେ ଦର୍ଶାଇଥିଲେ ଯେ, ଆମର ସହରାଂକ ସ୍ଥାନ ଓ ପରିଚାଳନାଗତ ବ୍ୟବସ୍ଥା ରାଜନୈତିକ ସଂଘାତ ଓ ଅର୍ଥନୈତିକ ସଂଘର୍ଷର କ୍ଷେତ୍ରରେ ପରିଣତ ହୋଇଛି । ସଂସ୍କାର ତଥା ଏହି ସଂସ୍କାର କାର୍ଯ୍ୟକ୍ରମଜନିତ ବିଭିନ୍ନ କାର୍ଯ୍ୟକଳାପ ସକାଶେ ସହରାଂକର ବିଭିନ୍ନ ସ୍ଥାନ ବ୍ୟବହୃତ ହୋଇଥାଏ । ସରକାର-ଘରୋଇ ଭାଗିଦାର ଜରିଆରେ ବିଭିନ୍ନ କାର୍ଯ୍ୟକ୍ରମ ଚଳାଇବା ପାଇଁ କେତେକ ପୌରସେବାକୁ ଘରୋଇକରଣ କରିବା ପାଇଁ ପ୍ରସ୍ତାବ ଦେଇଥାନ୍ତି । ସରକାର-ଘରୋଇ ଭାଗିଦାର କ୍ଷେତ୍ରରେ ସରକାରଙ୍କ ଭୂମିକା କମ ରହିଥାଏ । ତେବେ ଆଉ କେତେକଙ୍କ ମତରେ ଏହା ଯୋଗୁଁ ସାମାଜିକ ଓ ଅର୍ଥନୈତିକ ଅସମାନତାକୁ ପ୍ରତିଷ୍ଠାନଭିଂକ କରିବା ପାଇଁ ଉଦ୍ୟମ କରାଯାଉଛି । ତେଣୁ ସହରଗୁଡ଼ିକର ସମସ୍ତ ବାସିନ୍ଦା କିପରି ସର୍ବନିମ୍ନ ଆବଶ୍ୟକତାଗୁଡ଼ିକ ପାଇପାରିବେ, ସେମାନଙ୍କ ମୌଳିକ ଅଧିକାର ପ୍ରାପ୍ତ ହୋଇପାରିବେ ସେଥିପାଇଁ ସରକାରଙ୍କୁ ଦୃଷ୍ଟି ଦେବାକୁ ହେବ । ସହରଗୁଡ଼ିକରେ ମୌଳିକ ସୁବିଧାଗୁଡ଼ିକର ଅଭାବ ପୂରଣ ପାଇଁ କେବଳ ସରକାର ପଦକ୍ଷେପ ନେଇ ନଥାନ୍ତି ପରନ୍ତୁ ଭବିଷ୍ୟତର ଜନସଂଖ୍ୟା ବୃଦ୍ଧିଜନିତ ସମସ୍ୟାଗୁଡ଼ିକର ମୁକାବିଲା ନିମନ୍ତେ ଯୋଜନା ପ୍ରସ୍ତୁତ କରିବା କ୍ଷେତ୍ରରେ ମନୋନିବେଶ କରିଥାନ୍ତି । ବାସ୍ତବରେ ଜବାହରଲାଲ ନେହରୁ ସହରାଂକ ନବୀକରଣ ମିଶନରେ ସହରର ବିକାଶ ଯୋଜନା ବିଶେଷ କରି ସହରର ଜନସଂଖ୍ୟା

ବୃଦ୍ଧିକୁ ଦୃଷ୍ଟିରେ ରଖି କରାଯାଇନାହିଁ । ତଥାପି ସ୍ମାର୍ଟ ବସତି ନିମନ୍ତେ ଏବଂ ମୌଳିକ ସେବା ଯୋଗାଇଦେବା ସକାଶେ ଏହା କ୍ଷେତ୍ର ପ୍ରସ୍ତୁତ କରିଛି ।

୨୦୧୧ ଭାରତର ଜନଗଣନା ଅନୁସାରେ ଦେଶରେ ୧୩.୭୪ ନିୟୁତ ଲୋକ ବସ୍ତିରେ ବାସ କରନ୍ତି ଅର୍ଥାତ ଭାରତର ସହରାଂକ ପରିବାର ମଧ୍ୟରୁ ପ୍ରାୟ ୧୭ ପ୍ରତିଶତ ଲୋକ ବସ୍ତିରେ ବାସ କରିଥାନ୍ତି । ବସ୍ତି ପରି ପରିବେଶରେ ବାସକରୁଥିବା ଲୋକଙ୍କ ସଂଖ୍ୟା ଯଦି ଆକଳନ କରାଯାଏ ତେବେ ସେମାନଙ୍କ ସଂଖ୍ୟା ଅଧିକ ହେବ । ୨୦୧୧ରେ ଦେଶର ମୋଟ ୪୦୪୧ ବୈଧାନିକ ସହରର ୬୩ ପ୍ରତିଶତ ସହରରେ ବସ୍ତି ରହିଛି । ଏପରି ଅବସ୍ଥାରେ ସ୍ମାର୍ଟ ସିଟିର ପରିକଳ୍ପନା ବୃଥା ହୋଇପାରେ । ଅତ୍ୟଧିକ ଲୋକ ବାସ କରିବା, ମୌଳିକ ସୁବିଧାର ଅଭାବ ଆଦି କାରଣରୁ ସହରଗୁଡ଼ିକୁ ସ୍ମାର୍ଟ ସିଟିରେ ରୂପାୟନ କରିବା ନିଶ୍ଚିତ ଭାବେ ଅଯୌକ୍ତିକ । ଏକ ସର୍ବେକ୍ଷଣରୁ ଜଣାଯାଇଛି ଯେ, ସହରାଂକ ଭାରତର ୨୬ ପ୍ରତିଶତ ପରିବାର କାଠ ଓ ବିଭିନ୍ନ ଶସ୍ୟର ଅବଶିଷ୍ଟାଂଶକୁ ଜାଳେଣି ଭାବେ ବ୍ୟବହାର କରିଥାନ୍ତି । ଅନେକେ ଗୋବର/କୋଇଲା ଆଦି ବ୍ୟବହାର କରି ରୋଷେଇ କରିଥାନ୍ତି । ଏହି ପ୍ରକ୍ରିୟା ବାସ୍ତବରେ ସ୍ମାର୍ଟ ଏନର୍ଜିର ବିକଳ ନୁହେଁ । କାରଣ ଏହି ପଦ୍ଧତି ଯୋଗୁ ପ୍ରଦୂଷଣ ବୃଦ୍ଧି ପାଇଥାଏ । ପ୍ରତ୍ୟେକ ସ୍ଥାନରେ ଯେପରି ମୌଳିକ ଭିଂକ୍ରମି ଯୋଗାଯୋଗ ପାରିବ ସେନେଇ ପ୍ରତ୍ୟେକ ସହରରେ ଯୋଜନା ରହିବା ଦରକାର । ବିଶେଷ କରି ସ୍ମାର୍ଟ ସହରରେ ଏଥିପାଇଁ ବିଶେଷ ଦୃଷ୍ଟି ଦିଆଯିବା ଆବଶ୍ୟକ । ପ୍ରୟୁକ୍ତିବିଦ୍ୟାର ସହାୟତାରେ

ଅବଶିଷ୍ଟାଂଶ ୩୮ପୃଷ୍ଠାରେ

# ଭାରତରେ ସହର ବିକାଶ ଯୋଜନା

• ଉମାକାନ୍ତ ସାହୁ

ଶିଳ୍ପ, ବାଣିଜ୍ୟ, କର୍ମ ସଂସ୍ଥାନ ଓ ଅନ୍ୟାନ୍ୟ ସୁବିଧା ଯୋଗୁଁ ସହରାକରଣ ପ୍ରକ୍ରିୟା ତ୍ୱରାନ୍ୱିତ ହୋଇଛି । ତେବେ ଏଗୁଡ଼ିକ ସଂପ୍ରସାରିତ ଗ୍ରାମ କହିଲେ ଅତ୍ୟୁକ୍ତି ହେବନାହିଁ । ଏସବୁର ଯୋଜନା ଅନୁଯାୟୀ ସହରାକରଣ ହୋଇନାହିଁ । କେବଳ ନୂତନ ଭାବେ ନିର୍ମାଣ କରାଯାଇଥିବା ସହରଗୁଡ଼ିକ ହିଁ ଯୋଜନାବଦ୍ଧ ଭାବେ ନିର୍ମିତ ହୋଇଛି । କାଳକ୍ରମେ ଏସବୁରେ ବସ୍ତି ଅ ଲ ପ୍ରସାରିତ ହୋଇଛି ।

ସୁବ୍ୟବସ୍ଥିତ ଶାସନ ମାଧ୍ୟମରେ ଉନ୍ନତ ବୈଷୟିକ କୌଶଳ ପ୍ରୟୋଗ ଦ୍ୱାରା ସହରର ରୁଚି ସମ୍ପନ୍ନ ଉନ୍ନତ ନଗର ଯୋଜନାର ବୈଶିଷ୍ଟ୍ୟ । କ୍ଷେତ୍ରଫଳ ଓ ଜନସଂଖ୍ୟା ଅନୁଯାୟୀ ଜମିର ବ୍ୟବହାର, ପରିବେଶରେ ସଜ୍ଜୁଳନ, ସମସ୍ତ ପ୍ରକାର ଭିକ୍ଷୁମାନ ଦୀର୍ଘକାଳୀନ ଉନ୍ନତ ଏହାର ଲକ୍ଷ୍ୟ । ଏଥିରେ ପୁରାତନ ସହର ସଂପ୍ରସାରଣ ତଥା ପୁନଃନିର୍ମାଣ ଏବଂ ନୂତନ ସହର ସଂରଚନା ଅନ୍ତର୍ଭୁକ୍ତ । ଶିଳ୍ପାୟନ ପରେ ଯୁରୋପରେ ସହରାକରଣ ତ୍ୱରାନ୍ୱିତ ହୋଇଥିଲା । ସୀମିତ କ୍ଷେତ୍ରଫଳର ସଦୁପଯୋଗ ନିମନ୍ତେ ଏସବୁ ଯୋଜନାବଦ୍ଧ ଭାବେ ନିର୍ମାଣ କରାଗଲା । ବର୍ତ୍ତମାନ ଅନେକ ବିକାଶଶୀଳ ଦେଶ ମଧ୍ୟ ଯୋଜନାବଦ୍ଧ ଭାବେ ସହରାକରଣ ପ୍ରକ୍ରିୟା ତ୍ୱରାନ୍ୱିତ କରିଛନ୍ତି । ଭାରତରେ ବିଗତ ଦୁଇ ଦଶନ୍ଧିରେ ଏ ପ୍ରକ୍ରିୟା କ୍ଷିପ୍ରତର ହୋଇଛି । ପୁରାତନ ସହର ଗୁଡ଼ିକର ଭିକ୍ଷୁମାନ ସଂରଚନା ସହ ଯୋଜନାବଦ୍ଧ ଭାବେ ଅଳ୍ପ କେତେକ ସହର ନିର୍ମାଣ କରାଯାଇଛି ।

ସହର ଯୋଜନାର କ୍ରମବିକାଶ :

ଯୋଜନାବଦ୍ଧ ଭାବେ ସହର ନିର୍ମାଣକୁ ଆମ ଦେଶରେ କ୍ଷତ୍ର ପଞ୍ଚାବ୍ଦିକ ଯୋଜନା ପର୍ଯ୍ୟନ୍ତ ବିଶେଷ ଗୁରୁତ୍ୱ ଦିଆଯାଇନଥିଲା କାରଣ ବ୍ରିଟିଶ ଶାସନ ସମୟରେ ସହର ଥିଲା ଶୋଷଣର ମୁଖ୍ୟ କେନ୍ଦ୍ର । ତେଣୁ ଗ୍ରାମବହୁଳ ଦେଶ ଆର୍ଥିକମୁଖ୍ୟରେ ପରିଚାଳିତ ହୋଇ ଯୋଜନା ପ୍ରଣୟନକାରୀ ସହରର ପରିସୀମା ଓ ଜନସଂଖ୍ୟା ବୃଦ୍ଧି ପ୍ରତି ଉଦାସୀନ ଥିଲେ । ଯୋଜନା ଚିଠାରେ ଉପାଦାନ ବୃଦ୍ଧି ଉଲ୍ଲେଖ କରାଯାଇ ଥିଲେ ହେଁ ଏଥିପାଇଁ ସହରର ଭୂମିକା ସୂଚିତ କରାଯାଇ ନଥିଲା ଯଦିଓ ବସ୍ତିବାସୀ ସଂଖ୍ୟା ବୃଦ୍ଧି, ପ୍ରଦୃଷଣ, ସର୍ବସାଧାରଣଙ୍କୁ ସର୍ବନିମ୍ନ ସେବା ଯୋଗାଣରେ ତାପ ଇତ୍ୟାଦି ଆଲୋଚନା କରାଯାଇ ଥିଲା ।

ସମ୍ପ୍ରମ ପଞ୍ଚାବ୍ଦିକ ଯୋଜନାରେ ସହର ଉନ୍ନତ ଆର୍ଥିକ ଉନ୍ନତ ସହ ସମ୍ପୃକ୍ତ ଏବଂ ସୀମିତ କେତେକ ସେବା ଯଥା - ଗମନାଗମନ, ଜଳଯୋଗାଣ, ପରିମଳ,

ବାସଗୃହ ଇତ୍ୟାଦି ଦ୍ୱାରା ଏ ସମସ୍ୟା ସମାଧାନ ହୋଇ ପାରିବ ନାହିଁ ବୋଲି ଦର୍ଶା ଯାଇଥିଲା । କୃଷି, ଶିଳ୍ପ ବାଣିଜ୍ୟ ଉତ୍ପାଦନ ବାଣିଜ୍ୟ ବ୍ୟବସାୟ ଇତ୍ୟାଦି ସହ ସହରିକରଣ ସଂଯୋଗ ହେଲେ ଲୋକଙ୍କର କର୍ମନିଯୋଗ ହେବା ସହ ଦୀର୍ଘକାଳୀନ ଭିତ୍ତିରେ ଏହାର ବିକାଶ ସମ୍ଭବ ହୋଇ ପାରିବ ବୋଲି ଉଲ୍ଲେଖ କରାଗଲା । ଏଥିପାଇଁ ପୁଞ୍ଜିନିବେଶ ଓ ଭିତ୍ତିଭୂମି ନିର୍ମାଣ ଉପରେ ଗୁରୁତ୍ୱ ଦିଆଗଲା । ଯୁକ୍ତିଥିଲା ବୃହତ ନଗରୀ ପରିବର୍ତ୍ତେ କ୍ଷୁଦ୍ର ସହରରେ ଏସବୁ ହୋଇ ପାରିଲେ ସ୍ଥାନୀୟ ଲୋକେ ବାହାରକୁ ନଯାଇ ନୂତନ ଭାବେ ଗଢି ଉଠୁଥିବା ଶିଳ୍ପକ୍ଷେତ୍ର ଜୀବିକାର୍ଜନ କରିବା ସହ ବସବାସ କରିବେ । ସପ୍ତମ ଯୋଜନାରେ ନଗର ଯୋଜନା ମୁଖ୍ୟତଃ ଅର୍ଥନୈତିକ ପ୍ରଗତି ସହ ସହରୀକରଣ ଯୋଜନାକୁ ଗୁରୁତ୍ୱ ଦିଆଯାଇଥିଲା ।

ଯୋଜନା କମିଶନ ଦ୍ୱାରା ଗଠିତ କାର୍ମିକ ଗୋଷ୍ଠୀ ୧୯୮୩ରେ ପ୍ରଥମଥର ପାଇଁ ଯୋଜନାବଦ୍ଧ ସହର ଉନ୍ନୟନ ସମ୍ପର୍କରେ ମତପ୍ରକାଶ କରିଥିଲେ । ଏଥିରେ ପୂର୍ବଭଳି ଆର୍ଥିକ ଉନ୍ନୟନ ସହ ସହରୀକରଣ ଅବଶ୍ୟକତା ବୋଲି ଉଲ୍ଲେଖ କରାଗଲା । ଆହୁରି ମଧ୍ୟ ଉଲ୍ଲେଖ କରାଗଲା ଯେ ବୃହତ ନଗରୀ ଗୁଡିକ ଅସ୍ୱାଭାବିକ ଭାବେ ବୃଦ୍ଧି ପାଇଛି କିନ୍ତୁ କ୍ଷୁଦ୍ର ଓ ମଧ୍ୟମ ସହର ଗୁଡିକୁ ଉପେକ୍ଷା କରିବା ଅସମୀଚୀନ । ତେଣୁ ପ୍ରତ୍ୟେକ କ୍ଷେତ୍ରରେ ବିକାଶ ପାଇଁ ପୁଞ୍ଜି ନିବେଶ କରାଯିବା ଆବଶ୍ୟକ ।

ଅଷ୍ଟମ ଯୋଜନା ସମୟରେ କ୍ଷୁଦ୍ର ଓ ମଧ୍ୟମ ସହରଗୁଡିକ ଚିହ୍ନଟ କରାଗଲା । ଏସବୁ ବୃହତ ନଗରୀ ଓ ଗ୍ରାମ ସହ ସଂଯୋଗର ସୂତ୍ର ରୂପେ ଗଢିବା ପାଇଁ ଉଦ୍ୟମ ଆବଶ୍ୟକ ବୋଲି ସୂଚିତ କରାଗଲା ।

ଯୋଜନା, ସେପ୍ଟେମ୍ବର ୨୦୧୪

ଏକାଦଶ ଯୋଜନାରେ କ୍ଷୁଦ୍ର ସହର ବିକାଶ ଦ୍ୱାରା ବୃହତ ନଗରୀର ଚାପ ପ୍ରଶମିତ ହୋଇ ପାରିବ ବୋଲି ଏ ସବୁର ବିକାଶକୁ ପ୍ରାଥମିକତା ଦିଆଗଲା । ରାଜ୍ୟ ତଥା କେନ୍ଦ୍ର ସରକାରଙ୍କ ସହ ଅଧିକ ବେସରକାରୀ ସହ ଭାଗିଦାରି ଏହା ସମ୍ପାଦନ କରିବା ପାଇଁ ପ୍ରସ୍ତାବ ଦିଆଗଲା ।

୧୯୯୧ର ଶିଳ୍ପନୀତିରେ ବ୍ୟବସାୟ ନିମନ୍ତେ ସୁଯୋଗ ସୃଷ୍ଟି, ସ୍ୱଦେଶୀ ବୈଷୟିକ କୌଶଳର ବିକାଶ ଓ ଶିଳ୍ପ ପ୍ରତିଷ୍ଠା ପାଇଁ ରହିଥିବା ସମସ୍ତ ପ୍ରତିବନ୍ଧକ ଉଚ୍ଛେଦ ସହ ପୁଞ୍ଜି ନିବେଶ ନିମନ୍ତେ ଉପଯୁକ୍ତ ବାତାବରଣ ସୃଷ୍ଟି ଇତ୍ୟାଦି ଅକ୍ତର୍ଭୁକ୍ତ ହେଲା । ଅନୁଗ୍ରହର ଅକ୍ଷେତ୍ରରେ ଶିଳ୍ପ ବିକାଶ ମଧ୍ୟ ଏଥିରେ ଅକ୍ତର୍ଭୁକ୍ତ ଯାହାଦ୍ୱାରା ବିଗତ ୨୫ ବର୍ଷ ମଧ୍ୟରେ ସହରୀକରଣ ପ୍ରକ୍ରିୟା ଦୂରାନ୍ୱିତ ହୋଇଛି । କିନ୍ତୁ ଅନ୍ୟାନ୍ୟ ବିକାଶଶୀଳ ଦେଶ ତୁଳନାର ଆମ ଦେଶରେ ସହରୀକରଣ ପ୍ରକ୍ରିୟା ମନ୍ଦୁର । ୨୦୦୧ ଜନଗଣନା ଅନୁଯାୟୀ ଭାରତରେ ମାତ୍ର ୨୮ ପ୍ରତିଶତ ଲୋକ ସହରରେ ବାସ କରୁଥିଲେ । ଅର୍ଥନୈତିକ ସଂସ୍କାର ଦୂରାନ୍ୱିତ ହେବା ପରେ ସହରବାସୀଙ୍କ ସଂଖ୍ୟା ବୃଦ୍ଧି ପାଇଛି । ଭାରତର ରେଜିଷ୍ଟ୍ରାର ଜେନେରାଲଙ୍କ ତଥ୍ୟ ଅନୁଯାୟୀ ଆଗାମୀ ୨୫ରୁ ୩୦ ବର୍ଷ ମଧ୍ୟରେ ସହରୀକରଣରେ ହିଁ ଜନସଂଖ୍ୟା ବୃଦ୍ଧି ପାଇବ । ଏଥି ମଧ୍ୟରୁ ପ୍ରାୟ ୫୦ ପ୍ରତିଶତ ଉତ୍ପାଦନ ପ୍ରଦେଶ, ରାଜସ୍ଥାନ, ବିହାର, ଛତିଶଗଡ଼ ଓ ଝାରଖଣ୍ଡରେ ବୃଦ୍ଧି ପାଇବ । ଜନସଂଖ୍ୟା ଅନୁଯାୟୀ ବର୍ଗିକରଣରେ ଆନ୍ଧ୍ର, ଦିଲ୍ଲୀ, ଗୁଜୁରାଟ, ହରିଆନା, କର୍ଣ୍ଣାଟକ, ମଧ୍ୟପ୍ରଦେଶ, ମହାରାଷ୍ଟ୍ର, ପଞ୍ଜାବ, ତାମିଲନାଡୁ, ପଶ୍ଚିମବଙ୍ଗ ଓ ଚାରୋଟି କେନ୍ଦ୍ର ଶାସିତ ଅକ୍ଷେତ୍ରରେ ୫୧ ପ୍ରତିଶତରୁ ଅଧିକ ଲୋକ ସହରରେ ବାସ କରିବେ । ଝାରଖଣ୍ଡ,

ଛତିଶଗଡ଼, ଜାମ୍ମୁକାଶ୍ମୀର, କେରଳ, ରାଜସ୍ଥାନ ଉତ୍ପାଦନ ପ୍ରଦେଶ ତଥା ଉତ୍ତରାକ୍ଷରରେ ୨୯ ପ୍ରତିଶତ, ବିହାର, ହିମାଚଳ ପ୍ରଦେଶ, ଓଡ଼ିଶା ଏବଂ ଉତ୍ତର ପୂର୍ବାକ୍ଷର ରାଜ୍ୟ ମାନଙ୍କରେ ୧୫ ପ୍ରତିଶତ ଲୋକ ସହରରେ ବସବାସ କରିବେ । ୨୦୧୬ ବେଳକୁ ସହର ସଂଖ୍ୟା ୬୧କୁ ବୃଦ୍ଧି ପାଇବ । ଜାତିସଂଘର ହେବିଟାଟ ତଥ୍ୟ ଅନୁଯାୟୀ ଅନୁମତାବାଦ, ବେଙ୍ଗାଲୁରୁ, କୋଲକତା, ଚେନ୍ନାଇ, ହାଇଦ୍ରାବାଦ, ମୁମ୍ବାଇ, ପୁଣେ, ସୁରତ, ଜୟପୁର ଓ କାନପୁରର ଲୋକସଂଖ୍ୟା ୨୦୨୫ ବେଳକୁ ୪.୦ ନିୟୁତ ବୃଦ୍ଧି ପାଇବ । ପଶ୍ଚିମାକ୍ଷର ଚାରୋଟି, ଉତ୍ତର ଓ ଦକ୍ଷିଣ ଭାରତରେ ତିନୋଟି ଲେଖାଏଁ ଏବଂ ପୂର୍ବାକ୍ଷର ଗୋଟିଏ ବୃହତ ନଗରୀ ଗଢିଉଠିବ । ଅନ୍ୟାନ୍ୟ ପ୍ରଦେଶରେ ଦ୍ୱିତୀୟ ଓ ତୃତୀୟ ଶ୍ରେଣୀ ସହର ଗଢିଉଠିବ କାରଣ ଆଗାମୀ ଦିନରେ କୃଷି ବ୍ୟତୀତ ଅନ୍ୟ କ୍ଷେତ୍ରରେ ନିୟୁକ୍ତି ବୃଦ୍ଧି ପାଇବ ଯାହା ସହରମାନଙ୍କରେ ଉପଲବ୍ଧ ହେବ ।

ସହର ପୁନଃନିର୍ବାସନ ନିମନ୍ତେ ୨୦୦୫ରେ ଜବାହରଲାଲ ସହର ପୁନଃନିର୍ବାସନ ମିଶନ ଆରମ୍ଭ ହୋଇଥିଲା । ସେତେବେଳେ ଏଥିରେ ୬୫ଟି ସହର ଅକ୍ତର୍ଭୁକ୍ତ କରାଯାଇଥିଲା । ଏହି ଯୋଜନାରେ ଜଳ ଯୋଗାଣ, ଦୂଷିତ ଜଳ ନିଷ୍କାସନ, କଠିନ ବର୍ଜ୍ୟବସ୍ତୁ ପରିଚାଳନା, ରାସ୍ତା, ଫୁଲ ଓ ଭର, ଯାତାୟତ, ଐତିହାସିକ କ୍ଷେତ୍ର ବିକାଶ, ଜଳ ସଂରକ୍ଷଣ, ଯାନବାହାନ ରଖିବା ପାଇଁ ସ୍ଥାନ ଇତ୍ୟାଦି ନିମନ୍ତେ ସ୍ୱାୟତ୍ତ ଶାସନ ସଂସ୍ଥାକୁ ଅର୍ଥ ଯୋଗାଇ ଦିଆ ଯାଇଥିଲା । କେତେକ ରାଜ୍ୟରେ ସହର ଉନ୍ନୟନ ବିଭାଗ ଦ୍ୱାରା ଏହା କାର୍ଯ୍ୟକାରୀ ହୋଇଛି । ମିଶନର ନିୟମ ଅନୁଯାୟୀ

ସହରଗୁଡ଼ିକ ଉନ୍ନୟନ ନିମନ୍ତେ ଯୋଜନା ପ୍ରସ୍ତୁତ କରି ରାଜ୍ୟ ସରକାରଙ୍କ ମାଧ୍ୟମରେ କେନ୍ଦ୍ରକୁ ପଠାଇବେ । ୨୦୦୫-୧୨ ମଧ୍ୟରେ ଏସବୁ କାର୍ଯ୍ୟକାରୀ ହେବା ପାଇଁ ସ୍ଥିର ହୋଇଥିଲା । ଏହି ଯୋଜନା କାର୍ଯ୍ୟକାରୀ କରିବାରେ ଗୁଜରାଟ, ଆନ୍ଧ୍ର ପ୍ରଦେଶ ଓ ତାମିଲନାଡୁ ଅଗ୍ରଣୀ । ସମୟକ୍ରମେ ଅନ୍ୟାନ୍ୟ ରାଜ୍ୟର ଅଧିକାଂଶ ସହର ଏହି ମିଶନ ଅନ୍ତର୍ଭୁକ୍ତ ହୋଇଛନ୍ତି । ଏହାଦ୍ୱାରା ଗମନାଗମନ, ରାସ୍ତା ନିର୍ମାଣ ଇତ୍ୟାଦି ଦୂରାନ୍ୱିତ ହୋଇଛି । ଏଥିରୁ ଅନୁଭୂତ ହୁଏ ଯେ ବାହ୍ୟ ଚାପ ଦ୍ୱାରା ସହର ଉନ୍ନୟନ ଯୋଜନା ନୂତନ ଯାନବାହନ ଚଳାଚଳ ପାଇଁ କିଛି ପରିମାଣରେ ପ୍ରତିବନ୍ଧକ ସୃଷ୍ଟି ହୋଇଥିଲେ ହେଁ ଯୋଜନା ବିହିନ ଭାବେ ବୁଦ୍ଧି ପାଇଥିବା ସହରର ଚତୁଃସୀମା କ୍ରମଶଃ ସୁନ୍ଦର ହୋଇପାରିଛି ଯଦିଓ ପ୍ରତ୍ୟେକ ଓ ପରିବେଶ ଜନିତ ସମସ୍ୟା ସମାଧାନ ହୋଇ ପାରିନାହିଁ ।

**ନୂତନ ସହର ନିର୍ମାଣ**

ଦିଲ୍ଲୀ-ମୁମ୍ବାଇ ଶିଳ୍ପ ପଥରେ ସାତୋଟି ନୂଆ ସହର ପ୍ରତିଷ୍ଠା କରିବା ପାଇଁ କେନ୍ଦ୍ର ସ୍ତରରେ ପ୍ରକ୍ରିୟା ଆରମ୍ଭ ହୋଇଛି । ଏପରି ସ୍ମାର୍ଟ ନଗରୀ ସ୍ଥାପନର ମୂଳକାରଣ ହେଲା ପୁରୁଣା ସହର ଗୁଡ଼ିକ ନବୀକରଣ ଦ୍ୱାରା ଏଠାରେ ସଂପୂର୍ଣ୍ଣ ରୂପେ ସମସ୍ତ ସୁବିଧା ଯୋଗାଇ ଦେବା ସମ୍ଭବ ନୁହେଁ । ତେଣୁ ନୂଆ ସହର ସ୍ଥାପନ କରି ଏସବୁରେ ବିଶ୍ୱ ସ୍ତରୀୟ ସୁବିଧା ସହ କର୍ମ ନିୟୁକ୍ତି ସୁଯୋଗ ସୃଷ୍ଟି ହୋଇପାରିବ । ଏଥିରୁ ଗୁଜରାଟର ଧୋଲେରା, ମହାରାଷ୍ଟ୍ରର ସେଫ୍ଟା-ବିଡିକିନ୍, ଏବଂ ହରିଆନାର ଗ୍ଲୋବାଲ ସିଟି ୪୦ ରୁ ୪୫ ବର୍ଗ କିଲୋମିଟର ପରିମିତ କ୍ଷେତ୍ରରେ ନିର୍ମାଣ ଚାଲିଛି । ଏହା ପ୍ରାୟ ୨୦୧୯ ବେଳକୁ ସଂପୂର୍ଣ୍ଣ ହୋଇପାରେ । ଏସବୁ ସହର

କେବୁଲ ସଂଯୋଗ, ଭୂତଳ ଜଳ ନିଷ୍କାସନ ସୁବ୍ୟବସ୍ଥିତ ହେବା ସହ କ୍ଷୟଶୀଳ ପ୍ରାକୃତିକ ସଂପଦର ସଦୁପଯୋଗ ଲକ୍ଷ୍ୟରେ ନିର୍ମିତ ହେଉଛି । ୨୦୪୦ ବେଳକୁ ପ୍ରାୟ ୨ ରୁ ୨.୫ ନିୟୁତ ଲୋକ ବସବାସ କରିବେ ବୋଲି ଅନୁମାନ କରାଯାଏ ।

ବିକ୍ରମାନ ଚୀନ, ଦକ୍ଷିଣ କୋରିଆ ସଂଯୁକ୍ତ ଆରବ ଏମିରେଟସ ତଥା ଯୁରୋପର କେତେକ ରାଷ୍ଟ୍ରରେ ନିର୍ମିତ ହେଉଛି । ଆଇ.ବି.ଏମ୍ କମ୍ପାନି ସାରା ବିଶ୍ୱରେ ୨୫୦୦ ସ୍ମାର୍ଟ ସିଟି ନିର୍ମାଣ ସହ ସଂଯୁକ୍ତ । ଏସବୁରେ ଶାସନ ଇ-ଗଭର୍ଣ୍ଣାନ୍ସ ଦ୍ୱାରା ହେବ । ଯୋଜନାବଦ୍ଧ ଭାବେ ଗଢ଼ି ଉଠିଥିବା ସହରରେ ସ୍ୱଳ୍ପ ବ୍ୟୟରେ ଲୋକଙ୍କୁ ସମସ୍ତ ସୁବିଧା ଯୋଗାଇ ଦିଆଯିବ । ଏଠାରେ ଜୀବନଧାରଣର ମାନ ମଧ୍ୟ ଉନ୍ନତ ହେବ ।

ଏହି ସହର ଗୁଡ଼ିକ ବିକ୍ରମାନର ପ୍ରଥମ ଦ୍ୱିତୀୟ ତଥା ତୃତୀୟ ଶ୍ରେଣୀ ନଗରଠାରୁ ପୃଥକ । ନୂତନ ସହର ନିର୍ମାଣରେ ସବୁ ପ୍ରକାର ସେବା ଯୋଜନା ଅନୁଯାୟୀ ଯୋଗାଇ ଦିଆ ଯାଇପାରିବ । ପରିବେଶ ପ୍ରତି ଧ୍ୟାନ ଦିଆଯିବା ଯୋଗୁଁ ଏହା ପରିବେଶ ଅନୁକୂଳ ହେବ । ସହ ଏକ ଅର୍ଥନୈତିକ କ୍ଷେତ୍ର ହୋଇପାରିବ । ଏପରି ସହର ବ୍ୟୟ ସାପେକ୍ଷ କିଛି ସମସ୍ୟା ଉଣା ଓ ସୁବିଧା ଅଧିକ ।

ତେବେ ଅନେକଙ୍କ ମତରେ ଏପରି ସହର ନିର୍ମାଣ ସହିତ ଅନଗ୍ରସର କେତେକ ସହର ଚୟନ କରି ସେଗୁଡ଼ିକ ବିକାଶ କରିବା ଆବଶ୍ୟକ । ଯାହାଦ୍ୱାରା ସେଠାରେ ବସବାସ କରୁଥିବା ଲୋକଙ୍କ ଜୀବନଯାପନ ଉନ୍ନତ ମାନର ହୋଇପାରିବ । ବିକ୍ରମାନ ଦେଶରେ ପ୍ରାୟ ୪୦୦୦ ସହରରେ ଜୀବନ ଯାପନ ଶୋଚନୀୟ, ସୁବିଧା ଗୁଡ଼ିକ ସଙ୍କୁଚିତ ଏବଂ ଯୋଜନାବଦ୍ଧ ପ୍ରସାରଣ ଯୋଗୁଁ ଏଗୁଡ଼ିକ

ସହର ପଦବାର୍ତ୍ତା ହେଉନାହିଁ । ସ୍ମାର୍ଟ ସିଟିରେ ବୈଷୟିକ କୌଶଳ ପ୍ରୟୋଗକୁ ଗୁରୁତ୍ୱ ଦିଆଯାଇଛି । ସହରର ଏଣ୍ଟିହାସିକ ମୂଲ୍ୟବୋଧ । ସାଂସ୍କୃତିକ ଓ ମାନସିକ ଆବେଗକୁ ପ୍ରାଧାନ୍ୟ ଦିଆଯାଇନାହିଁ । ପୁଣି ଏସବୁ ନିର୍ମାଣ ନିମନ୍ତେ ଭୂଅଧିଗ୍ରହଣ ଆଇନ ଅସୁବିଧା ସୃଷ୍ଟି କରିପାରେ । ଏସବୁ ବିଭିନ୍ନ ରାଜ୍ୟ ଶାସନ ଅଧିନରେ ରହିଲେ ସ୍ୱତନ୍ତ୍ର ଦୃଷ୍ଟି ଦିଆଯାଇ ପାରିବ ନାହିଁ ଯାହାଦ୍ୱାରା ଏହାର ମୌଳିକ ଲକ୍ଷ୍ୟ ସାଧନ ହୋଇନପାରେ ।

ଶିଳ୍ପ, ବାଣିଜ୍ୟ, କର୍ମ ସଂସ୍ଥାନ ଓ ଅନ୍ୟାନ୍ୟ ସୁବିଧା ଯୋଗୁଁ ସହରୀକରଣ ପ୍ରକ୍ରିୟା ଦୂରାନ୍ୱିତ ହୋଇଛି । ତେବେ ଏଗୁଡ଼ିକ ସଂପ୍ରସାରିତ ଗ୍ରାମ କହିଲେ ଅତ୍ୟୁକ୍ତି ହେବନାହିଁ । ଏସବୁର ଯୋଜନା ଅନୁଯାୟୀ ସହରୀକରଣ ହୋଇନାହିଁ । କେବଳ ନୂତନ ଭାବେ ନିର୍ମାଣ କରାଯାଇଥିବା ସହରଗୁଡ଼ିକ ହିଁ ଯୋଜନାବଦ୍ଧ ଭାବେ ନିର୍ମିତ ହୋଇଛି । କାଳକ୍ରମେ ଏସବୁରେ ବସ୍ତି ଅକ୍ରମ ପ୍ରସାରିତ ହୋଇଛି । ତେଣୁ ସ୍ମାର୍ଟ ସିଟି ନିର୍ମାଣକୁ ଅଗ୍ରାଧିକାର ଦିଆଯାଇଛି । ତେବେ ଏସବୁରେ ଶାସନ ପ୍ରକ୍ରିୟା ବ୍ୟବସ୍ଥିତ ନହେଲେ ଅନ୍ୟ ସହରରେ ଉପୁଜିଥିବା ସମସ୍ୟା ସୃଷ୍ଟି ହୋଇପାରେ ।

**ସମସ୍ୟା**

ପୁରାତନ ସହର ନବୀକରଣ, ନୂତନ ସହର ତଥା ସ୍ମାର୍ଟ ସିଟି ଗୁଡ଼ିକର ଅନେକ ସମସ୍ୟା ରହିଛି । ମୁଖ୍ୟ ସମସ୍ୟା ହେଲା ଏ ସବୁର ଶାସନ ବିଭିନ୍ନ ସାମ୍ପ୍ରଦାୟିକ ବ୍ୟବସ୍ଥା, ରାଜ୍ୟ ସ୍ୱାୟଂଶାସନ ଆଇନ, ରାଜ୍ୟ ଓ କେନ୍ଦ୍ର ଅର୍ଥ କମିଶନ ତଥା ସ୍ୱାୟଂଶାସନ ସଂସ୍ଥାର ସ୍ଥିତି ଉପରେ ନିର୍ଭର କରେ । ସ୍ୱାୟଂଶାସନର ସାଧାନ ପରିଚାଳନା ଆମ



ସମ୍ବିଧାନରେ ସଂପୂର୍ଣ୍ଣ ରୂପେ ଏହି ସଂସ୍ଥାମାନଙ୍କୁ ଦିଆଯାଇନାହିଁ । ଅଧିକାଂଶ ସଂସ୍ଥାରେ ଗଣତାନ୍ତ୍ରିକ ଶାସନ ଦୂର୍ବଳ । ୭୪ତମ ସମ୍ବିଧାନ ସଂଶୋଧନରେ ଏହାର ସଂପୂର୍ଣ୍ଣ ବ୍ୟାଖ୍ୟାକରି ଆବଶ୍ୟକ ବ୍ୟବସ୍ଥା କରାଯାଇଥିଲେ ହେଁ ଅନେକ ସ୍ଵାୟତ୍ତ ଶାସନ ସଂସ୍ଥା ଏହା ପାଳନ କରୁନାହାନ୍ତି । ସେହିପରି ମେୟର ତଥା ଅଧ୍ୟକ୍ଷ ମାନଙ୍କ କ୍ଷମତା ମଧ୍ୟ ଅସ୍ପଷ୍ଟ । ଅନେକ ସ୍ଵାୟତ୍ତ ଶାସନ ସଂସ୍ଥା ଅତି ପୁରୁଣା । ପରିବର୍ଦ୍ଧିତ ପରିସ୍ଥିତି ଅନୁଯାୟୀ ଏଥିରେ ଆବଶ୍ୟକ ପରିବର୍ଦ୍ଧନ କରାଯାଉନାହିଁ । ନଗର ପରିଚାଳନାରେ ନାଗରିକର ସହଭାଗିତା ମଧ୍ୟ ଏକ ପ୍ରତିବନ୍ଧକ । ୭୪ତମ ସମ୍ବିଧାନ ସଂଶୋଧନରେ ଏଥିପାଇଁ ପ୍ରତ୍ୟେକ ଓ୍ଵାର୍ଡରେ ନାଗରିକ କମିଟି ଗଠନ ପାଇଁ ନିର୍ଦ୍ଦେଶ ରହିଛି । କିନ୍ତୁ ଅଧିକାଂଶ ନଗରପାଳିକା କମିଟି ଗଠନ କରିନାହାନ୍ତି । କେତେକ କ୍ଷେତ୍ରରେ ଏହା ଅତି ବୃହତ୍ ଏବଂ ସେଥିପାଇଁ ଫଳପ୍ରଦ ପ୍ରସ୍ତାବ ଉପସ୍ଥାପନ ହୋଇ ଗୃହୀତ କିମ୍ବା କାର୍ଯ୍ୟକାରୀ ହୋଇପାରୁନାହିଁ । ଅବଶ୍ୟ କେତେକ ଓ୍ଵାର୍ଡ କମିଟି ପ୍ରସ୍ତାବ ଅନୁଧ୍ୟାନରୁ ଜଣାଯାଏ ଯେ ସ୍ଵଳ୍ପ କେତେକ କମିଟି ଗୁରୁତ୍ଵପୂର୍ଣ୍ଣ ପ୍ରସ୍ତାବ ଉପସ୍ଥାପନ କରି କାର୍ଯ୍ୟକାରୀ କରାଇ ପାରିଛନ୍ତି ।

ଜଳ ଯୋଗାଣ ଓ ଭୂତଳରେ ଦୂଷିତଜଳ ନିର୍ଗମନର ଶାସନ ବ୍ୟବସ୍ଥା ସହରରେ ଏ ସଂପର୍କିତ ସେବାକୁ ପ୍ରଭାବିତ କରୁଛି । କେତେକ ସହରରେ ଜଳଯୋଗାଣ ସଂପୂର୍ଣ୍ଣ ରୂପେ ସ୍ଵାଧୀନ ସଂସ୍ଥା ଦ୍ଵାରା ନିୟନ୍ତ୍ରିତ ହେଉଥିବା ବେଳେ ଆଉ କେତେକ ସହରରେ ଏହା ଦ୍ଵୈତ ଶାସନ ବ୍ୟବସ୍ଥା ଦ୍ଵାରା ପରିଚାଳିତ । ପୁଣି ଏ ସଂସ୍ଥାରେ ଆବଶ୍ୟକ ପରିମାଣରେ କର୍ମଚାରୀ ନାହାନ୍ତି । ବର୍ଦ୍ଧିତ ଓଡ଼ିଶାରେ ସ୍ଵାୟତ୍ତ ଶାସନ ସଂସ୍ଥା, ପରିମଳ,

ରାଜସ୍ଵ ଆଦାୟ ରାସ୍ତାଘାଟ ଇତ୍ୟାଦି ଦାୟିତ୍ଵ ସଂପାଦନ କରୁଥିବା ବେଳେ ସହର ଉନ୍ନୟନ ପ୍ରାଧିକରଣ ସହର ଯୋଜନା ଏବଂ ସାଧାରଣ ସ୍ଵାସ୍ଥ୍ୟ ସେବା ସଂସ୍ଥା ଜଳ ଯୋଗାଣ ଦାୟିତ୍ଵ ତୁଲାଇଛନ୍ତି । ସମନ୍ୱୟ ଅଭାବରୁ ବେଳେବେଳେ ଏହି ତିନି ସଂସ୍ଥା ନାଗରିକମାନଙ୍କୁ ସେବା ଯୋଗାଇବାରେ ବିଶେଷ ସମ୍ପନ୍ନ ହୋଇପାରିନାହାନ୍ତି । ସ୍ଵାୟତ୍ତ ଶାସନସଂସ୍ଥା ଏ ସବୁ ଦାୟିତ୍ଵ ତୁଲାଇଥିଲେ ଗୋଟିଏ ସୂତ୍ରରୁ ସବୁ ସେବା ମିଳି ପାରନ୍ତା । ଓଡ଼ିଶାରେ ମଧ୍ୟ ସହର ଯୋଜନା ନିର୍ଦ୍ଧାରିତ ସମୟ ମଧ୍ୟରେ ପ୍ରସ୍ତୁତ ହୋଇପାରୁନାଥିବା ନିକଟରେ ମହାନିରୀକ୍ଷକଙ୍କ ଦ୍ଵାରା ପ୍ରଦତ୍ତ ତଥ୍ୟରୁ ସ୍ପଷ୍ଟ ହୋଇଛି ।

ପରିବେଶ ପରିବର୍ଦ୍ଧନ ସହର ଯୋଜନାର ଏକ ମୁଖ୍ୟ ସମସ୍ୟା । ଯୋଜନାବଦ୍ଧ ଭାବରେ ସହର ହୋଇ ପାରୁନଥିବାରୁ ଏ ସମସ୍ୟା ଉତ୍ତର ହୋଇଛି । ବୃହତ୍ ଅଙ୍ଗାଳିକା, ବସ୍ତି, ବୃକ୍ଷ ଉଚ୍ଛେଦ, ଯାନବାହନ ଜନିତ ପ୍ରଦୂଷଣ, ଇତ୍ୟାଦି ଯୋଗୁଁ ପରିବେଶ ଅସ୍ଵଚ୍ଛ ହେଉଛି । ବିଭିନ୍ନ ପ୍ରାକୃତିକ ଦୁର୍ବପାକ, ସମୁଦ୍ର ପତ୍ତନ ବୃଦ୍ଧି, ଇତ୍ୟାଦି ପରିବେଶ ଅସ୍ଵଚ୍ଛ ହେବା ଯୋଗୁଁ ହେଉଛି । ଅଙ୍ଗାରାମୁଳି ନିର୍ଗମନ ସ୍ଵାସ୍ଥ୍ୟ ସମସ୍ୟା ସୃଷ୍ଟି କରିଛି । ଆଶୁ ସହରାକରଣ ଯୋଗୁଁ ଜଳଯୋଗାଣ, ଦୂଷିତଜଳ ଓ କଠିନ ବର୍ଜ୍ୟବସ୍ତୁ ନିଷ୍କାସନ, ରାସ୍ତାଘାଟ ତଥା ଅନ୍ୟାନ୍ୟ ସେବାରେ ଅଧିକ ଚାପ ପଡୁଛି । ସାମିତ ସେବା ଗୁଡ଼ିକ ଜନସଂଖ୍ୟା ବୃଦ୍ଧି ସହ ସମତାଳରେ ବୃଦ୍ଧି ପାଉନାହିଁ । ନାଗରିକ ମାନେ ମଧ୍ୟ ଏ ସବୁ ସୁବିଧା ବେଆଇନ ଭାବେ ବ୍ୟବହାର କରିବା ପାଇଁ ଇଚ୍ଛୁକ । ତେଣୁ ପ୍ରକୃତ ହିତାଧିକାରୀଙ୍କୁ ଏସବୁ ସୁବିଧାରୁ ବଞ୍ଚିତ ହେବାକୁ ପଡୁଛି । ଜନଗଣନା ତଥ୍ୟରୁ ଜଣାଯାଏ ଯେ ୧୯୭୧ ରୁ ୨୦୧୧

ମଧ୍ୟରେ ଦେଶରେ ସହରର ଜନସଂଖ୍ୟା ଅତିମାତ୍ରାରେ ବୃଦ୍ଧି ପାଇଛି । ୧୯୬୧ରେ ୭୮.୮୪ ନିୟୁତ ଲୋକ ସହରରେ ବସବାସ କରୁଥିବା ବେଳେ ୨୦୧୧ରେ ଏହା ୩୭୭.୧୦ ନିୟୁତକୁ ବୃଦ୍ଧି ପାଇଛି । ୨୦୦୧ ରୁ ୨୦୧୧ ମଧ୍ୟରେ ଏହା ପ୍ରାୟ ୯୧ ନିୟୁତ ବୃଦ୍ଧି ପାଇଛି । ଦେଶର ବୃହତ୍ତମ ଦଶଟି ନଗରୀ ମଧ୍ୟରୁ ମୁମ୍ବାଇରେ ସର୍ବାଧିକ ଜନସଂଖ୍ୟା ବୃଦ୍ଧି ପାଇଛି । ସୁରତ ଓ ଦିଲ୍ଲୀରେ ମଧ୍ୟ କ୍ରମାନ୍ୱୟରେ ଜନସଂଖ୍ୟା ବୃଦ୍ଧି ପାଇଛି । ଏହାର ତାପ୍ରର୍ଯ୍ୟ ଏହି ଯେ ସହରମାନଙ୍କରେ ଜନସଂଖ୍ୟା ବୃଦ୍ଧି ଅନୁଯାୟୀ କ୍ଷେତ୍ରଫଳ ବୃଦ୍ଧି ପାଇ ନାହିଁ ଏବଂ ସେବା ଗୁଡ଼ିକ ଉପରେ ଅଧିକ ଚାପ ପଡୁଛି । ଆର୍ଥିକ କାରଣ ଯୋଗୁଁ ଜନସଂଖ୍ୟା ବୃଦ୍ଧି ପାଇବା ସ୍ଵାଭାବିକ । ତେବେ ଏହାଦ୍ଵାରା ସହରଗୁଡ଼ିକର ଯୋଜନାବଦ୍ଧ ବିକାଶ ହୋଇ ପାରୁନାହିଁ ।

ଯୋଜନା ବିହୀନ ବିକାଶର ଏକ ଜୀବନ୍ତ ଉଦାହରଣ ସହର ତଳି ଅଞ୍ଚଳର ସଂପ୍ରସାରଣ । ବସ୍ତି ବାସିନ୍ଦା ଯେ କୌଣସି ଅଞ୍ଚଳରେ ମୁଣ୍ଡ ଗୁଞ୍ଜିବା ପାଇଁ ସ୍ଥାନ ଚୟନ କରନ୍ତି । ଏସବୁରେ ଜଳ ଯୋଗାଣ କିମ୍ବା ପରିମଳ ସୁବିଧା ନ ଥାଏ । ଖୋଲା ପଡିଆ ତଥା ରେଳ ଲାଇନ ସଂଲଗ୍ନ ଅଂଚଳରେ ବସ୍ତିମାନ ଗଢି ଉଠିଛି । ପରିମଳ ଅବ୍ୟବସ୍ଥା ଯୋଗୁଁ ଏହା ସମଗ୍ର ସହରାଞ୍ଚଳକୁ ପ୍ରଦୂଷିତ କରୁଛି ।

ଯଦିଓ ୧୮୯୪ର ଭୂଅଧିଗ୍ରହଣ ଆଇନରେ ଜମି ଅଧିଗ୍ରହଣ ନିମନ୍ତେ ସରକାରଙ୍କୁ ପ୍ରଭୂତ କ୍ଷମତା ଦିଆଯାଇଛି ତଥାପି ସହର ଯୋଜନା ସୁବ୍ୟବସ୍ଥିତ ହୋଇ ପାରିନାହିଁ । ସମ୍ବିଧାନରେ ସଂପର୍କିତ ଅଧିକାରକୁ ମୌଳିକ ଅଧିକାରର ମାନ୍ୟତା ନ ଦେବା ଦ୍ଵାରା ଅଧିଗ୍ରହଣ ଜମି ପାଇଁ ବଜାର

ଦରରେ କ୍ଷତିପୂରଣ ଦିଆଯାଇନାହିଁ । ପ୍ରାପ୍ୟ ମିଳିବା ମଧ୍ୟ ସମୟ ସାପେକ୍ଷ । ତେଣୁ ଜନ ଅସହାୟ ବ୍ୟାପକ ହୋଇଛି । ବିସ୍ତାପିତମାନଙ୍କର ଅଇଥାନ ହୋଇପାରି ନଥିବାରୁ ସମସ୍ୟା ଗମ୍ଭୀର ହୋଇଛି । ବର୍ତ୍ତମାନ ପ୍ରବର୍ତ୍ତିତ ଜମି ଅଧିଗ୍ରହଣ ଏବଂ କ୍ଷତିପୂରଣ ଓ ଅଇଥାନ ଆଇନ ଦ୍ଵାରା ଏ ସମସ୍ୟାର ସମାଧାନ ଆଶାକ୍ଷୀ ।

୧୯୭୨ ମସିହାରେ ସହର ଜମିପାଇଁ ସୀମା ନିର୍ଦ୍ଧାରିତ ହେଲା । ସ୍ଵଳ୍ପ ମୂଲ୍ୟରେ ଜମି ଜାତୀୟ କରଣ କରାଗଲା । ତା ପୂର୍ବରୁ ସ୍ଵାସ୍ଥ୍ୟ ମନ୍ତ୍ରଣାଳୟର ଏକ କମିଟି ସହରରେ ଜମି ଅଧିଗ୍ରହଣ ନିମନ୍ତେ କେତେକ ପ୍ରସ୍ତାବ ଦେଇଥିଲେ । ସେଥିମଧ୍ୟରୁ ଜମିର ସୁକ୍ଷମ ବର୍ତ୍ତନ ଅନ୍ୟତମ । କିନ୍ତୁ ଅଧିକାଂଶ ନଗରରେ ମୁକ୍ତିମେୟ ଲୋକଙ୍କ ପାଖରେ ବଡ଼ ଭାଗ ଜମି ରହିଛି । ସରକାରୀ ଜମି ଅକ୍ରିଆର ହୋଇଛି ଏବଂ ଗରିବ ତଥା ମଧ୍ୟବିଂଶ୍ରେଣୀ ସ୍ଵଳ୍ପ ମୂଲ୍ୟରେ ଜମି କିଣି ପାରୁନାହାନ୍ତି ।

ବର୍ତ୍ତମାନ ସହର ଯୋଜନା କେନ୍ଦ୍ର ସ୍ତରରେ ପ୍ରସ୍ତୁତ କରାଯାଉଛି । କେନ୍ଦ୍ରୀୟ ଯୋଗୁଁ ସ୍ଥାନୀୟ ଆବଶ୍ୟକତା ଓ ସମସ୍ୟା ଏଥିରେ ପ୍ରତିଫଳିତ ହେଉନାହିଁ । ଏହା ଦୂରଦୃଷ୍ଟି ସଂପନ୍ନ ହୋଇ ନ ପାରିବା ଯୋଗୁଁ ସଫଳ ହୋଇପାରୁନାହିଁ । ପ୍ରତ୍ୟେକ ସହରର ସମସ୍ୟା ଅନ୍ୟଠାରୁ ଭିନ୍ନ । ତେଣୁ ସ୍ଥାନୀୟ ବିଶେଷଜ୍ଞମାନଙ୍କ ପରାମର୍ଶରେ ଯୋଜନା ପ୍ରଣୟନ ହେବା ଆବଶ୍ୟକ । ଅନେକ କ୍ଷେତ୍ରରେ ଏହା ହୋଇ ପାରିନଥିବା ଯୋଗୁଁ ସମସ୍ୟା ଗୁଡ଼ିକ ଦୀର୍ଘକାଳୀନ ଭିତ୍ତିରେ ସମାଧାନ ହୋଇପାରିନାହିଁ ।

**ଶେଷକଥା**

ଦ୍ଵିତୀୟ ଶାସନ ସଂସ୍କାର କମିଶନ ନଗରପାଳିକାର ଶାସନଗତ ଦାୟିତ୍ଵ

ସଂପର୍କରେ ଅନୁଧ୍ୟାନ କରି କେତେକ ପ୍ରସ୍ତାବ ଉପସ୍ଥାପିତ କରିଛନ୍ତି । ସରକାର ଏହାର କେତେକ ପ୍ରସ୍ତାବ ଗ୍ରହଣ କରିଥିଲେ । ଜାତୀୟ ସହରାକରଣ କମିଶନ ଏ ସବୁ ଦୂରାନ୍ୱିତ କରିବା ପାଇଁ କାର୍ଯ୍ୟକ୍ରମ ନିର୍ଦ୍ଧାରଣ କରିଥିଲେ । ୨୦୨୬ ବେଳକୁ କିନ୍ତୁ ସହରାକରଣ ପ୍ରକ୍ରିୟା ବିଭିନ୍ନ ସହରରେ ଭିନ୍ନ ଭିନ୍ନ ପ୍ରକାର ହୋଇପାରେ । ତେଣୁ ଏହି ଭିତ୍ତିରେ ସହର ଉନ୍ନୟନ ଯୋଜନା କାର୍ଯ୍ୟକାରୀ ହେବା ଆବଶ୍ୟକ ।

ଏହା ସହିତ କ୍ଷମତା ବିକେନ୍ଦ୍ରୀକରଣ, ସଂସ୍କାର ପରିପ୍ରେକ୍ଷାରେ ଅର୍ଥ ବିନିଯୋଗ, ସ୍ଥିର ସଂପତ୍ତି ସୃଷ୍ଟି ଓ ପରିଚାଳନା, ଯାନବାହନ ଚଳାଚଳ ସହ ଜମି ବ୍ୟବହାର ସଂଯୋଗ, ରାଜ୍ୟ, କେନ୍ଦ୍ର ତଥା ସ୍ଥାନୀୟ କ୍ଷେତ୍ରରେ ପରିକଳ୍ପିତ ଯୋଜନାଗୁଡ଼ିକର ସମନ୍ୱିତ ଭାବେ କାର୍ଯ୍ୟକ୍ରମ କରିବା, ବିଭିନ୍ନ ସଂସ୍ଥାର ଦାୟିତ୍ଵ ସ୍ଵଳ୍ପ କରିବା ଏବଂ ପରିବେଶ ପରିବର୍ତ୍ତନକୁ ଧ୍ୟାନରେ ରଖି ଯୋଜନା କାର୍ଯ୍ୟକାରୀ କରିବା ଇତ୍ୟାଦି ଆବଶ୍ୟକ ।

ବର୍ତ୍ତମାନ କର୍ପୋରେଟ ମନ୍ତ୍ରଣାଳୟ ବସ୍ତି ଉନ୍ନୟନ, ସୁରକ୍ଷିତ ଯାତ୍ରା ସଚେତନତା ଏବଂ ଉପଭୋକ୍ତା ସୁରକ୍ଷାକୁ ବୃହତ ଶିଳ୍ପ ସଂସ୍ଥାର ସାମାଜିକ ଦାୟିତ୍ଵ ପରିସରଭୁକ୍ତ କରିଛି । ବସ୍ତି ଅଂଳରେ ଗୃହ ନିର୍ମାଣ ଏଥିରେ ଅନ୍ତର୍ଭୁକ୍ତ । ଏହାଦ୍ଵାରା ୨୦୨୨ ସୁଦ୍ଧା ସମସ୍ତଙ୍କୁ ବାସଗୃହ ଯୋଗାଇ ଦେବା ସମ୍ଭବ ହେବ ବୋଲି କୁହାଯାଇଛି । ବୃହତ ଶିଳ୍ପ ସଂସ୍ଥା ସେମାନଙ୍କର ୩ ବର୍ଷର ଲାଭାଂଶରୁ ୨ ପ୍ରତିଶତ ଅର୍ଥ ସାମାଜିକ କ୍ଷେତ୍ରରେ ବିନିଯୋଗ କରିବେ । ଏ ବ୍ୟବସ୍ଥା କାର୍ଯ୍ୟକାରୀ ହେଲେ ବସ୍ତି ଅଂଳ ତଥା, ସହରର ସଂପ୍ରସାରଣ ଜନିତ କେତେକ ସମସ୍ୟା ସମାଧାନ ହୋଇପାରିବ ।

ସମ୍ବିଧାନର ଦ୍ଵାବଣ ଧାରାରେ ନଗର

ଉନ୍ନୟନ ସଂପର୍କିତ ବିଭିନ୍ନ କାର୍ଯ୍ୟକ୍ରମକୁ ପ୍ରାଥମିକତା ଭିତ୍ତିରେ ବିଭାଜନ କରି ନଗରପାଳିକା ଓ ସରକାରଙ୍କ ଦାୟିତ୍ଵ ସ୍ଵଳ୍ପ ହେବା ଆବଶ୍ୟକ । ସହର ଶାସନର ମାନ ଉନ୍ନତ କରିବା ପାଇଁ ସ୍ଵାୟତ୍ତ ଶାସନ ସଂସ୍ଥାକୁ ଅଧିକ କ୍ଷମତା ଓ ସ୍ଵାଧୀନତା ଦିଆଗଲେ ଲୋକ ପ୍ରତିନିଧି ଏସବୁ ସଂପାଦନ କରିବା ନିମନ୍ତେ ଆଗ୍ରହୀ ହେବେ । ଏହା ସହିତ ଆବଶ୍ୟକ ପରିମାଣରେ ଆର୍ଥିକ ସମ୍ବଳ ଯୋଗାଇବାକୁ ପଡ଼ିବ । ନିଜସ୍ଵ ପାଣ୍ଠିରୁ ଖର୍ଚ୍ଚ ବାବଦକୁ ଅର୍ଥ ମିଳିପାରିଲେ ନଗରପାଳିକା ସରକାରୀ ଅନୁଦାନ ଉପରେ ନିର୍ଭରଶୀଳ ହେବେନାହିଁ । ତେବେ ସବୁ ସହର ନିଜସ୍ଵ ପାଣ୍ଠି ସଂଗ୍ରହ କରିପାରିବେ ନାହିଁ । ତେଣୁ ସେହି ଭିତ୍ତିରେ ଆର୍ଥିକ ବ୍ୟବସ୍ଥା ଆବଶ୍ୟକ ।

କେବଳ ଗମନାଗମନ, ଜଳଯୋଗାଣ, ପରିମଳ ଓ ବାସଗୃହ ସମସ୍ୟା ସମାଧାନ ହେଲେ ସହରଗୁଡ଼ିକର ଉନ୍ନୟନ ହୋଇପାରିବନାହିଁ । ଏହା ସହିତ କର୍ମ ସଂସ୍ଥାନ ମଧ୍ୟ ସଂଯୋଗିତ ହେବା ଆବଶ୍ୟକ । ତେଣୁ ସହର ଉନ୍ନୟନରେ ଆଭିମୁଖ୍ୟର ଭିତ୍ତିଭୂମି ନିର୍ମାଣ ସହ ଆର୍ଥିକ ଅଭିବୃଦ୍ଧି ସଂଯୋଗ ହେବା ଯୁକ୍ତିଯୁକ୍ତ । ବୃହତ ନଗରୀ ଗୁଡ଼ିକରେ ସୁଯୋଗ ଗୁଡ଼ିକ ସଂକୃତିତ ହେବା ଯୋଗୁଁ କ୍ଷୁଦ୍ର ଓ ମଧ୍ୟମ ସହର ଗୁଡ଼ିକ ଯୋଜନାବଦ୍ଧ ଭାବେ ବିକାଶ କରିବା ଆବଶ୍ୟକ । ଅନ୍ୟ ଅର୍ଥରେ ଅନୁନ୍ନତ ଅଂଳରେ ସହରରେ ଉପଲବ୍ଧ ସୁବିଧା ଗୁଡ଼ିକ ମିଳିପାରିଲେ ଗ୍ରାମାଂଳ ଲୋକେ ସହରାଭିମୁଖୀ ହେବେ ନାହିଁ । ସହର ଯୋଜନାର ରୂପରେଖ ଗୋଟିଏ ନିର୍ଦ୍ଦିଷ୍ଟ ଦିଗରେ ପରିଚାଳିତ ନ ହୋଇ ବାରମ୍ବାର ପରିବର୍ତ୍ତନ ହେଉଥିବା ଯୋଗୁଁ ପୂର୍ବ ଅନୁସୂଚ କାର୍ଯ୍ୟକ୍ରମ ଅସଂପୂର୍ଣ୍ଣ ହେବା ସହ ନୂତନ ଯୋଜନା ଶୃଙ୍ଖଳିତ ଭାବେ ସଂପୂର୍ଣ୍ଣ ରୂପେ କାର୍ଯ୍ୟକାରୀ ହୋଇପାରୁନାହିଁ । ■■

# ସହରା ଲ ଯୋଜନା

## ସହରା ଲ ପରିଚାଳନା: ଏକ ଦୃଷ୍ଟିପାତ

• ବିଷୁପ୍ରିୟା ମହାରଣା

ସହରଗୁଡ଼ିକରେ ପ୍ରତିଦିନ ଶହ ଶହ କୋଠା ନିର୍ମାଣ କରାଯାଉଥିଲେ ମଧ୍ୟ ବର୍ଷା ଜଳ ଅମଳ ପାଇଁ କୌଣସି ବ୍ୟବସ୍ଥା ରଖାଯାଉନାହିଁ । ଫଳରେ ପର୍ଯ୍ୟାପ୍ତ ପରିମାଣର ଜଳ ଅକାରଣରେ ବହିଯାଇଥାଏ । ତେଣେ ଯେଉଁ ସହର ନଦୀ ପାର୍ଶ୍ୱରେ ଅବସ୍ଥିତ ସେହି ସହରମାନଙ୍କରେ ନାନା ପ୍ରକାର କୀଟାଣୁଜନିତ ରୋଗ ଦେଖାଯାଇଥାଏ ।

ଜନସଂଖ୍ୟା ବୃଦ୍ଧି ସହ ଦେଶର ପ୍ରତ୍ୟେକ ସହରରେ ପରିସ୍ଥିତି ଜଟିଳ ହେବାରେ ଲାଗିଛି । କେବଳ ଭାରତ ନୁହେଁ, ବିଶ୍ୱର ଅଧିକାଂଶ ରାଷ୍ଟ୍ରରେ ଲୋକମାନେ ଗ୍ରାମାଂଳ ଛାଡ଼ି ସହରାଭିମୁଖୀ ହେଉଥିବାରୁ ଉପଯୁକ୍ତ ମାଷ୍ଟରପ୍ଲାନ ଅଭାବ ଅନେକ ସହରରେ ଭିନ୍ନ ପରିସ୍ଥିତି ସୃଷ୍ଟି କରନ୍ତି ପୁଣି ଜଳ ପରିମାଣ ହ୍ରାସ ପାଇବା ସହ ଏହାର ସ୍ତର ତଳକୁ ତଳକୁ ଚାଲି ଯାଉଥିବାରୁ ବିଶେଷ କରି ସହରରେ ପରିସ୍ଥିତି ଉତ୍ତର ହେଉଛି । ସହରାଂଳ ଯୋଜନା କ୍ଷେତ୍ରରେ ସାମାନ୍ୟ ଅସୁବିଧା ପରିଲକ୍ଷିତ ହେଲେ ଏହାର ପ୍ରଭାବ ଅନେକ ଲୋକଙ୍କ ଉପରେ ପଡ଼ିଥାଏ । ବୈଷୟିକ ପରିଚାଳନା, ସହରାଂଳ ଡିଜାଇନ, ପ୍ରଶାସନ ଓ ନାଗରିକଙ୍କ ମଧ୍ୟରେ ଆଲୋଚନା, ନୀତିଗତ ଯୋଜନା, ପରିଚାଳନା ଓ ସମସ୍ତ ବର୍ଗର ଲୋକଙ୍କ ମଧ୍ୟରେ ଉପଯୁକ୍ତ ସମନ୍ୱୟ କରିଥାରେ ସହରାଂଳକୁ ସମସ୍ୟାମୁକ୍ତ କରାଯାଇପାରେ ।

ଅନେକ ସହର ଐତିହାସିକ ଦୃଷ୍ଟିରୁ ଗୁରୁତ୍ୱପୂର୍ଣ୍ଣ । ଏହାର ଭିତ୍ତିଭୂମି ଅନେକ ବର୍ଷ

ତଳର ହୋଇଥାଏ । ତେବେ ଏହା ବିକଶିତ ହେବା ସହ ଦିନକୁ ଦିନ ପ୍ରାଚୀନ କୀର୍ତ୍ତିରାଜି ଉପରେ ବିପଦ ଦେଖାଯାଇଥାଏ । ଜବରଦଖଲ ଉଚ୍ଛେଦ, ବିକାଶମୂଳକ ପ୍ରକଳ୍ପ ପ୍ରତିଷ୍ଠା ଆଦି କାରଣରୁ ଅନେକ ପ୍ରାଚୀନ କୀର୍ତ୍ତିରାଜି କ୍ଷତିଗ୍ରସ୍ତ ହୋଇଥାଏ । ତେଣୁ ଯେକୌଣସି ସହରର ବିକାଶ ପୂର୍ବରୁ ଏକ ମାଷ୍ଟର ପ୍ଲାନ ପ୍ରସ୍ତୁତ କରାଯାଇ ପ୍ରାଚୀନ କୀର୍ତ୍ତିରାଜିର ସଂରକ୍ଷଣକୁ ପ୍ରାଥମିକ ଗୁରୁତ୍ୱ ଦେବାର ଆବଶ୍ୟକତା ରହିଛି ।

ଶିଳ୍ପର ବିକାଶ ସହ ଅନେକ ସହରର ବିକାଶ ଶିଳ୍ପ ଉପରେ ନିର୍ଭର କରିଥାଏ । ମାତ୍ର ଶିଳ୍ପଗୁଡ଼ିକର ଉଠିମ ପରିଚାଳନାର ଅଭାବ ଯୋଗୁଁ ଏଗୁଡ଼ିକ ସହରର ବିକାଶ ଓ ସବୁଜିମା ଉପରେ ବିପଦ ସୃଷ୍ଟି କରିଥାନ୍ତି । ପରବର୍ତ୍ତୀ ପ୍ରୟତ୍ନରେ ଏହା ପ୍ରତ୍ୟୁଷଣ ବିପଦ ସୃଷ୍ଟି କରିଥାଏ । ଏଣୁ ସହର ଓ ନଗର ପରିଚାଳନା କ୍ଷେତ୍ରରେ ଶିଳ୍ପ ସଂସ୍ଥା/ କାରଖାନା ପ୍ରତି ଉପଯୁକ୍ତ ଧ୍ୟାନ ଦେବା ଦରକାର । ଦେଶରେ ଜନସଂଖ୍ୟା ଯେପରି ଭାବେ ବଢ଼ି ଚାଲିଛି ସେପରି ସ୍ଥଳେ ପ୍ରତି ଦିନ

ହାରାହାରି ଗୋଟିଏ ନଗର ପ୍ରତିଷ୍ଠା ହେବାର ଆବଶ୍ୟକତା ଦେଖାଯାଇଛି । ତେଣେ ଉପଯୁକ୍ତ ସ୍ଥାନର ଅଭାବ ଯୋଗୁ ନୂଆ ନଗର ସୃଷ୍ଟି ହେବା ବଦଳରେ ପୁରୁଣା ନଗରଗୁଡ଼ିକର ବୃଦ୍ଧି ଅବଶ୍ୟମ୍ଭାବୀ ହୋଇଛି । ପୁଣି ଅନ୍ୟାନ୍ୟ ଭିକ୍ଷୁମାନଙ୍କ ଯଥା, ଜମି, ଜଳ, ସ୍ଥଳ, ସଡ଼କ, ବିଦ୍ୟୁତ ଆଦିର ଅଭାବ ଲୋକଙ୍କ ପାଇଁ ସମସ୍ୟା ସୃଷ୍ଟି କରୁଛି । ଏପରିକି ପଡ଼ି ଜମିର ଅଭାବ ଯୋଗୁ ସହର ଗୁଡ଼ିକରେ ପଶୁ ସମ୍ପଦ ସକାଶେ ଗୋବର ଭୂମିର ଅଭାବ ଦେଖାଦେଉଛି । ଏଥିପାଇଁ ଅନେକ ସହରରେ ଗୋସମ୍ପଦ ସମ୍ପୂର୍ଣ୍ଣ ଲୋପ ପାଇଯିବାର ଦେଖାଯାଉଛି ।

ହଜାର ହଜାର ବର୍ଷର ପୁରାତନ ସଭ୍ୟତାରେ ଥିବା ନଗର ଯୋଜନା ଯେତିକି ଆଶ୍ଚର୍ଯ୍ୟଜନକ ସେତିକି ଶିକ୍ଷଣୀୟ । ସେତେବେଳେ ବିଜ୍ଞାନର ଅଗ୍ରଗତି ହୋଇ ନ ଥିବାରୁ ପ୍ରୟୁକ୍ତି ବିଦ୍ୟାର ବିଶେଷ ବିକାଶ ହୋଇ ନ ଥିଲା । ଏହା ସମ୍ପୂର୍ଣ୍ଣ ମିନୋଆ, ମେସୋପଟାମିଆ, ହରପ୍ପା, ଇଜିପ୍ଟିଆ ଆଦି ସଭ୍ୟତାରେ ଯେଉଁ ନଗର ଯୋଜନାମାନ ଥିଲା ତାହା ଦେଖିଲେ ଆଶ୍ଚର୍ଯ୍ୟ ହେବାକୁ ପଡ଼େ ।

ଐତିହାସିକ ଭାବେ ବିଚାର କରିବାକୁ ଗଲେ କୁହାଯାଏ ଯେ, ଗ୍ରୀକ ଦାର୍ଶନିକ ହିପୋତ୍ୟାମସ (ଖ୍ରୀପୂ ପଞ୍ଚମ ଶତାବ୍ଦୀ) ହେଉଛନ୍ତି ବିଶ୍ୱର ପ୍ରଥମ ନଗର ଯୋଜନାକାରୀ । ଏପରିକି ସେ ଅର୍ବୀନ ଲେଆଉଟ ସମ୍ପର୍କରେ ବିଶଦ ବିବରଣୀ ପ୍ରଦାନ କରିଥିଲେ । ୮ମ ଶତାବ୍ଦୀରେ ଭୂମଧ୍ୟ ସାଗର ଉପକୂଳ ଅଞ୍ଚଳରେ ଗ୍ରୀକମାନେ ପ୍ରତିଷ୍ଠା କରିଥିବା ସହରରୁ ପ୍ରତ୍ୟୟମାନ ହୁଏ ଯେ, ସେମାନେ ଉନ୍ନତ ଓ ଆକର୍ଷଣୀୟ ନଗର ପ୍ରତିଷ୍ଠା କରିଥିଲେ । ଗ୍ରୀକ ବୀର ଆଲେକଜାଣ୍ଡର ମଧ୍ୟ ତାଙ୍କ ନୂଆ ସହର

ଆଲେକଜାଣ୍ଡ୍ରିୟା ପ୍ରତିଷ୍ଠା କରିବା ବେଳେ ପ୍ରସିଦ୍ଧ ସ୍ଥପତି ତିନୋକ୍ଲେଟସଙ୍କ ସହାୟତା ଲୋଡ଼ିଥିଲେ । ପ୍ରାଚୀନ ରୋମବାସୀ ମଧ୍ୟ ଅଷ୍ଟକୋଶୟୁକ୍ତ ନଗର ପ୍ରତିଷ୍ଠା କରିଥିଲେ ।

ସହରାଞ୍ଚଳରେ ମୁଖ୍ୟତଃ ସାର୍ବଜନୀନ ସେବାଗୁଡ଼ିକ ବିପର୍ଯ୍ୟସ୍ତ ହୋଇଥାଏ ଅର୍ଥାତ୍ ଜଳ, ବିଦ୍ୟୁତ, ପରିବହନ, ଯାତ୍ରାସେବା, ହସ୍ପିଟାଲ ଆଦି କ୍ଷେତ୍ର ପ୍ରତି ବିଶେଷ ଗୁରୁତ୍ୱ ଦିଆଯାଇ ନ ଥାଏ । ମୁଖ୍ୟତଃ ସଡ଼କର ଅଭାବ ଯୋଗୁ ଗମନାଗମନ କ୍ଷେତ୍ରରେ ନାହିଁ ନ ଥିବା ଅସୁବିଧା ସୃଷ୍ଟି ହୋଇଥାଏ । ପୁଣି ନଗର ଭିତରେ ବହୁତଳ ଆପାର୍ଟମେଣ୍ଟ ନିର୍ମାଣ ସକାଶେ ଅନୁମତି ଦିଆଯାଉଥିବାରୁ ସ୍ଥାନାଭାବ ସମସ୍ୟା ସମଗ୍ର ନଗର ଉପରେ ପଡ଼ିଥାଏ । ଆପାର୍ଟମେଣ୍ଟ ନିର୍ମାଣ ହେଉଥିବା ସମ୍ପୂର୍ଣ୍ଣ ସ୍ଥାନୀୟ ଅଞ୍ଚଳର ସଡ଼କ, ପରିବହନ, ବିଦ୍ୟୁତ, ପାନୀୟ ଜଳ ଆଦି ପ୍ରତି ଦୃଷ୍ଟି ଦିଆଯାଇ ନ ଥାଏ । ଏହାର ଫଳ ସ୍ୱରୂପ ନଗର ଉନ୍ନୟନ ଯୋଜନା ପ୍ରତି ବିପଦ ସୃଷ୍ଟି ହୋଇଥାଏ ।

ସହରଗୁଡ଼ିକର ବିକାଶ ସକାଶେ ବିଶ୍ୱବ୍ୟାଙ୍କ ଓ ଅନ୍ୟାନ୍ୟ ସଂସ୍ଥା ଆର୍ଥିକ ସହାୟତା ପ୍ରଦାନ କରୁଥିଲେ ମଧ୍ୟ ଏହାର ଦୂରପଯୋଗ ହେଉଛି ଏବଂ ଅଜସ୍ର ଅର୍ଥ ଭୁଲ ପ୍ଲାନିଂ ପାଇଁ ନଷ୍ଟ ହେଉଛି । ସେହିପରି ଦେଶର ଅଧିକାଂଶ ସହରରେ ପାନୀୟ ଜଳ ଓ ନର୍ଦ୍ଦମା ବ୍ୟବସ୍ଥା ବିପର୍ଯ୍ୟସ୍ତ ହୋଇଛି । କୋଟି କୋଟି ଟଙ୍କାର ଅନୁଦାନ ଆସୁଥିଲେ ମଧ୍ୟ ଏହାର ସବୁପଯୋଗ ହୋଇପାରୁନାହିଁ । ସମସ୍ତ ମେଟ୍ରୋସିଟି ଓ ଅଧିକାଂଶ ରାଜ୍ୟର ରାଜଧାନୀରେ ଅନେକ ସମସ୍ୟା କାଳ କାଳ ଧରି ଲାଗି ରହିଛି ।

ଭାରତର ଜନସଂଖ୍ୟା ପ୍ରାୟ ୧୨୦ କୋଟି ହୋଇଥିବା ବେଳେ ଏମାନଙ୍କ ମଧ୍ୟରୁ

ପ୍ରାୟ ୪୦ କୋଟି ଲୋକ ଦେଶର ୭୦୦ ନଗର ଓ ସହରରେ ରହିଥାନ୍ତି । ଆସନ୍ତା ୧୫ ବର୍ଷ ମଧ୍ୟରେ ଆଉ ୨୦ କୋଟି ଲୋକ ନଗର ଓ ସହରରେ ଯୋଗହେବାକୁ ଯାଉଥିବା ବେଳେ ସେହି ଅନୁପାତରେ ଭିକ୍ଷୁମାନଙ୍କ ବିକାଶ ନାହିଁ ବା ସ୍ଥାନ ନାହିଁ । ୨୦୦୧ରେ ଦେଶରେ ୧୦ଲକ୍ଷରୁ ଅଧିକ ବାସ କରୁଥିବା ସହର/ନଗର ସଂଖ୍ୟା ୩୫ ଥିବା ବେଳେ ୨୦୧୧ରେ ଏହି ସଂଖ୍ୟା ୫୩ରେ ପହଞ୍ଚିଥିଲା । ଆସନ୍ତା ୨୦୨୦ ବେଳକୁ ସହର ସଂଖ୍ୟା ୬୫ରେ ପହଞ୍ଚିବ ବୋଲି ସମ୍ଭାବନା ସୃଷ୍ଟି ହୋଇଛି । ସେହି ଅନୁପାତରେ ବନ୍ୟବସ୍ତୁ ପରିଚାଳନା, ଜଳ ସମସ୍ୟା, ଟ୍ରାଫିକ, ପରିବହନ, ନର୍ଦ୍ଦମା, ବିଦ୍ୟୁତ, ଟେଲିକମ, ସ୍ୱାସ୍ଥ୍ୟ, ଶିକ୍ଷା, ଆଇନ ଶୃଙ୍ଖଳା ଆଦି ବିକାଶ ନ ହେଲେ ଆଗାମୀ ଦିନରେ ନାହିଁ ନ ଥିବା ସମସ୍ୟା ସୃଷ୍ଟି ହେବ ।

୧୯୯୨ରେ ଗୃହୀତ ୭୪ତମ ସମ୍ବିଧାନ ସଂଶୋଧନରେ ରହିଥିଲା ଯେ, ସହରର ନିର୍ବାଚିତ ପ୍ରତିନିଧିମାନେ ସହରର ବିକାଶ ଯୋଜନାରେ ପ୍ରତ୍ୟକ୍ଷ ଭାବେ ସାମିଲ ହେବେ । ସହରର ବିଭିନ୍ନ ଯୋଜନା ପ୍ରସ୍ତୁତ କ୍ଷେତ୍ରରେ ସେମାନଙ୍କୁ ପୂର୍ଣ୍ଣ ସ୍ୱୟଂସମତା ଦେବା ପାଇଁ ସମ୍ବିଧାନ ସଂଶୋଧନରେ ରହିଥିଲା । ଅଧିକାଂଶ ସହରରେ ଏକ ଲୁଚ୍ଚ ସମସ୍ୟା ମୁଣ୍ଡଟେକିଥାଏ ତାହା ହେଉଛି ବହିରାଗତ ଲୋକଙ୍କ ସମସ୍ୟା । ଯଦିଓ ଅନୁପ୍ରବେଶ ବୋଲି ଏହାକୁ କୁହାଯାଇପାରିବ ନାହିଁ ତଥାପି ଏହି ସମସ୍ୟା ଅଧିକାଂଶ କ୍ଷେତ୍ରରେ ଆଇନ ଶୃଙ୍ଖଳା ସମସ୍ୟା ସୃଷ୍ଟି କରିଥାଏ ଏବଂ ବସ୍ତି ସଂଖ୍ୟା ବୃଦ୍ଧିରେ ସହାୟକ ହୋଇଥାଏ । ରାଜନୈତିକ କାରଣରୁ ବସ୍ତିବାସିନ୍ଦାଙ୍କୁ ଥରେ ଭୋଟ ପରଚିୟ ପତ୍ର କୌଶଳ ପ୍ରଦାନ କରାଗଲେ ସେମାନଙ୍କ ଦାବି ବହୁଗୁଣିତ ବୃଦ୍ଧି



ପାଇଥାଏ ଏବଂ ସେମାନେ ଅଧିକାଂଶ ବିକାଶମୂଳକ କାର୍ଯ୍ୟରେ ପ୍ରତିବନ୍ଧକ ସୃଷ୍ଟି କରିଥାନ୍ତି । ଅନେକ ଥିଲାବାଲା ଲୋକ ମଧ୍ୟ ବସ୍ତିରେ ଜାଗା ମାଡିବସିଆଆନ୍ତି ଯାହାକି ପ୍ରଶାସନ ପାଇଁ ମୁଣ୍ଡବ୍ୟଥାର କାରଣ ହୋଇଥାଏ ।

ସହରାଂଳ ପରିଚାଳନା ଓ ବିକାଶକୁ ନେଇ ସର୍ବଦା ଦୃଢ଼ ଲାଗି ରହିଥାଏ । କାରଣ ପରିଚାଳନା ନିମନ୍ତେ କେତେକ କ୍ଷତି ଘଟିଥାଏ । ନିମନ୍ତେ ବିନାଶ ଦରକାର । ବିନାଶ କ୍ଷେତ୍ରରେ ଜୀବନଜୀବିକାର ପ୍ରଶ୍ନ ଜଡ଼ିତ ହୋଯାଇଥିବାରୁ ଅନେକ ବିକାଶମୂଳକ ପ୍ରକଳ୍ପ ଅଧପକ୍ତରିଆ ହୋଇ ପଡିରହିଥାଏ କିମ୍ବା ନୂଆ ପ୍ରକଳ୍ପ ପ୍ରତିଷ୍ଠା ହୋଇପାରି ନ ଥାଏ ।

ପ୍ରଶ୍ନ ଉଠୁଛି ସହରର ବିକାଶ ନିମନ୍ତେ କୋଟି କୋଟି ଟଙ୍କା ବିନିଯୋଗ ହେଉଥିଲେ ମଧ୍ୟ ଏହାର ଉପଯୁକ୍ତ ବିକାଶ ସମ୍ଭବ ହୋଇପାରୁନାହିଁ ଏବଂ ହଜାର ହଜାର ଲୋକ ପିଇବା ପାଣିରୁ ବଞ୍ଚିତ ହେଉଛନ୍ତି । ଯଦି ଆକଳନ କରାଯାଏ ତେବେ ପ୍ରତ୍ୟେକ ସହରରେ ହାରାହାରି ୩୦ ଭାଗ ଲୋକ ସ୍ୱଚ୍ଛ ବିଶୁଦ୍ଧ ପାନୀୟ ଜଳରୁ ବଞ୍ଚିତ ହୋଇଥାନ୍ତି । କେବଳ ଭାରତର ବିଭିନ୍ନ ସହରରେ ନୁହେଁ

ଅଧିକାଂଶ ଏସୀୟ, ଆଫ୍ରିକୀୟ ସହରରେ ଏହି ବିପଦ ଅସ୍ଥିମଜାଗତ ହୋଇଛି ।

ସହରଗୁଡ଼ିକରେ ପ୍ରତିଦିନ ଶହ ଶହ କୋଠା ନିର୍ମାଣ କରାଯାଉଥିଲେ ମଧ୍ୟ ବର୍ଷା ଜଳ ଅମଳ ପାଇଁ କୌଣସି ବ୍ୟବସ୍ଥା ରଖାଯାଉନାହିଁ । ଫଳରେ ପର୍ଯ୍ୟାପ୍ତ ପରିମାଣର ଜଳ ଅକାରଣରେ ବହିଯାଇଥାଏ । ତେଣେ ଯେଉଁ ଯେଉଁ ସହର ନଦୀ ପାର୍ଶ୍ୱରେ ଅବସ୍ଥିତ ସେହି ସହରରେ ନାନା ପ୍ରକାର କୀଟାଣୁଜନିତ ରୋଗ ଦେଖାଯାଇଥାଏ । ଉପଯୁକ୍ତ ପରିଚାଳନାର ଅଭାବ ଯୋଗୁ ନଦୀଜଳ ବିଷାକ୍ତ ହୋଇଯାଏ ଏବଂ ବିଷାକ୍ତ ଜଳକୁ ବି ସହର ତଳି ଅଂଳବାସୀ ବ୍ୟବହାର କରିବା ଦେଖାଯାଇଥାଏ ।

ଭାରତର ପ୍ରାୟ ୬୦ ଭାଗ ଅଂଳ ବନ୍ୟା ପ୍ରବଣ ହୋଇଥିବା ବେଳେ ଉପଯୁକ୍ତ ପରିଚାଳନାର ଅଭାବ ଯୋଗୁ ବନ୍ୟା ସମସ୍ୟା ଗୁରୁତର ହୋଇଥାଏ । ବିଶେଷ କରି ସହରଗୁଡ଼ିକରେ ବେଆଇନ ନିର୍ମାଣ, ପ୍ରାକୃତିକ ନାଳଗୁଡ଼ିକୁ ପୋତି ଦେବା, ସହରରୁ ନିଷ୍ପାସିତ ଜଳର ପ୍ରବାହ କ୍ଷେତ୍ରରେ ନୂଆ ନିର୍ମାଣ କରିଆରେ ବାଧା ସୃଷ୍ଟି କରିବା ଆଦି କାରଣରୁ ସହରଗୁଡ଼ିକରେ ବନ୍ୟା ପରିସ୍ଥିତି

ଗୁରୁତର ହୋଇଥାଏ ।

କମ୍ପ୍ୟୁଟର ଯୁଗ ଆସିବା ପରେ ବର୍ଜ୍ୟବସ୍ତୁ ସମସ୍ୟା ବହୁଗୁଣିତ ହେବାରେ ଲାଗିଛି । ୨୦୦୩ ଜାନୁଆରୀ ୧୪ରେ ପୌରପାଳିକାଗୁଡ଼ିକରେ ବର୍ଜ୍ୟବସ୍ତୁ ପରିଚାଳନା ସମ୍ପର୍କରେ ପଦକ୍ଷେପ ନେବା ପାଇଁ ସୁପ୍ରିମକୋର୍ଟ କେନ୍ଦ୍ରକୁ ନୋଟିସ ଜାରି କରିଥିଲେ । ଏହା ସତ୍ତ୍ୱେ ସରକାର ସେପରି କୌଣସି ପଦକ୍ଷେପ ଗ୍ରହଣ କରି ନ ଥିଲେ । ବଂମାନ ଏହି ସମସ୍ୟା ଏକ ପ୍ରମୁଖ ସମସ୍ୟାରେ ପରିଣତ ହୋଇଛି ଏବଂ ତେଜସ୍ୱିୟ ସମସ୍ୟା ଯୋଗୁ ଲୋକମାନେ ନାନା ରୋଗରେ ପୀଡ଼ିତ ହେଉଛନ୍ତି । ସହରର ବିକାଶ ସହ ବର୍ଜ୍ୟବସ୍ତୁ ପରିଚାଳନା ଉପରେ ଗୁରୁତ୍ୱ ଦେବାର ଆବଶ୍ୟକତା ରହିଛି । ଜନସଂଖ୍ୟା ବଢ଼ିବ । ଏହା ନିଶ୍ଚିତ । ଏହାକୁ କେହି କମାଇପାରିବେ ନାହିଁ । ସେହିପରି ଲୋକମାନେ ସହରମୁହାଁ ହିଁ ହେବେ । ଏହାକୁ କେହି ଅଟକାଇ ପାରିବେ ନାହିଁ । ତେଣୁ ସହରାଂଳ ପରିଚାଳନା ଉପରେ ପ୍ରତ୍ୟେକ କର୍ତ୍ତୃପକ୍ଷ ଦୃଷ୍ଟି ଦେବାର ଆବଶ୍ୟକତା ରହିଛି । ■■

\* ୬୦-କଲ୍ୟାଣ ବିହାର, ହାଇଟେକ, ପୋଷ୍ଟ- କୁହା, ଭୁବନେଶ୍ୱର, ୭୫୧୦୦୨

## ଆଗାମୀ ସଂଖ୍ୟା ସଂପର୍କରେ

ଅକ୍ଟୋବର ୨୦୧୪ :

ଅଣସଂଗଠିତ କ୍ଷେତ୍ର

ନଭେମ୍ବର ୨୦୧୪ :

ପ୍ରଯୁକ୍ତିବିଦ୍ୟା, ନବ ପ୍ରବଳନ ଓ ଜ୍ଞାନ

# ଗଙ୍ଗାନଦୀରେ ପରିବେଶ ଅନୁକୂଳ ଜଳପ୍ରବାହ ନିଶ୍ଚିତ କରିବା

• ଏଚ୍.ଏସ୍. ସେନ ଓ ଦୀପଙ୍କର ଘୋରାଇ

ଗଙ୍ଗାନଦୀରେ ଜଳପ୍ରବାହ ମାତ୍ରା କମ ହେବା ଯୋଗୁଁ ଉଭୟ ଦେଶରେ ବ୍ୟାପ୍ତ ସୁନ୍ଦରବନ ଅଂଚଳ ସମେତ ଗଙ୍ଗାନଦୀର ନିମ୍ନ ତ୍ରିକୋଣ ଭୂମିରେ ଜୈବ ବିବିଧତାରେ ପରିବର୍ଦ୍ଧନ ନେଇ ଅନେକ ସମୟରେ ପ୍ରଶ୍ନ ଉଠୁଛି । ବର୍ତ୍ତମାନ ପର୍ଯ୍ୟାବରଣରେ ଦ୍ରୁତ ପରିବର୍ଦ୍ଧନ ହେଉଛି ତଥା ଜୈବ ବିବିଧତାରେ ମଧ୍ୟ ଦ୍ରୁତ ଅବନୟ ହେଉଛି । ଜଙ୍ଗଲରୁ ଅନେକ ପ୍ରଜାତି ବିଲୁପ୍ତ ପ୍ରାୟ ହେବାକୁ ବସିଲେଣି, ତଥାପି ଅନେକ ବିରଳ ଜିସମର ଜୀବ ଓ ବୃକ୍ଷରାଜୀ ପାଇଁ ଏହା ଅବଶ୍ୟ ଉଚ୍ଛ୍ଵସ ପରିବେଶ ଯୋଗାଉଛି ।

ଭାରତ ଓ ବାଂଲାଦେଶରେ ସମଗ୍ର ନିମ୍ନ ଗାଙ୍ଗୋୟ ତ୍ରିକୋଣଭୂମି ଅଂଚଳରେ ଉଭୟ ହୁଗୁଳି-ଉପର ଏବଂ ଗଙ୍ଗା/ପଦ୍ମା-ବ୍ରହ୍ମପୁତ୍ର ନଦୀ ବ୍ୟବସ୍ଥାରେ ପରିବେଶ ଅନୁକୂଳ ଜଳ ପ୍ରବାହରେ (ଇ ପ୍ରବାହ) ଦ୍ରୁତ ଅବନୟ ଦେଖାଦେଇଛି । ଉପସାଗର ଅଂଚଳ ତ୍ରିକୋଣଭୂମି ଅଂଚଳରେ ପର୍ଯ୍ୟାବରଣ ସୁରକ୍ଷା ସକାଶେ ନଦୀ ବ୍ୟବସ୍ଥାରେ ପରିବେଶ ଅନୁକୂଳ-ପ୍ରବାହ ପୁନରୁଦ୍ଧାର କରିବା ସକାଶେ ଆବଶ୍ୟକ ମନୁନ ତଥା କାର୍ଯ୍ୟ ଆବଶ୍ୟକ ହେଉଛି । ନଦୀର ହାଇଡ୍ରୋଲୋଜିରେ ଯେଉଁ ଭାବରେ ଅବନୃତି ହେଉଛି ସେଥିରେ ପରିବର୍ଦ୍ଧନ ଆଣିବା ତଥା ସମୟାନୁକ୍ରମରେ ପରିବେଶ ଅନୁକୂଳ-ପ୍ରବାହକୁ ଧାରଣଶୀଳ କରିବା ତଥା ଜୀବନମାନରେ ଉନ୍ନତି ଆଣିବା ପାଇଁ ହସ୍ତକ୍ଷେପ ଅବଶ୍ୟମ୍ଭାବୀ ହୋଇ ପଡ଼ିଛି । ପରିବେଶ ଅନୁକୂଳ-ପ୍ରବାହର ଅନ୍ୟ ଉପାଦାନ ସବୁ ସାମାଜିକ- ସାଂସ୍କୃତିକ, ଜିଓମରଫୋଲୋଜିକାଲ, ଜଳର ଗୁଣାତ୍ମକ ମାନ ତଥା ଜୈବ ବିବିଧତା ହୋଇପାରେ ।

ଏହା ନିର୍ଭର କରିବ ଆମେ କିଭଳି ଦୃଷ୍ଟିକୋଣରୁ ନଦୀକୁ ଦେଖୁଛୁ । ଏସବୁକୁ ମିଶାଇ ସମନ୍ୱିତ ଜଳ ସମ୍ବଳ ବିକାଶ ଓ ପରିଚାଳନା ଚିନ୍ତାଧାରା କେନ୍ଦ୍ର ଜଳ ଆୟୋଗ ବିକଶିତ କରିଛନ୍ତି । ଗଙ୍ଗା ନଦୀର ଉପର ମୁଣ୍ଡରେ ପରିବେଶ ଅନୁକୂଳ ଜଳ-ପ୍ରବାହ ଜଳ ବିଦ୍ୟୁତ ବିକାଶ ଓ ଜଳସେଚନ ପ୍ରକଳ୍ପକୁ ଧ୍ୟାନରେ ରଖି ହେଉଛି । ପ୍ରବାହ ହାର ତୁଳନାରେ କେତେ ମାତ୍ରାରେ ଜଳ ଉଠିଲାନ କରାଯିବ ତାହା ଏ ଯାବତ୍ ମନମୁଖି ଭାବରେ ପ୍ରସ୍ତୁତ କରାଯାଇଛି । ଏଥିପାଇଁ କୌଣସି ପ୍ରକାର ବିସ୍ତୃତ ଯୋଜନା କରାଯାଇନାହିଁ କି ଏହାର ପ୍ରଭାବ ସଂପର୍କରେ ଆକଳନ ସଠିକ ଭାବରେ କରାଯାଇନାହିଁ । ଏହା ଉପରେ କିଛିଟା ଉଦ୍ୟମ ସଂପ୍ରତି ଡବ୍ଲୁ.ଡବ୍ଲୁ.ଏଫ୍. ଇଣ୍ଡିଆ କରିଛନ୍ତି । ଏଥିରେ ଗଙ୍ଗାନଦୀର ବିଭିନ୍ନ ଉପଯୋଗ ଉପରେ ବିସ୍ତୃତ ଭାବରେ ଆଲୋଚନା କରାଯାଇଛି । ଏଥିରେ କୁହାଯାଇଛି ଯେ ବ୍ୟାପକ ଜଳ ନିଷ୍କାସନ ଏବଂ ପ୍ରଦୂଷଣ ଯୋଗୁଁ ଦୁନିଆର ଯେଉଁ ଦଶଟି ନଦୀ ସର୍ବାଧିକ ବିପଦର ସମ୍ମୁଖୀନ ହୋଇଛନ୍ତି ତା ମଧ୍ୟରେ ଗଙ୍ଗାନଦୀ



ରହିଛି । ରିପୋର୍ଟରେ ଏହି ତଥ୍ୟ ଡକ୍ଟର ଡବ୍ଲ୍ୟୁ.ଏଫ୍.ଇଂରାଜାସନାଲ ଗ୍ଲୋବ୍, ସୁଇଜରଲ୍ୟାଣ୍ଡ ରିପୋର୍ଟକୁ ଉଲ୍ଲେଖ କରି କୁହାଯାଇଛି । ପଶ୍ଚିମବଙ୍ଗର ଫରକ୍କା ବ୍ୟାରେଜ ପହଞ୍ଚିବା ପୂର୍ବରୁ ଗଙ୍ଗାନଦୀ ଅନେକ ରାଜ୍ୟ ଅତିକ୍ରମ କରି ଯାଇଥିବା ଯୋଗୁଁ ଗଙ୍ଗାନଦୀ ପ୍ରତି ଯେଉଁସବୁ ଭୂଲିକାର୍ଯ୍ୟ କରାଯାଇଛି ସେଥିରେ ଭାରତର ଭୂମିକା ଅଧିକ ଗୁରୁତ୍ୱପୂର୍ଣ୍ଣ ରହିଛି । ଏଠାରେ ବିଶେଷକରି ଦକ୍ଷିଣ ବଙ୍ଗଳା ଅଂଚଳ ଓ ବାଂଲାଦେଶ ଅଂଚଳକୁ ଧ୍ୟାନରେ ରଖି ଆଲୋଚନା କରାଯାଇଛି । ସୁତରାଂ, ଉଭୟ ବାଂଲାଦେଶ ଓ ଭାରତକୁ ସମସ୍ୟାର ସମାଧାନ ସକାଶେ ପୂର୍ଣ୍ଣାଙ୍ଗ ଯୋଜନା ପ୍ରଣୟନ କରିବା ଆବଶ୍ୟକ ହେଉଛି ।

**ଫରକ୍କା ବ୍ୟାରେଜ ଏବଂ ଇଣ୍ଡୋ-ବାଂଲାଦେଶ ରୁକ୍ତି**

ଗଙ୍ଗାନଦୀ ଉପରେ ବ୍ୟାରେଜ ନିର୍ମାଣ କରି ଗଙ୍ଗାନଦୀର ଜଳ ଭାଗାଂଶରେ ପ୍ରବାହ କରାଇବା ପ୍ରସ୍ତାବ ପ୍ରଥମେ ୧୮୫୩ ମସିହାରେ ସାର ଆର୍ଥର କଟନ ଦେଇଥିଲେ । ବ୍ୟାରେଜଠାରୁ ୧୭ କିଲୋମିଟର ଉପରମୁଣ୍ଡରେ ନଦୀର ପଥ ହୁଗୁଳି- ଭାଗିରଥିକୁ ପରିବର୍ତ୍ତନ କରାଯାଇଛି ଯାହା ଭାରତ ଅତିକ୍ରମ କରିବା ପରେ ପଦ୍ମା-ବ୍ରହ୍ମପୁତ୍ର-ମେଘନା ଓ ସେମାନଙ୍କର

ଶାଖାନଦୀମାନଙ୍କ ସହ ଶେଷରେ ବଙ୍ଗୋପସାଗରରେ ଯାଇ ମିଶିଛନ୍ତି । ବ୍ୟାରେଜ ସପକ୍ଷରେ ଯେଉଁ ଗଣିତିକ ହାଇଡ୍ରୋଲୋଜି ତଥ୍ୟ ପ୍ରଦାନ କରାଯାଇଥିଲା ତାହା ପର୍ଯ୍ୟାପ୍ତ ନଥିଲା ଯଦ୍ୱାରା କଲିକତା ବନ୍ଦର ପାଇଁ ନଦୀପଥ ପ୍ରସାର କରିବା, ନଦୀରୁ ପଟ୍ଟମାଟି ନିଷ୍କାସନ କରିବା ପାଇଁ ସକାରାତ୍ମକ ପ୍ରଭାବ ପଡ଼ିବ । ମୁଖ୍ୟତଃ, ଶୁଷ୍କଋତୁରେ ଉଭୟ ଦେଶଙ୍କ ଜଳ ଆବଶ୍ୟକତା ପୂରଣ ସକାଶେ ବ୍ୟାରେଜ ନିର୍ମାଣ କରାଯାଇଥିଲେ ହେଁ ତାହା ମଧ୍ୟ ପୂର୍ଣ୍ଣ ଭାବରେ ପୂରଣ ହୋଇପାରିନାହିଁ ।

୧୯୭୧ ମସିହାରେ ବାଂଲାଦେଶର ସ୍ୱାଧୀନତା ପରେ ପଦ୍ମା-ବ୍ରହ୍ମପୁତ୍ର-ମେଘନା ନଦୀ ବ୍ୟବସ୍ଥାରେ ଜଳପ୍ରବାହ ମାତ୍ରା କମ ହୋଇଯିବା ସମସ୍ୟା ଅନୁଭବ କରି ଦୁଇ ଦେଶମଧ୍ୟରେ କେତେକ ସ୍ୱଳ୍ପ ମିଆଦ ରାଜିନାମା ସବୁ ସ୍ୱାକ୍ଷର ହୋଇଥିଲା । ପ୍ରଥମେ ୧୯୭୭ ମସିହାରେ ତିନିବର୍ଷ ନିମନ୍ତେ, ତାପରେ ୧୯୭୭ ମସିହାରେ ତଥା ୮୦ ଦଶକରେ ଆଉ ଦୁଇଟି ରାଜିନାମା ସ୍ୱାକ୍ଷର ହୋଇଥିଲେ ହେଁ ଏଥିରୁ ବିଶେଷ କିଛି ଲାଭ ହୋଇ ନଥିଲା । ୩୦ ବର୍ଷ ପାଇଁ ବଳବର୍ତ୍ତର ଇଣ୍ଡୋ-ବାଂଲାଦେଶ ରୁକ୍ତି-(୧୯୯୬)ରେ ଯେଉଁ ଗଙ୍ଗା ନଦୀ ଜଳ ଆବଞ୍ଚନ ଫର୍ମୁଲା ନିର୍ଦ୍ଧାରଣ କରାଯାଇଥିଲା ତାହା ପୂର୍ବ

ଚାରିଦଶକ (୧୯୪୯-୮୮) ମଧ୍ୟରେ ଗଙ୍ଗାନଦୀରେ ଜଳ ପ୍ରବାହ ମାତ୍ରାକୁ ଆଧାର କରି ନିର୍ଦ୍ଧାରଣ କରାଯାଇଛି । ୧୯୭୭ ମସିହାରେ ଯେଉଁ ଜଳପ୍ରବାହ ହିସାବ କରାଯାଇଥିଲା ଏବଂ ତାହା ପରେ ବ୍ୟାରେଜଠାରେ ଯେଉଁ ଜଳପ୍ରବାହ ହେଉଥିଲା ତାହା ମଧ୍ୟରେ ଯଥେଷ୍ଟ ତଫାତ ରହିଛି । ଏହା ପଛରେ କାରଣ ହେଉଛି ଉପର ମୁଣ୍ଡରେ ବିଭିନ୍ନ ଜଳ ବିଦ୍ୟୁତ୍ ଓ ଜଳସେଚନ ପ୍ରକଳ୍ପ ପାଇଁ ଜଳପ୍ରବାହ ଅନ୍ୟ ଦିଗକୁ ପରିବର୍ତ୍ତନ କରିନେବା ।

**ଜଳବିଦ୍ୟୁତ୍ ଶକ୍ତି ବିକାଶ ଓ ଜଳସେଚନ ପ୍ରକଳ୍ପ**

ଗଙ୍ଗାନଦୀର ଭାଗିରଥି ଓ ଅଳକାନଦୀ ଅବବାହିକାରେ ଅନେକ ଜଳବିଦ୍ୟୁତ୍ ଶକ୍ତି ଓ ଜଳସେଚନ ପ୍ରକଳ୍ପ ରହିଛି, ଅନେକ ପ୍ରକଳ୍ପ ବର୍ତ୍ତମାନ କାର୍ଯ୍ୟାନୁଷ୍ଠାନ ପ୍ରକ୍ରିୟାରେ ରହିଛି । ଅଳକାନଦୀ ଓ ଭାଗିରଥି ନଦୀ ଏବଂ ତାହାର ଶାଖା ନଦୀଗୁଡ଼ିକର ଯେଉଁ ଭାଗ ଏହିସବୁ ଦ୍ୱାରା ପ୍ରଭାବିତ ହେଉଛି ସେଠାରେ ବ୍ୟାପକ ମାତ୍ରାରେ ନଦୀଜଳ ଉଠିରାଖି ମଧ୍ୟରେ ହିଁ ବିଦ୍ୟୁତ୍ ଶକ୍ତି ପ୍ରକଳ୍ପ ପାଇଁ ଉପଯୋଗ ହେଉଛି । ଏତଦ୍ ବ୍ୟତୀତ ଅନେକ ପଏଣ୍ଟ ଓ ଅଣ-ପଏଣ୍ଟ ପ୍ରଦୂଷଣ ଉତ୍ସର ମଧ୍ୟ ତାଲିକା କରାଯାଇଛି । କେତେକ ପରିସ୍ଥିତିରେ ପରିବେଶ ଅନୁକୂଳ-ପ୍ରବାହ ଉପରେ ଏହାର ପ୍ରଭାବ ଅଧିକ ରହିଛି । ସମଗ୍ର ଗଙ୍ଗା ନଦୀରେ ଗଙ୍ଗାନଦୀ ଜଳର ଗୁଣାତ୍ମକ ମାନ ଯେଉଁକି ନିମ୍ନ ମାନର ରହିଛି ସେଥିରୁ ଜଣାଯାଏ ଯେ ଭାରତ ସରକାର ଏ ଦିଗରେ ଯେଉଁ ପଦକ୍ଷେପ ଗୁଡ଼ିକ ନେଇଛନ୍ତି ସେଥିରୁ ମିଶ୍ରିତ ସଫଳତା ମିଳିଛି । ଏହା ଉପରେ ଅଧିକ ବିସ୍ତୃତ ଭାବରେ ଦୃଷ୍ଟି ଦେବାର ଆବଶ୍ୟକତା ରହିଛି । ସର୍ବୋପରି ଜଳବାୟୁ ପରିବର୍ତ୍ତନର ବ୍ୟାପକ ପ୍ରଭାବ ମଧ୍ୟ ପରିବେଶ ଅନୁକୂଳ-ପ୍ରବାହ ଉପରେ

ରହିଛି । ଏହା ବର୍ତ୍ତମାନ ସିଦ୍ଧ ହୋଇଯାଇଛି ଯେ ସାରା ଦୁନିଆରେ ହିମଖଣ୍ଡ ବିଶେଷକରି ହିନ୍ଦୁକୁଶ ପର୍ବତମାଳାର ହିମଖଣ୍ଡ ସବୁ ତାପମାନ ବୃଦ୍ଧି ଯୋଗୁଁ ଚରଳିବାରେ ଲାଗିଛି । କାଠମାଣ୍ଡୁ ସ୍ଥିତ ଆନ୍ତର୍ଜାତିକ ସମନ୍ୱିତ ପାର୍ବତ୍ୟ ବିକାଶ କେନ୍ଦ୍ରର ଏକ ଅଧ୍ୟୟନରୁ ଜଣାଯାଇଛି ଯେ ଏଥିଯୋଗୁଁ ନଦୀରେ ଜଳପ୍ରବାହ ମାତ୍ର ଚଳିତ ଶତାବ୍ଦୀର ଶେଷ ବେଳକୁ ୨୫-୫୦ ପ୍ରତିଶତ ପର୍ଯ୍ୟନ୍ତ ହ୍ରାସ ହେବ ।

ଜାତୀୟ ନଦୀ ସଂରକ୍ଷଣ ନିର୍ଦ୍ଦେଶାଳୟ ମୁତାବକ ସମସ୍ତ ପ୍ରକାର ଅପରେସନ ଏବଂ ରକ୍ଷଣାବେକ୍ଷଣ ସମସ୍ୟା ସମ୍ପୂର୍ଣ୍ଣ ମଧ୍ୟ ନଦୀ ଜଳର ଗୁଣାତ୍ମକ ମାନରେ ଯଥେଷ୍ଟ ଉନ୍ନତି ପରିଲକ୍ଷିତ ହୋଇଛି । ବ୍ୟାପକ ଜନସଂଖ୍ୟା

ବୃଦ୍ଧି ଏବଂ ତଦନୁରୂପ ଜୈବ ପ୍ରଦୂଷିତ ପଦାର୍ଥ ଉତ୍ପନ୍ନ ଦୃଷ୍ଟିରୁ ଏହାକୁ ଦେଖିବାକୁ ହେବ । ବର୍ତ୍ତମାନ ଚାଲିଥିବା ପ୍ରକଳ୍ପ ଗୁଡ଼ିକର କାର୍ଯ୍ୟ ସଂପନ୍ନ ହୋଇଗଲେ ଜଳର ଗୁଣାତ୍ମକ ମାନ ଯଥେଷ୍ଟ ବୃଦ୍ଧି ହେବ ବୋଲି ଆଶା କରାଯାଉଛି । ସଂପୂର୍ଣ୍ଣ ନଦୀ ପଥରେ ଡି.ଓ. , ବି.ଓ.ଡି ଏବଂ କେଲିଫର୍ଣ୍ଣର ଜି.ଏ.ପି ପରବର୍ତ୍ତୀ ଏବଂ ଜି.ଏ.ପି. ପରିସ୍ଥିତିକୁ ତୁଲନା କଲେ ସ୍ଥିତି ସେଭଳି ଭଲ ବୋଲି କୁହାଯାଇନପାରେ । ନଦୀର ନିମ୍ନ ସ୍ତରରେ ଜଳପ୍ରବାହ କମ ହେବା ଏବଂ ଜଳର ଗୁଣାତ୍ମକ ମାନ ଦିନକୁ ଦିନ ଖରାପ ହେବା ଯୋଗୁଁ ତାହା ନଦୀ ଜଳ ଉପରେ ନିର୍ଭରଶୀଳ ଲୋକଙ୍କ ଜୀବନ ଉପରେ ଅନେକ ପ୍ରତିକୂଳ ପ୍ରଭାବ ପକାଉଛି । ବାଉଁଶ ଅମଳର

ପରବର୍ତ୍ତୀ ସ୍ଥିତି ଏଠାରେ ଉଲ୍ଲେଖ କରାଯାଇପାରେ ।

**ନିମ୍ନ ଗଙ୍ଗାର ପର୍ଯ୍ୟାବରଣ ଉପରେ ପ୍ରତିକୂଳ ପ୍ରଭାବ ହାଇଡ୍ରୋଲୋଜି ଏବଂ ପଟୁମାଟି ଭାର**

ବୀଳାଦେଶ ମଧ୍ୟ ଦେଇ ମୋଟ ୫୭ଟି ନଦୀ ଏବଂ ସେମାନଙ୍କର ଶାଖା ନଦୀ ସବୁ ପ୍ରବାହିତ ହୋଇଛି । ଏ ମଧ୍ୟରୁ ୫୪ଟି ନଦୀ (ଗଙ୍ଗାନଦୀ ହେଉଛି ସର୍ବ ବୃହତ ନଦୀ ) ଯାହା ଭାରତ ଅତିକ୍ରମ କରିବା ପରେ ବୀଳାଦେଶରେ ପ୍ରବେଶ କରିଥିବା ବେଳେ ୩ଟି ନଦୀ ମ୍ୟାମାଁର ପଟୁ ବୀଳାଦେଶରେ ପ୍ରବେଶ କରିଛି । ତେଣୁ ଆମର ପଡୋଶୀ ଦେଶର ଲୋକମାନଙ୍କର ଜୀବନଧାରଣ ସ୍ଥିତିକୁ ଦୃଷ୍ଟିରେ ରଖି ପରିବେଶ ଅନୁକୂଳ-ପ୍ରବାହ ଦାୟିତ୍ୱ ହେଉଛି ଭାରତର ।

ଏହା ଅବଶ୍ୟ ସତ୍ୟ ଯେ ଭାରତରେ ମଧ୍ୟ ଗଙ୍ଗା ନଦୀ ଉପରେ ଅନେକ ପ୍ରକାର ହସ୍ତକ୍ଷେପ ହେଉଛି । ଫ଼ରକ୍କା ବ୍ୟାରେଜ ନିର୍ମାଣ ଯୋଗୁଁ ଅନେକ ସମସ୍ୟା ଓ ଅସୁବିଧା ମଧ୍ୟ ସୃଷ୍ଟି ହୋଇଛି ତଥା ଜଳ ସ୍ତରରେ ପରିବର୍ତ୍ତନ, ଜଳ ପ୍ରବାହରେ ପରିବର୍ତ୍ତନ, ପଟୁମାଟି ପ୍ରବାହରେ ପରିବର୍ତ୍ତନ, ନଦୀ ପଠାରେ ପରିବର୍ତ୍ତନ ଆଦି । ଏହା ସବୁ ରାଜମହଲ ଠାରୁ ଫ଼ରକ୍କା ପର୍ଯ୍ୟନ୍ତ ତଥା ଫ଼ରକ୍କା ପରେ ଅନେକ ଦୂର ପର୍ଯ୍ୟନ୍ତ ନଦୀ ପଠାରେ ଅବକ୍ଷୟ ଆଦି ଯୋଗୁଁ ହେଉଛି । ଦକ୍ଷିଣ ପାର୍ଶ୍ୱରେ ପଟୁମାଟି ଜମା ହେବା ଯୋଗୁଁ ପଠାର ପଞ୍ଜିନ ବୃଦ୍ଧି ପାଉଥିବା ଏବଂ ବାମପାର୍ଶ୍ୱରେ ଗଭୀର ହେଉଥିବା ଦେଖାଯାଇଛି । ନଦୀ ପାର୍ଶ୍ୱର ଅବକ୍ଷୟ ସାଧାରଣତଃ ଅଗଷ୍ଟ ଓ ସେପ୍ଟେମ୍ବର ମାସରେ ସର୍ବାଧିକ ହୋଇଥାଏ । ବୀଳାଦେଶରେ ଗଙ୍ଗା - ପଟୁ ଅବବାହିକରେ ମଧ୍ୟ ସେତିକିମେଞ୍ଚନ ଧାରରେ ତଦନୁରୂପ ପ୍ରତ୍ୟକ୍ଷ ଓ ପରୋକ୍ଷ

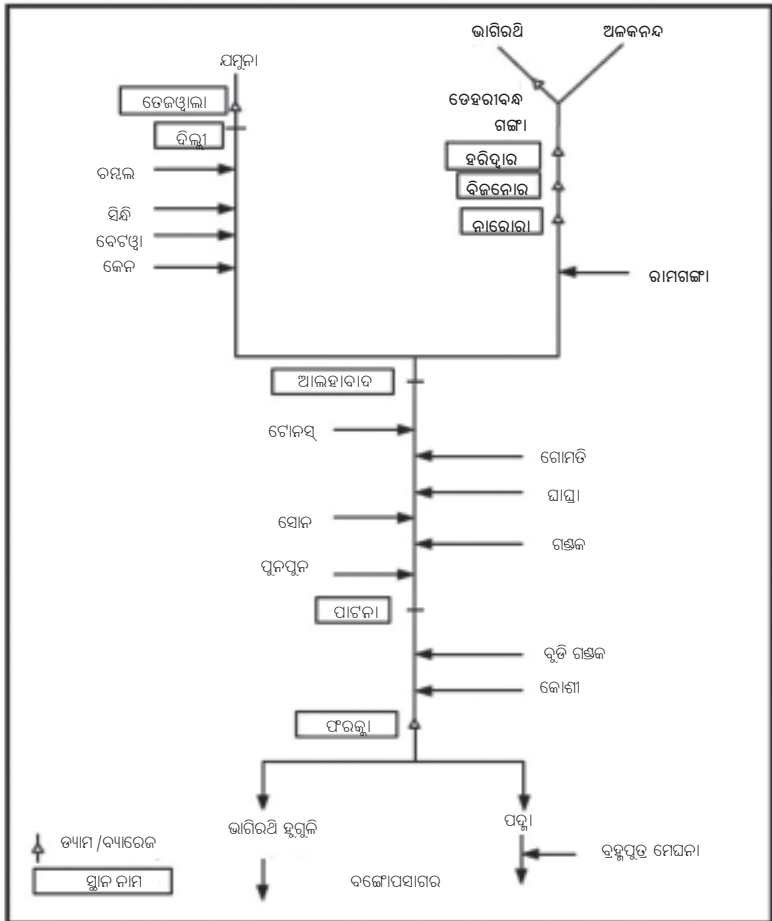

ଗଙ୍ଗାନଦୀର ପ୍ରବାହ ଧାରା ଏବଂ ଜଳ ପରିଚାଳନା ଚତ୍ର



ଉତ୍କଳରାଜ୍ୟରେ ବିଭିନ୍ନ ଜଳବିଦ୍ୟୁତ ପ୍ରକଳ୍ପ ଯୋଗୁଁ ଅଲକା ନଦୀ, ଭାଗିରଥୀ ନଦୀ ଓ ତାହାର ଶାଖାନଦୀ ଗୁଡ଼ିକର ପ୍ରଭାବିତ ଅଞ୍ଚଳ								
କ୍ରମିକ ନଦୀ ନମ୍ବର	ମୋଟ ନଦୀ ଦୈର୍ଘ୍ୟ	ପଥର ପରିବର୍ତ୍ତନ ହୋଇଥିବା ନଦୀ ଅଞ୍ଚଳ (ଏମ)	ବୃଦ୍ଧିଯାଇଥିବା ନଦୀ ଅଞ୍ଚଳ (ଏମ)	ପ୍ରଭାବିତ ଅଞ୍ଚଳ ଦୀର୍ଘ (ଏମ)	ପରିବର୍ତ୍ତନ ହୋଇଥିବା ନଦୀଗୁଡ଼ିକ	ବୃଦ୍ଧି ଯାଇଥିବା ପ୍ରତିଶତ ବ୍ୟାପକ	ପ୍ରଭାବିତ ଅଞ୍ଚଳ ପ୍ରତିଶତ	
<b>ଭାଗିରଥୀ ଅବବାହିକା</b>								
୧	ଭାଗିରଥୀ	୨୧୭୦୦୦	୬୮୦୩୧	୮୫୪୦୦	୧୫୩୪୩୧	୩୧	୩୯	୭୦.୭୧
୨	ଅଶାଗଙ୍ଗା	୨୦୫୦୦	୧୦୯୪୫	୦	୧୦୯୪୫	୫୩	୦	୫୩.୩୯
୩	ଭିଲାଇନା	୧୦୯୦୦୦	୨୦୩୬୯	୧୯୦୦୦	୩୯୩୬୯	୧୯	୧୭	୩୬.୧୨
୪	ବାଲଗଙ୍ଗା	୩୭୦୦୦	୧୪୭୨୧	୦	୧୪୭୨୧	୪୦	୦	୩୯.୭୯
୫	ଛୋଟ ଶାଖା	୭୩୦୦୦	୧୬୪୦୧	୦	୧୬୪୦୧	୨୨	୦	୨୨.୪୭
<b>ଅଲକାନଦୀ ଅବବାହିକା</b>								
୬	ଅଲକାନଦୀ	୨୨୪୦୦୦	୬୦୪୧୨	୪୭୧୦୦	୧୦୭୫୧୨	୨୭	୨୧	୪୮.୦୦
୭	ଧୌଳିଗଙ୍ଗା	୫୦୦୦୦	୪୬୭୯୪	୦	୪୬୭୯୪	୯୪	୦	୯୩.୫୯
୮	ରୁଣିଗଙ୍ଗା	୩୮୫୦୦	୧୦୪୨୬	୬୦୦	୧୧୦୨୬	୨୭	୨	୨୮.୬୪
୯	ବିରହାଗଙ୍ଗା	୨୯୫୦୦	୨୧୯୨୬	୦	୨୧୯୨୬	୭୪	୦	୭୪.୩୨
୧୦	ନନ୍ଦାକିନି	୪୪୫୦୦	୧୫୫୦୭	୦	୧୫୫୦୭	୩୫	୦	୩୫.୮୫
୧୧	ମନ୍ଦାକିନି	୮୧୦୦୦	୩୪୮୭୫	୫୦୦	୩୫୩୭୫	୪୩	୧	୪୩.୬୭
୧୨	ପିନ୍ଧାର	୧୧୪୦୦୦	୨୪୯୭୪	୧୦୦୦୦	୩୪୯୭୪	୨୨	୯	୩୦.୬୮

ପ୍ରଭାବ ମଧ୍ୟ ଦେଖାଯାଇଛି । ଏଥିଯୋଗୁଁ ନଦୀ ପତା ଓ ପାର୍ଶ୍ୱରେ ନିୟମିତ ଅବକ୍ଷୟ ଯୋଗୁଁ ନଦୀ ଜଳ ପ୍ରବାହରେ ପରିବର୍ତ୍ତନ ଏବଂ ଅନ୍ୟ ମରଫୋଲୋଜିକାଲ ପରିବର୍ତ୍ତନ ମଧ୍ୟ ଦେଖାଯାଉଛି ।

ଫରକ୍କାରୁ ରାଜମହଲ (ଝାରଖଣ୍ଡରୁ ୫୩ କିଲୋମିଟର ଉପରେ) ମଧ୍ୟରେ ଅନେକ ସ୍ଥାନରେ ନଦୀର ଅସ୍ଥାୟୀ ପଥ ପରିବର୍ତ୍ତନ ଯୋଗୁଁ ଯେଉଁ ସବୁ ପରିବର୍ତ୍ତନ ହୋଇଛି । ସେଥିଯୋଗୁଁ ଯେଉଁ ନଦୀ ପତାରେ ପରିବର୍ତ୍ତନ ହୋଇଛି ତଥା ବନ୍ୟା ଆଦିର କାରଣ ହୋଇଛି ସେ ସବୁ ଉପରେ ଏକ ବିସ୍ତୃତ ଅଧ୍ୟୟନ କରାଯାଇଥିଲା । ୧୯୫୫ ରୁ ୨୦୦୫ ମଧ୍ୟରେ ନିଆଯାଇଥିବା ତଥ୍ୟକୁ ନେଇ ଦୂର ସଂବେଦନା ଚିତ୍ର ତଥା ଲ୍ୟାସାର୍‌ସରୁ ନିଆଯାଇଥିବା ତଥ୍ୟକୁ ନେଇ ଏହି ଅଧ୍ୟୟନ କରାଯାଇଛି । ଏହା

କ୍ଷତ୍ରାୟାକ୍ଷି ଯେ ନଦୀପତାରେ ପରିବର୍ତ୍ତନ ପଛରେ ଅବଶ୍ୟ କାରଣ ହେଉଛି ମୂଳିକା ସ୍ତର ବିନ୍ୟାସ, କଠିନ ପଥର ଅଞ୍ଚଳର ଅବସ୍ଥିତି (ରାଜମହଲ) ଅଧିକ ମାତ୍ରାର ପତ୍ତୁ ମାଟି ପ୍ରବାହ ହେବା ଓ ଜମା ହେବା, ନଦୀ ପତାରୁ ମାଟି ନିଷ୍ପାସନ କଷ୍ଟକର ହେବା । ଫିସକାଲା ବ୍ୟାରେଜ ନିର୍ମାଣ ଯୋଗୁଁ ମଧ୍ୟ ନଦୀରେ ପ୍ରାକୃତିକ ଜଳପ୍ରବାହ ପ୍ରଭାବିତ ହୋଇଥିଲା । ଏଥି ଯୋଗୁଁ ଯେଉଁ ଅଞ୍ଚଳ ବ୍ୟାପକ ପ୍ରଭାବିତ ହୋଇଛି ସେଗୁଡ଼ିକ ହେଲା ମାଣିଷ୍ଟକ, କାଳିଆ ଛକ-୨, କାଳିକା ଛକ-୩ ଏବଂ ସାପୁଆ-୧ । ଏଗୁଡ଼ିକ ମାଲଦା ଜିଲ୍ଲାରେ ଅବସ୍ଥିତ । ଏଥିଯୋଗୁଁ ୧୯୭୭ ପରଠାରୁ ଏ ଅଞ୍ଚଳରେ ପ୍ରାୟ ୧୬୭୦ ହେକ୍ଟର କୃଷି ଜମି ନଷ୍ଟ ହୋଇ ଯାଇଛି । ମୁର୍ଖିଦାବାଦ ଜିଲ୍ଲାର ବ୍ୟାପକ ମାତ୍ରାରେ ଏବଂ ଅତି କମ ଅନ୍ତରାଳରେ ନଦୀ ପତାର

ଅବକ୍ଷୟ ଯୋଗୁଁ ବନ୍ୟା ସ୍ଥିତି ଗମ୍ଭୀର ହେବାରେ ଲାଗିଛି । ଏଥି ଯୋଗୁଁ ଲୋକମାନେ ଗ୍ରାମାଞ୍ଚଳ ଛାଡ଼ି ଚାଲି ଯାଉଥିବା ଦେଖାଯାଉଛି । ଏହା ଫଳରେ ବ୍ୟାପକ ମାତ୍ରାରେ ସଂପଦ ହାନି ହେଉଛି ।

ବଂଲାଦେଶରୁ ମଧ୍ୟ ଏଭଳି ସ୍ଥିତିର ସୂଚନା ସବୁ ନିୟମିତ ଭାବରେ ମିଳୁଛି । ବଂଲାଦେଶରେ ଏଭଳି ବ୍ୟାପକ ଅବକ୍ଷୟ ଯୋଗୁଁ ବନ୍ୟାସ୍ଥିତି ମଧ୍ୟ ଦିନକୁ ଦିନ ଗମ୍ଭୀର ହେଉଥିବା ଦେଖାଯାଉଛି ।

**ଜୈବ ବିବିଧତାର ନଷ୍ଟ**

ଗଙ୍ଗାନଦୀରେ ଜଳପ୍ରବାହ ମାତ୍ରା କମ ହେବା ଯୋଗୁଁ ଉଭୟ ଦେଶରେ ବ୍ୟାପ୍ତ ସୁନ୍ଦରବନ ଅଞ୍ଚଳ ସମେତ ଗଙ୍ଗାନଦୀର ନିମ୍ନ ତ୍ରିକୋଣ ଭୂମିରେ ଜୈବ ବିବିଧତାରେ ପରିବର୍ତ୍ତନ ନେଇ ଅନେକ ସମୟରେ ପ୍ରଶ୍ନ

ଗଙ୍ଗାନଦୀ ଉପରେ ଜଳବିଦ୍ୟୁତ ପ୍ରକଳ୍ପ

- କାର୍ଯ୍ୟରତ ପ୍ରକଳ୍ପ
- ଅଗ୍ରତ୍ରା (୩ ମେଗାଓୟାର୍)
  - ବହିନାଥ (୧.୨୫ ମେଗାଓୟାର୍)
  - ଭିଲଙ୍ଗନା (୨୨.୬ ମେଗାଓୟାର୍)
  - ବିଲ୍ (୧୪୪ ମେଗାଓୟାର୍)
  - ଦେବଲ (୬ ମେଗାଓୟାର୍)
  - ଝୁମାଗଡ (୬ ମେଗାଓୟାର୍)
  - ମାନେରାଭଲି-୧ (୧.୨ ମେଗାଓୟାର୍)
  - ମନେରାଭଲି-୨ (୩୦୪ ମେଗାଓୟାର୍)
  - ପିଲାଙ୍ଗଡ (୨.୨୫ ମେଗାଓୟାର୍)
  - ରାଜବକଟା (୩.୬ ମେଗାଓୟାର୍)
  - ତେହେରାଗ୍ରେଜ ୧ (୧୦୦୦ ମେଗାଓୟାର୍)
  - ତପୋବନ (୦.୮ ମେଗାଓୟାର୍)
  - ଥରାଲି (୦.୪ ମେଗାଓୟାର୍)
  - ଡିଲପ୍ପୁର (୦.୨ ମେଗାଓୟାର୍)
  - ହରଗମ (୩ ମେଗାଓୟାର୍)
  - ବନାଲି (୧୫ ମେଗାଓୟାର୍)

- ନିର୍ମାଣଧିନ ପ୍ରକଳ୍ପ
- ଭଇଲଙ୍ଗା ୩ (୨୪ ମେଗାଓୟାର୍)
  - ବିରହାଗଙ୍ଗା (୭.୨ ମେଗାଓୟାର୍)
  - କାଳିଗଙ୍ଗା (୫ ମେଗାଓୟାର୍)
  - କାଳିଗଙ୍ଗା ୧ (୪ ମେଗାଓୟାର୍)
  - କାଳିଗଙ୍ଗା ୨ (୧୦ ମେଗାଓୟାର୍)
  - କୋଟେଶ୍ୱର (୪୦୦ ମେଗାଓୟାର୍)
  - ମାଧବହେଶ୍ୱର (୧୦ ମେଗାଓୟାର୍)
  - ଫାଟାହୁଙ୍ଗା (୭.୬ ମେଗାଓୟାର୍)
  - ରିଶିଗଙ୍ଗା (୧୩.୨ ମେଗାଓୟାର୍)
  - ସିଙ୍ଗୋଲି ଭଟ୍ଟାଚାରି (୯୯ ମେଗାଓୟାର୍)
  - ଶ୍ରୀନଗର (୩୩୦ ମେଗାଓୟାର୍)
  - ତପୋବନ ବିଷ୍ଣୁଗଡ (୫୨୦ ମେଗାଓୟାର୍)
  - ବିଷ୍ଣୁଗଡ ପିଗଲକୋଟି (୪୪୪ ମେଗାଓୟାର୍)

- ପ୍ରସ୍ତାବିତ ପ୍ରକଳ୍ପ
- ଅକଳାନନ୍ଦା (୩୦୦ ମେଗାଓୟାର୍)
  - ଅଶାଗଙ୍ଗା ୧ (୪.୫ ମେଗାଓୟାର୍)
  - ଅଶାଗଙ୍ଗା ୨ (୪.୫ ମେଗାଓୟାର୍)
  - ଅଶାଗଙ୍ଗା ୩ (୯ ମେଗାଓୟାର୍)
  - ବାଗୋଲି (୭୨ ମେଗାଓୟାର୍)
  - ବାଲଗଙ୍ଗା ୨ (୭ ମେଗାଓୟାର୍)
  - ବାଲ୍ (୪୪ ମେଗାଓୟାର୍)
  - ଭିଲିଗଙ୍ଗା ୨ (୨୪ ମେଗାଓୟାର୍)
  - ଭିଲିଅନା ୨୫ (୨୪ ମେଗାଓୟାର୍)
  - ଭିଲିଆନା ୨୬ (୨୧ ମେଗାଓୟାର୍)
  - ଭୂୟାନ୍ତର ଗଙ୍ଗା (୨୪.୩ ମେଗାଓୟାର୍)
  - ବିରାହାଗଙ୍ଗା ୧ (୨୪ ମେଗାଓୟାର୍)
  - ବିରାହାଗଙ୍ଗା ୨ (୨୪ ମେଗାଓୟାର୍)
  - ବାଉଲୀ ନଳପ୍ରୟାଗ (୩୦୦ ମେଗାଓୟାର୍)
  - ବୁଧାରା (୧୪ ମେଗାଓୟାର୍)
  - ଦୁନି ସେମି (୪୪ ମେଗାଓୟାର୍)
  - ଦିଓଡି (୫୦ ମେଗାଓୟାର୍)
  - ଦେବଶ୍ରୀ (୨୫୨ ମେଗାଓୟାର୍)
  - ଦେଓଲି (୧୩ ମେଗାଓୟାର୍)
  - ଦୁନାଗିରା (୧୦ ମେଗାଓୟାର୍)
  - ଗୌରାକୁଣ୍ଡ (୧୮.୫ ମେଗାଓୟାର୍)
  - ଗୌହନାତାଲ (୫୦ ମେଗାଓୟାର୍)
  - ଜଳହର ଗଡ (୨୪ ମେଗାଓୟାର୍)
  - ଜିଲମ ଜମଳ (୧୨୬ ମେଗାଓୟାର୍)
  - ଝଲାକୋଟି (୧୨.୫ ମେଗାଓୟାର୍)
  - କାକୋରଗଡ (୧୨.୫ ମେଗାଓୟାର୍)
  - କାଲଜିଗଡ (୯ ମେଗାଓୟାର୍)
  - କର୍ଣ୍ଣପ୍ରୟାଗ (୧୬୦ ମେଗାଓୟାର୍)
  - ଖିରାଓ ଗଙ୍ଗା (୪ ମେଗାଓୟାର୍)
  - କୋସା (୨୪ ମେଗାଓୟାର୍)
  - କୋଟ ବୁଝ କେଜାର (୬ ମେଗାଓୟାର୍)
  - କୋଲିଭେଲ ୧କ (୧୯୫ ମେଗାଓୟାର୍)
  - କୋଲିଭେଲ ୧ଖ (୩୨୦ ମେଗାଓୟାର୍)
  - କୋଲିଭେଲ-୨ (୫୩୦ ମେଗାଓୟାର୍)
  - କୋଷିଗଙ୍ଗା (୪.୪ ମେଗାଓୟାର୍)
  - ଲତା ତପୋବନ (୧୭୦ ମେଗାଓୟାର୍)
  - ଲମବାଗଡ (୩.୫ ମେଗାଓୟାର୍)
  - ମଟାରା ଜେଲମ (୧୧୪ ମେଗାଓୟାର୍)
  - ଗୋଲସେଟ (୧୫ ମେଗାଓୟାର୍)
  - ମିଲିକାଲିଗାଓ (୧୫ ମେଗାଓୟାର୍)
  - ନନ୍ଦପ୍ରୟାଗ (୧୦ ମେଗାଓୟାର୍)
  - ନବାନିଗଙ୍ଗା (୧୦ ମେଗାଓୟାର୍)
  - ନାୟାର (୧୭ ମେଗାଓୟାର୍)
  - ପତି ଡ୍ୟାମ (୧୭ ମେଗାଓୟାର୍)
  - ପିଲନଗଡ ୨ (୪ ମେଗାଓୟାର୍)
  - ତତହରା ଷ୍ଟେଜ (୧୦୦୦ ମେଗାଓୟାର୍)
  - ରାମ ବାଡା (୨୪ ମେଗାଓୟାର୍)
  - ରିଶାଗଙ୍ଗା (୭୦ ମେଗାଓୟାର୍)
  - ସିୟାନଗଡ (୧.୫ ମେଗାଓୟାର୍)
  - ଉରବାମ ୨ (୩.୬ ମେଗାଓୟାର୍)
  - ସୁଆରିଗଡ (୨ ମେଗାଓୟାର୍)
  - ମେକଲତା (୨୫୦ ମେଗାଓୟାର୍)
  - ତତହରା ଷ୍ଟେଜ ୧ (୨୫୦ ମେଗାଓୟାର୍)
  - ଉସାସ ଡ୍ୟାମ (୭୪୫ ମେଗାଓୟାର୍)

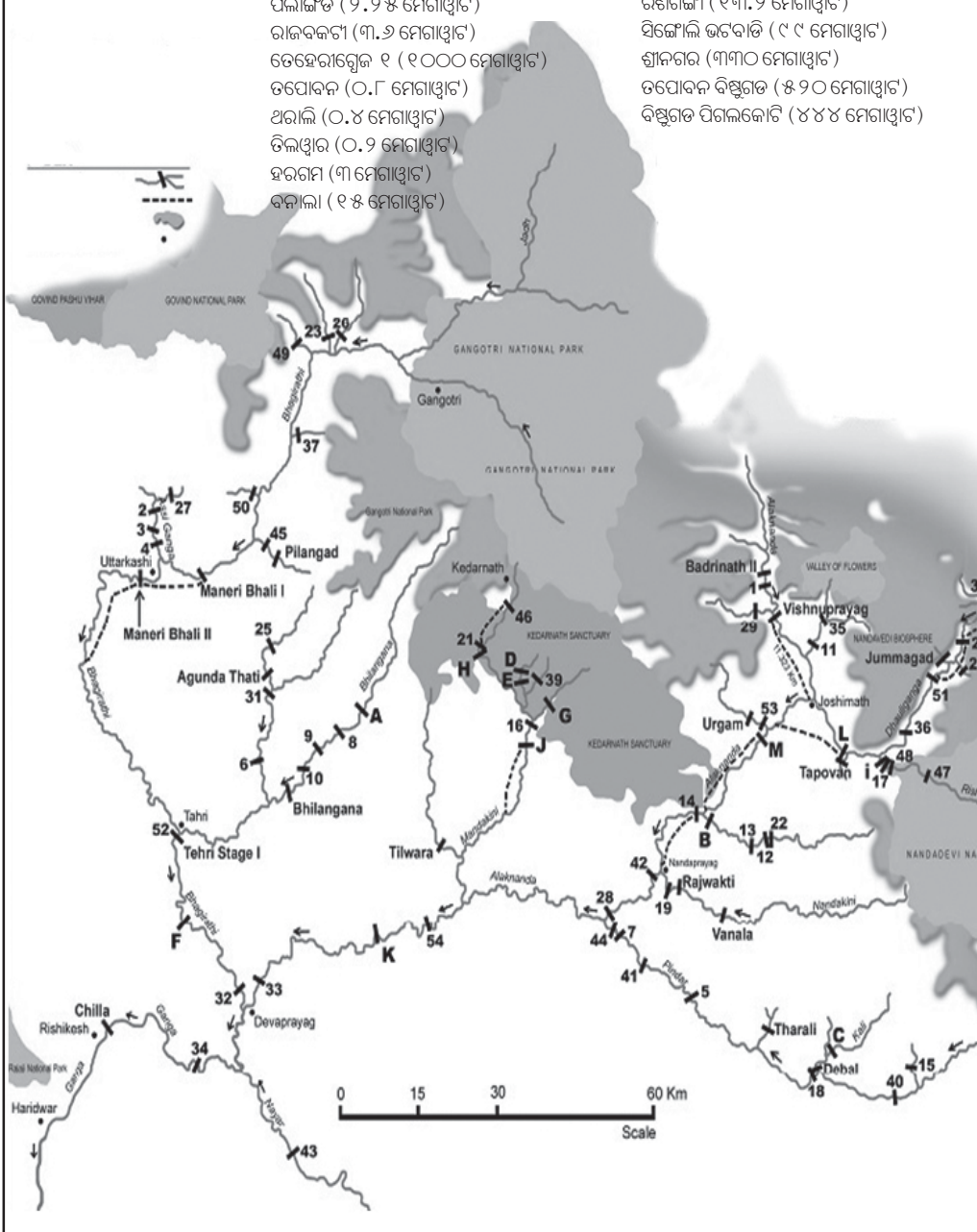

ଉଠୁଛି । ବର୍ତ୍ତମାନ ପର୍ଯ୍ୟାବରଣରେ ଦ୍ରୁତ ପରିବର୍ତ୍ତନ ହେଉଛି ତଥା ଜୈବ ବିବିଧତାରେ ମଧ୍ୟ ଦ୍ରୁତ ଅବନୟ ହେଉଛି । ଜଙ୍ଗଲରୁ ଅନେକ ପ୍ରଜାତି ବିଲୁପ୍ତ ପ୍ରାୟ ହେବାକୁ ବସିଲେଣି, ତଥାପି ଅନେକ ବିରଳ କିସମର ଜୀବ ଓ ବୃକ୍ଷରାଜୀ ପାଇଁ ଏହା ଅବଶ୍ୟ ଉତ୍ତୁଷ୍ଟ ପରିବେଶ ଯୋଗାଉଛି ।

ସମଗ୍ର ତ୍ରିକୋଣଭୂମି ଅଞ୍ଚଳରେ ଜୈବ ବିବିଧତା ନଷ୍ଟ ହେବା ପଛରେ ଅନେକ କାରଣ ଚିହ୍ନଟ କରାଯାଇଛି । କେଉଁ କାରଣ ଯୋଗୁଁ କେତେ ନଷ୍ଟ ହୋଇଛି ତାହା ସଠିକ ପରିମାଣରେ କହିବା ସଂଭବ ନହେଲେ ମଧ୍ୟ ସେ ମଧ୍ୟରୁ ଅନେକ ନଦୀରେ ଜଳପ୍ରବାହିତ ହେଉଥିବା ପରିବର୍ତ୍ତନ ସହ ଜଡ଼ିତ ।

**ବାଲାଦେଶରେ ନଦୀରେ ଜଳପ୍ରବାହ ଏବଂ ନଦୀ ଜଳରେ ଲବଣାଂଶର ମାତ୍ରା ବୃଦ୍ଧି :**

**ଏକ ଜଟିଳ ବିଶ୍ଳେଷଣ**

ଫରକ୍କା ବ୍ୟାରେଜ ଯୋଗୁଁ ଗଙ୍ଗାନଦୀରେ ଜଳପ୍ରବାହ ସ୍ଥିତିରେ ପରିବର୍ତ୍ତନ ହେବା ଫଳରେ ଏହାର ପ୍ରଭାବ ପର୍ଯ୍ୟାବରଣ ଉପରେ କିପରି ହୋଇଛି ସେଥିନେଇ ବାଲାଦେଶ ତରଫରୁ ଯେଉଁ ସବୁ ତଥ୍ୟ ଦିଆଯାଉଛି ତାହା ଉପଯୁକ୍ତ ବୈଜ୍ଞାନିକ ବିଶ୍ଳେଷଣ ଆଧାରିତ ହୋଇ ନଥିବା ଯୋଗୁଁ ଅତିରଞ୍ଜିତ ବୋଲି ବର୍ଣ୍ଣନା କରାଯାଇଛି । ଅପରପକ୍ଷରେ ଭାରତ ତରଫରୁ ଯେଉଁ ଆକଳନ କରାଯାଉଛି ତାହା ଫରକ୍କା ପୂର୍ବ ସମୟର ସ୍ଥିତିକୁ ଆଧାର କର କରାଯାଇଥିବା ଯୋଗୁଁ ସେହି ବିଶ୍ଳେଷଣରେ ସଠିକ ସ୍ଥିତିର ପ୍ରକାଶ କରାଯାଇ ନାହିଁ ।

ବାଲାଦେଶରେ ନିମ୍ନ ଗଙ୍ଗା ତ୍ରିକୋଣଭୂମିରେ

ଯେଉଁ ଅଞ୍ଚଳ ପ୍ରଭାବିତ ହେଉଛି ତାହା ହେଉଛି ଅତି ବ୍ୟାପକ, ତେଣୁ ଏହା ଉପରେ ପର୍ଯ୍ୟାପ୍ତ ଦୃଷ୍ଟି ଦିଆଯିବା ଦରକାର । ୧୯୭୦ ରୁ ୨୦୧୧ ମଧ୍ୟରେ ଗଙ୍ଗା ନଦୀରେ ପ୍ରବାହିତ ଜଳର ବିଶ୍ଳେଷଣରୁ ଦେଖାଯାଇଛି ଯେ ଶୁଷ୍କ ଋତୁରେ (ନଭେମ୍ବରରୁ ମେ ମାସ) ଫରାକା ବ୍ୟାରେଜ ନିର୍ମାଣ ପରେ ଜଳପ୍ରବାହରେ ୮୨ ପ୍ରତିଶତ ବୃଦ୍ଧି ହୋଇଛି ।

**ଭବିଷ୍ୟତ ନୀତି ଓ ଉପସଂହାର**

ଉଭୟ ଭାରତ (ଫରକ୍କାର ଦକ୍ଷିଣ) ଏବଂ ବାଲାଦେଶ (ଦକ୍ଷିଣ-ପଶ୍ଚିମ) ନିମ୍ନ ଗାଙ୍ଗେୟ ତ୍ରିକୋଣଭୂମି ପରିବେଶ ହେଉଛି ପ୍ରାୟ ସମାନ ପ୍ରକାରର ଏବଂ ଜଳ ପ୍ରବାହରେ ପରିବର୍ତ୍ତନ ଏବଂ ଜଳର ଗୁଣାତ୍ମକ ମାନରେ ଅବନୃତି ହେବା ଯୋଗୁଁ ଉଭୟ ଦେଶ

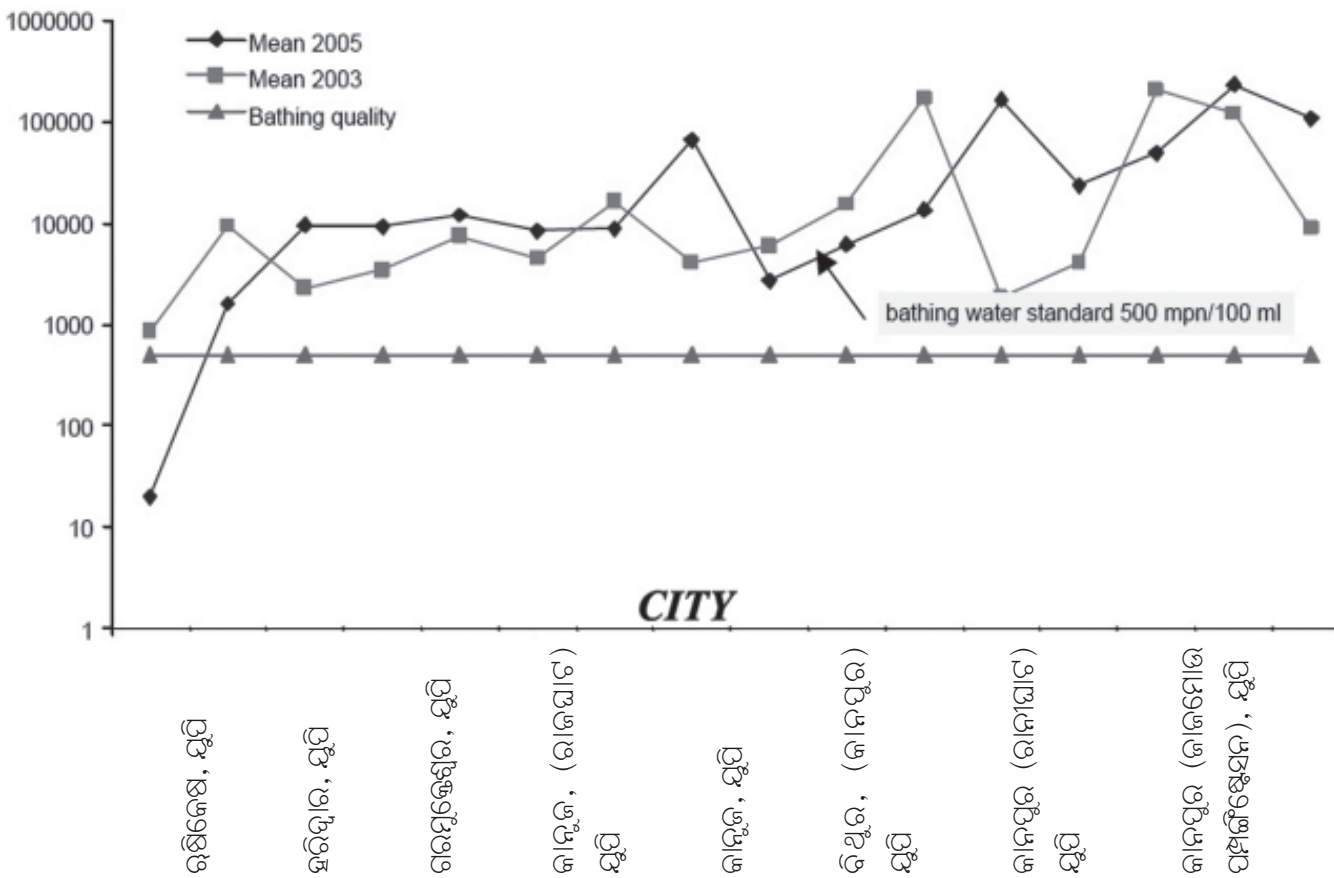

ପ୍ରଭାବିତ ହୋଇଛନ୍ତି । ଏହା ଉଭୟ ଦେଶ ପାଇଁ ଚିନ୍ତାର ବିଷୟ ହୋଇଛି । ଏହି ସମସ୍ୟାର ଦୀର୍ଘମିଆଦି ସମାଧାନ ଖୋଜିବାକୁ ହେଲେ ପୂର୍ଣ୍ଣାଙ୍ଗ ଦୃଷ୍ଟିକୋଣ ପ୍ରଦର୍ଶନ ଆବଶ୍ୟକ ହୋଇଛି । ଏଥିପାଇଁ ନିମ୍ନ ସୁପାରିଶ ଗୁଡ଼ିକ ଉପରେ ମଧ୍ୟ ଦୃଷ୍ଟି ଦିଆଯାଇପାରେ ।

- \* ଫରକ୍କା ବ୍ୟାରେଜର ଜିଡାଲନ ଉପରେ ପୁନର୍ବିଚାର କରାଯିବା ଦରକାର । ଏଥି ସହିତ ଉଭୟ ଦେଶର ସ୍ୱାର୍ଥକୁ ଦୃଷ୍ଟିରେ ରଖି ଦୀର୍ଘମିଆଦି ଗଙ୍ଗାନଦୀରେ ଜଳପ୍ରବାହ ଓ ତାହାର ବିତରଣକୁ ଯୁକ୍ତି ସଂଗତ କରିବା ଉପରେ ବିଚାର କରାଯିବା ଦରକାର ।
- \* ହିମଖଣ୍ଡ ସବୁର ଅପସାରଣ ଏବଂ ଅନ୍ୟ ଜଳବାୟୁ ପରିବର୍ତ୍ତନ କାରଣରୁ ଡିଲ୍ଡାରେ ବାହାରିଥିବା ଉଭୟ ଗଙ୍ଗା ଓ ବ୍ରହ୍ମପୁତ୍ର ନଦୀରେ ଜଳପ୍ରବାହ କିଭଳି ହେବ ତାହା ଉପରେ ବିସ୍ତୃତ ଅଧ୍ୟୟନ ହେବା ଦରକାର । ଏହା ହେଲେ ଫରକ୍କା ବ୍ୟାରେଜ ଦେଇ ଜଳ ପ୍ରବାହ ସଠିକ୍ ଭାବରେ ନିୟନ୍ତ୍ରଣ କରାଯାଇ ପାରିବ ।
- \* ନୂତନ ଜଳବିଦ୍ୟୁତ ଓ ଜଳସେଚନ ପ୍ରକଳ୍ପ ନିର୍ମାଣ ଉପର ମୁଣ୍ଡରେ ଜଳପ୍ରବାହ ଧାରାକୁ ଦୃଷ୍ଟିରେ ରଖି ବିଚାର କରାଯିବା ଦରକାର । ଏଥି ସହିତ ପ୍ରଭାବ ବିଶ୍ଳେଷଣ ମଧ୍ୟ କରାଯିବା ଦରକାର ଯଦ୍ୱାରା ପର୍ଯ୍ୟାବରଣ ନଷ୍ଟ ହେବ ନାହିଁ ।
- \* ଉପର ମୁଣ୍ଡରେ ଯେଉଁ ସବୁ ଜଳ ବିଦ୍ୟୁତ ପ୍ରକଳ୍ପ ଓ ଜଳ ସେଚନ ପ୍ରକଳ୍ପ ସବୁ କାର୍ଯ୍ୟକାରୀ କରାଯାଇଛି ସେଗୁଡ଼ିକ ନଦୀରେ ଜଳ ପ୍ରବାହର

ଧାରାକୁ ଆଧାର କରି ସମୀକ୍ଷା କରାଯିବା ଦରକାର । ଦରକାର ପଡିଲେ ସେଥିରେ ସଂଶୋଧନ ମଧ୍ୟ କରାଯିବା ଦରକାର ଯଦ୍ୱାରା ଅଂଚଳରେ ପର୍ଯ୍ୟାବରଣ ପ୍ରତିକୂଳ ପ୍ରଭାବିତ ହେବ ନାହିଁ ।

- \* ଭାରତରେ ଘରୋଇ ସଂସ୍ଥାମାନେ ଯେ ଅସାଧୁ ଭାବରେ ନଦୀ ଜଳକୁ ଅନ୍ୟତ୍ର ପ୍ରବାହ ନକରନ୍ତି ତାହା ଉପରେ କଣ ସତର୍କତା ରଖାଯିବା ଦରକାର ।
- \* ସ୍ଥାନ ନିର୍ଦ୍ଦିଷ୍ଟ ସମନ୍ୱିତ ଜଳ ବିକାଶ ଓ ପରିଚାଳନା କାର୍ଯ୍ୟକ୍ରମ ସବୁ ଗୁରୁତ୍ୱପୂର୍ଣ୍ଣ ସ୍ଥାନମାନଙ୍କରେ ଭିନ୍ନ ଭିନ୍ନ ଆକାରରେ ପ୍ରସାରଣ କରାଯିବା ଦରକାର । ଏଗୁଡ଼ିକରେ ସ୍ଥାନୀୟ ଲୋକମାନଙ୍କର ଅଂଶ ଗ୍ରହଣ ସଂଗେ ସଂଗେ ନିୟମିତ ସତର୍କତା ମଧ୍ୟ ନିଶ୍ଚିତ କରାଯିବା ଦରକାର ଯଦ୍ୱାରା ଜଳର ଗୁଣାତ୍ମକ ମାନ ନିଶ୍ଚିତ କରାଯାଇପାରିବ ।
- \* ଭାରତରେ ବିଭିନ୍ନ ଗୁରୁତ୍ୱପୂର୍ଣ୍ଣ ସ୍ଥାନରେ ମୃତ୍ତିକା ଓ ଜଳରେ ଲବଣାଂଶ ଉପରେ ଜଳପ୍ରବାହର ପ୍ରଭାବ, ପ୍ରବାହ ହାର, ଭୂଆର ସ୍ଥିତିରେ ପରିବର୍ତ୍ତନ, ସେତିମେଣ୍ଟସନ ଓ ହାଇଡ୍ରୋଲୋଜି, ଜଳରେ ପରିବହନ, କଲିକତା ବନ୍ଦର ପରିବହନ, ଭୂତଳଜଳ ସ୍ତର ଓ ଗୁଣାତ୍ମକ ମାନ, ଜୈବ ବିବିଧତାର ବିଭିନ୍ନ ଦିଗ, ଏବଂ ସଂଶ୍ଳିଷ୍ଟ ଅନ୍ୟ ସବୁକିଛି ଉପରେ ପୂର୍ଣ୍ଣାଙ୍ଗ ଭାବରେ ଅଧ୍ୟୟନ ହେବା ଦରକାର । ବୈଜ୍ଞାନିକ, ଏନ.ଜି.ଓ, ସରକାରୀ କର୍ମଚାରୀ, ସ୍ଥାନୀୟ ଅଧିବାସୀମାନଙ୍କୁ ନେଇ ଗଠିତ ଏକ କେନ୍ଦ୍ରୀୟ ଟାସ୍କ ଫୋର୍ସ ଦ୍ୱାରା ଏହାର ମନିଟରିଂ ସର୍ବନିମ୍ନ ପାଞ୍ଚବର୍ଷ ପର୍ଯ୍ୟାୟରେ ହେବା

ଦରକାର, ଏହି ଯୋଜନା ସର୍ବସାଧାରଣରେ ପ୍ରକାଶ ମଧ୍ୟ କରାଯିବା ଉଚିତ । ଏଭଳି ଯୋଜନା ଏକ ସଂଗେ ବାଂଲାଦେଶରେ ମଧ୍ୟ ଲାଗୁ କରାଯିବା ଆବଶ୍ୟକ । ଉଭୟ ଦେଶର କେତେକ ବିଶେଷ ବ୍ୟକ୍ତିଙ୍କୁ ନେଇ ଗଠିତ ଏକ ମୁଖ୍ୟ ଗୋଷ୍ଠୀ ନିୟମିତ ଭାବରେ ଏହା ଉପରେ ମତ ଆଦାନ ପ୍ରଦାନ କରି ପ୍ରତ୍ୟେକ ବର୍ଷ ଏହାର ପ୍ରଗତି ମନିଟରିଂ କରିପାରିବେ ତଥା ଲକ୍ଷ୍ୟ ହାସଲ ପାଇଁ ଉନ୍ନତି ମଧ୍ୟ ସୁପାରିଶ କରି ପାରିବେ ।

ଆମେ ଏଠାରେ ମନେ ରଖିବା ଉଚିତ ଯେ ଦୁଇ ଦେଶର ନିମ୍ନ ଗାଙ୍ଗୋୟ ଟ୍ରିକୋଣଭୂମି ଅଂଚଳ ହେଉଛି ସମୁଦ୍ର କୂଳବର୍ତ୍ତୀ ତେଣୁ ଆମର ନିୟନ୍ତ୍ରଣ ବର୍ତ୍ତୁତ ଜଳବାୟୁ ବିପର୍ଯ୍ୟୟ ଯୋଗୁଁ ଏହି ଅନଳୁଳ ହେଉଛି ଅତି ଭୀଷଣ । ଏଥି ସହିତ ଗଙ୍ଗାନଦୀରେ ପରିବେଶ ଅନୁକୂଳ-ପ୍ରବାହରେ ଅବନତି ଅଂଚଳର ଅଧିବାସୀମାନଙ୍କ ପାଇଁ ସ୍ଥିତି ଆହୁରି ଅଧିକ ଖରାପ କରୁଛି । ମୋଟ ଉପରେ ଆମର ବିଶ୍ୱାସ ଏହି ଯେ ଉଭୟ ଦେଶର ଏହି ଅଂଚଳରେ ବସବାସ କରୁଥିବା ଲୋକମାନଙ୍କ ପାଇଁ ଜୀବନଧାରା ଧାରଣଶୀଳ କରିବା ସକାଶେ କୌଣସି ସହଜ ରାସ୍ତା ନାହିଁ । ବର୍ତ୍ତମାନର ଏକମାତ୍ର ମାର୍ଗ ହେଉଛି ଫରକ୍କା ବ୍ୟାରେଜ ଦେଇ ଗଙ୍ଗାନଦୀରେ ପରିବେଶ ଅନୁକୂଳ-ପ୍ରବାହ ନିଶ୍ଚିତ କରିବା । ■■

- \* ପୂର୍ବତନ ନିର୍ଦ୍ଦେଶକ, କେନ୍ଦ୍ରୀୟ ଟେ/ଟ ଗବେଷଣା ପ୍ରତିଷ୍ଠାନ, ବାରକପୁର, ପଶ୍ଚିମବଙ୍ଗ
- \* ବିଷୟବସ୍ତୁ ବିଶେଷଜ୍ଞ, କୃଷିବିଜ୍ଞାନ କେନ୍ଦ୍ର ବୁଦ୍ଧବୁଦ୍, ବର୍ଦ୍ଧମାନ, ପଶ୍ଚିମବଙ୍ଗ



# ଆପଣ ଜାଣନ୍ତି କି ?

## ନୂତନ ବିକାଶ ବ୍ୟାଙ୍କ

ବୃଦ୍ଧି ଉନ୍ନୟନ ବ୍ୟାଙ୍କ ବା ନୂତନ ବିକାଶ ବ୍ୟାଙ୍କ (ଏନଡିବି) ହେଉଛି ଏକ ବହୁ ପାକ୍ଷିକ ବିକାଶ ବ୍ୟାଙ୍କ ଯାହା ଛତିଶ ଶତକ ମହତ୍ତ୍ୱପୂର୍ଣ୍ଣ ଉଦ୍ୟୋଗୀ ଦେଶ ଗୋଷ୍ଠି ବୃଦ୍ଧି (ବ୍ରାଜିଲ, ରୁଷିଆ, ଭାରତ, ଚୀନ ଓ ଦକ୍ଷିଣ ଆଫ୍ରିକା) ଦ୍ୱାରା ପରିଚାଳିତ ହେବ । ବିକାଶଶୀଳ ଦେଶମାନଙ୍କରେ ଭିତ୍ତିଭୂମି ପ୍ରକଳ୍ପ ଗୁଡ଼ିକ ପାଇଁ ପାଣ୍ଠି ଯୋଗାଇ ଦେବା ଉଦ୍ଦେଶ୍ୟରେ ଏହି ବ୍ୟାଙ୍କ ଗଠନ କରାଯାଇଛି । ବିଶ୍ୱ ଅର୍ଥବ୍ୟବସ୍ଥା ନିଜ ମହତ୍ତ୍ୱପୂର୍ଣ୍ଣ ପ୍ରତିଫଳନ ହେଉଛି ଏହି ବ୍ୟାଙ୍କ ଗଠନର ମୂଳ ଉଦ୍ଦେଶ୍ୟ । ଏହି ବ୍ୟାଙ୍କର ମୂଳ ମୂଳଧନୀ ଫୁଜି ହେବ ଓ ୫୦ ବିଲିୟନ ଡଲାର । ସମାନ ଭାବରେ ପ୍ରତି ସଦସ୍ୟ ଦେଶ ବହନ କରିବେ । ପ୍ରଥମ ସାତବର୍ଷ ମଧ୍ୟରେ ୧୦ ବିଲିୟନ ଡଲାର ବ୍ୟାଙ୍କକୁ ଦିଆଯିବ ତଥା ଅବଶିଷ୍ଟ ୪୦ ବିଲିୟନ ଡଲାର ଗ୍ୟାରେଂଟି ଭାବରେ ଦିଆଯିବ । ୨୦୧୩ରେ କରାଯାଇଥିବା ବ୍ୟବସ୍ଥା ଅନୁଯାୟୀ ୧୦୦ ବିଲିୟନ ଡଲାର କମ୍ପିଜେନସି ରିଜର୍ଭ୍ ଫଣ୍ଡ ଭାବରେ ରଖାଯିବ ଯାହା ଆର୍ଥିକ ସଂକଟ ସମୟରେ ସଭ୍ୟ ଦେଶମାନଙ୍କ ପାଇଁ ସୁରକ୍ଷା ନେଟ ଭାବରେ କାର୍ଯ୍ୟ କରିବ । ଦୀର୍ଘ ମିଆଦରେ ଏହା ସଭ୍ୟ

ଦେଶମାନଙ୍କୁ ଦେୟ ସହଜ ସମସ୍ୟାରୁ ବାହାରକୁ ଆଣିବା ପାଇଁ ମଧ୍ୟ ଉପଯୋଗ କରାଯାଇପାରିବ । ଏହି ବ୍ୟାଙ୍କର ମୁଖ୍ୟାଳୟ ଚୀନ ଦେଶର ସାଂଘାଇ ସହରରେ ସ୍ଥାପିତ ହେବ ତଥା ଏହା ୨୦୧୬ରୁ ରଖି ଦେବା ଆରଂଭ କରିବ । ସଭ୍ୟ ଦେଶମାନଙ୍କ ସମାନତାର ପ୍ରତିଫଳନ ପୂର୍ବକ ସଭ୍ୟ ଦେଶମାନେ ପର୍ଯ୍ୟାୟକ୍ରମେ ଏହାର ସଭାପତି ପଦ ଅଳକୃତ କରିବେ । ପ୍ରଥମ ଛଅ ବର୍ଷ ପାଇଁ ଭାରତ ଏହାର ସଭାପତି ହେବ । ଏହାପରେ ଅବଧି ୫ ବର୍ଷ ହେବ ତଥା ପ୍ରଥମେ ବ୍ରାଜିଲ, ତାପରେ ରୁଷିଆ ଏହାର ସଭାପତି ପଦ ତୁଲାଇବେ । ୨୦୨୧ ପର୍ଯ୍ୟନ୍ତ ଚୀନ ପାଖକୁ ଅଧ୍ୟକ୍ଷ ପଦ ଆସିବ ନାହିଁ । ନିର୍ଦ୍ଦେଶକ ମଣ୍ଡଳୀର ଉଦ୍ଦାଟନୀ ଚେୟାରମ୍ୟାନ ବ୍ରାଜିଲରୁ ହେବେ ତଥା ବୋର୍ଡ ଅଫ ଗଭର୍ଣ୍ଣର ଅଧ୍ୟକ୍ଷ ରୁଷିଆରୁ ହେବେ । ଏଡ୍ୱିଜ୍ଟରୁ ଏହା ହେଉଛି ବିଶ୍ୱବ୍ୟାଙ୍କ ବା ଆନ୍ତର୍ଜାତିକ ମୁଦ୍ରାପାଣ୍ଠି ଠାରୁ ଭିନ୍ନ କାରଣ ଏହି ଦୁଇ ବ୍ୟାଙ୍କରେ ଆମେରିକା ଓ ଯୁରୋପରୁ ସ୍ଥାୟୀ ଭାବରେ ମୁଖ୍ୟ ରହୁଛନ୍ତି । କମ୍ପିଜେନସି ରିଜର୍ଭ୍ ଆରେଞ୍ଜମେଣ୍ଟ (ସିଆରଏ) ବୃଦ୍ଧି ଦେଶ ତଥା ଗରିବ

ଦେଶମାନଙ୍କୁ କଷ୍ଟକର ସମୟରେ ସମ୍ଭଳ ଯୋଗାଇ ଦେବା ପାଇଁ ଆଇଏମ.ଏଫ୍.ଏଫ୍.ର ବିକଳ ଭାବରେ କାର୍ଯ୍ୟକରିବ । ଅନୁସରଣ ଦେଶମାନଙ୍କ ପାଇଁ ଏହା ଏକ ପ୍ଲୁଟଫର୍ମ ଭାବରେ କାର୍ଯ୍ୟକରିବ ତଥା ସମୟାନୁକ୍ରମରେ ସଦସ୍ୟତାର ସଂପ୍ରସାରଣ ମଧ୍ୟ କରିବ । ଏହା ଦ୍ୱାରା ଆନ୍ତର୍ଜାତିକ ଆର୍ଥିକ ବ୍ୟବସ୍ଥାରେ ବିଶ୍ୱବ୍ୟାଙ୍କର ପ୍ରଭାବକୁ ଆହୁାନ ଦେବା ହେଉଛି ଉଦ୍ଦେଶ୍ୟ । ବୃଦ୍ଧି ନେତାମାନେ ତିରାଇଭେଟିଭ ମାର୍କେଟରେ ଓ୍ଵାଲକ୍ସ୍ଟିଟିର ପ୍ରଭାବକୁ ପ୍ରତିହତ କରିବା ଉଦ୍ଦେଶ୍ୟରେ ବୃଦ୍ଧି ଏକସଡେ଼ ଆଲାୟେନସ ମଧ୍ୟ ଗଠନ କରିବା ଲକ୍ଷ୍ୟ ରଖିଛନ୍ତି । ଚାରୋଟି ସଂସ୍ଥା ଯଥା - ନ୍ୟୁଡେଭଲପମେଣ୍ଟ ବ୍ୟାଙ୍କ, କମ୍ପିଜେନସି ରିଜର୍ଭ୍ ଆରେଞ୍ଜମେଣ୍ଟ ବୃଦ୍ଧି ଏକସଡେ଼ ଆଲାୟନସ, ଏବଂ ବୃଦ୍ଧି ଏନିର୍ଜ ଆଲାୟନସ ଅପରେସନାଲ ହୋଇଗଲେ, ତାହା ନୂତନ ଆର୍ଥିକ ଶୃଙ୍ଖଳା ସ୍ଥାପନ ଦିଗରେ ନୂତନ ଦିଗ୍‌ବର୍ଣ୍ଣନ ନିର୍ଦ୍ଧାରଣ କରିବ ।

### ନେଟ୍ ନ୍ୟୁଗ୍ରାଲିଟି

କଲମ୍ବିଆର ଆଇନ ପ୍ରଫେସର ଟିମୟୁ

ନେଟ୍-ନ୍ୟୁସ୍‌ଲିଟି ଶବ୍ଦଗଠନ କରିଥିଲେ । ଇଂରାଜୀ ଭାଷା ପ୍ୟାକେଟ୍‌କୁ ନିରପେକ୍ଷ ଭାବରେ ଗଠି କରିବା ପାଇଁ ଅନୁମତି ଦିଆଯାଏ । ଇଂରାଜୀ ଉପଯୋଗ ବ୍ୟକ୍ତି ସ୍ୱାଧୀନତା ଓ ଗଣତନ୍ତ୍ର ମୌଳିକ ଉପାଦାନ ହୋଇଥିବା ଯୋଗୁଁ ସାରାଦୁନିଆରେ ଓଡ଼ିଆ ଆକଟିଭିଷ୍ଟମାନେ ଇଂରାଜୀ ସ୍ୱାଧୀନତା ପାଇଁ ଯୁକ୍ତି କରୁଛନ୍ତି ଯଦ୍ୱାରା ପ୍ରତିଯୋଗୀତା ଓ ସୂଚନାଶୀଳତା ସକାଶେ ଖୋଲା ପ୍ଲାଟଫର୍ମ ସୃଷ୍ଟି ହୋଇ ପାରିବ । ବର୍ତ୍ତମାନ ଆଇ.ଏସ.ପି. ମାନେ ଯୁକ୍ତି କରୁଛନ୍ତି ଯେ ଯେହେତୁ ସେମାନେ ସେବା ଯୋଗାଇ ଦେଇଛନ୍ତି ସେଥିଯୋଗୁଁ ସେମାନେ କଣ କିପରି ଦେବେ ତାହା ନିର୍ଦ୍ଧାରଣ କରିବା ସ୍ୱାଧୀନତା ସେମାନଙ୍କର ରହିବା ଦରକାର । ଏହା ନେଟ୍-ନ୍ୟୁସ୍‌ଲିଟି ଚିନ୍ତାଧାରା ପ୍ରତି ଏକ ଆହ୍ୱାନ ।

ବର୍ତ୍ତମାନ ବିଷୟବସ୍ତୁକୁ ଆଧାର କରି ଚାର୍ଯ୍ୟ କରିବା ସକାଶେ ଆଇ.ଏସ.ପି. ମାନଙ୍କୁ ଅନୁମତି ଦିଆଯାଇ ନାହିଁ । ଉପଯୋଗକାରୀ ମାନେ ସର୍ଫିଙ୍ଗ୍ କରି ଯେ କୌଣସି ଡାଟା ଦେଖିପାରିବେ ବା ତାହା ନିରୀକ୍ଷା କରିପାରିବେ । ଏଥିଯୋଗୁଁ ଇଂରାଜୀର ଏତେ ପ୍ରସାର ହୋଇଛି । ବର୍ତ୍ତମାନ ଏହି ଆଇ.ଏସ.ପି. (ଇଂରାଜୀ ସର୍ଭିସ ପ୍ରୋଭାଇଡର) ମାନେ ଯୁକ୍ତି କରୁଛନ୍ତି ଯେ ଏହା ହେଉଛି ଏକ ନିୟୁକ୍ତି ଉଦ୍ୟମ ପ୍ରଶ୍ନ । ତେଣୁ, ସେମାନେ ଆଉ ନିରପେକ୍ଷ ରହିବାକୁ ଚାହୁଁ ନାହାନ୍ତି । ତାହାର ଅର୍ଥ ହେଲା ଯିଏ ଅଧିକ ପାଉଣା ଦେବ ଆଇ.ଏସ.ପି. ମାନେ ତାକୁ ଅଧିକ ସୁଯୋଗ ଦେବା ସପକ୍ଷରେ ରହିଛନ୍ତି ।

ତେବେ ନେଟ୍-ନ୍ୟୁସ୍‌ଲିଟି ପ୍ରତି ସାରା ଦୁନିଆରେ ସମର୍ଥନ ମିଳୁଛି ତଥା ଅନେକ ଦେଶରେ ଏଥି ନେଇ ଆଇନ ମଧ୍ୟ ରହିଛି ।

ଆଇ.ଏସ.ପି. ମାନଙ୍କ ଦ୍ୱାରା ପକ୍ଷପାତିତା ବିରୁଦ୍ଧରେ ପ୍ରଥମ ଆଇନ ଚାନ ଦେଶରେ ହୋଇଛି । ତେନମାର୍କ ଆଇନରେ କୌଣସି ପ୍ରକାର ଚାର୍ଯ୍ୟ ଉପରେ ପ୍ରତିବନ୍ଧକ, ପାଇଁ ବ୍ୟବସ୍ଥା କରାଯାଇଛି । ପୁନଶ୍ଚ, ଡାଟାର ସୁରକ୍ଷା ପାଇଁ କମ୍ପ୍ୟୁଟରରେ କୃତ୍ରିମ ଛାଡ଼ିବା ପୂର୍ବରୁ ଉପଯୋଗକାରୀଙ୍କ ଅନୁମତି ଆଇ.ଏସ.ପି. ଦେବା ବାଧ୍ୟତାମୂଳକ କରାଯାଇଛି । ଭାରତରେ ନ୍ୟୁସ୍‌ଲିଟି ନେଇ ବର୍ତ୍ତମାନ କୌଣସି ଆଇନ ନାହିଁ । ‘ଟ୍ୱାଲ୍’ ଏହାକୁ ସମର୍ଥନ କରୁଥିଲେ ମଧ୍ୟ ଏଥିନେଇ ବିସ୍ତୃତ ଆଇନ ନାହିଁ । ନେଟ୍-ନ୍ୟୁସ୍‌ଲିଟିର ସୁରକ୍ଷା ପାଇଁ ସୁଚନା ପ୍ରଯୁକ୍ତିବିଦ୍ୟା ଆଇନରେ ମଧ୍ୟ ବିଶେଷ ବ୍ୟବସ୍ଥା ନାହିଁ । ■■

**ପୁଷ୍ପାଂଶୁର ଅବଶିଷ୍ଟାଂଶ**

ବିଭିନ୍ନ ମୌଳିକ ସୁବିଧା ଯେପରି ସହଜରେ ପହଞ୍ଚାଇପାରିବ ସେଥିପ୍ରତି ଦୃଷ୍ଟି ଦିଆଯିବା ଜରୁରୀ । ସେହିପରି ପ୍ରୟୁକ୍ତି ବିଦ୍ୟାର ସହାୟତାରେ ବିଭିନ୍ନ ସୁବିଧା ଦରରେ ମଧ୍ୟ ମୌଳିକ ସେବା ଉପଲବ୍ଧ ହୋଇପାରିବ । ତେଣୁ ସହରାଂଶ ଭାରତ ପରିପ୍ରେକ୍ଷାରେ ଜନଜୀବନର ଉନ୍ନତ ମୌଳିକ ସୁବିଧା ସକାଶେ ସ୍ମାର୍ଟ ଚିନ୍ତାଧାରାର ଆବଶ୍ୟକତା ରହିଛି । ଜଳ, ପରିମଳ ସୁବିଧାରେ ଉନ୍ନତି ଆଣିବା ପାଇଁ ସ୍ମାର୍ଟ ଚିନ୍ତାଧାରା ଆବଶ୍ୟକତା ରହିଛି । ତେଣୁ ପ୍ରଶ୍ନ ହେଉଛି ଯେ, ପୌର ସେବା କ୍ଷେତ୍ରରେ ଉନ୍ନତି କିପରି ଅଣାଯାଇପାରିବ ?

ସ୍ମାର୍ଟ ନିଷ୍ପତ୍ତି ନେବା କ୍ଷେତ୍ରରେ କେତେକ ସମସ୍ୟା ମଧ୍ୟ ଦେଖାଦେଉଛି । ସ୍ମାର୍ଟ ସମସ୍ୟାଗୁଡ଼ିକ ମଧ୍ୟରେ କେତେକ ତଥ୍ୟାବଳୀ ଯଥେଷ୍ଟ ହେଉ ନ ଥିବା ବେଳେ ଦର ଧାର୍ଯ୍ୟ ଏବଂ ବିଭିନ୍ନ ପର୍ଯ୍ୟାୟ କାର୍ଯ୍ୟକାରୀତା ନେଇ ସଂଶୟ ରହିଛି । ବିଭିନ୍ନ ଶିଳ୍ପାନ୍ତରାଳରେ ସହରଗୁଡ଼ିକୁ ନୂଆ ରୂପରେଖ ଦେବା ପାଇଁ

ଉପରୋକ୍ତ ତଥ୍ୟାବଳୀ ଅଧିକ ବୈଧ ମନେହୁଏ ଏବଂ ଏହାକୁ ଆଧାର କରି ବିଭିନ୍ନ ପଦକ୍ଷେପ ନିଆଯାଇଥାଏ । ମାତ୍ର, ଏହା ପ୍ରସ୍ତାବ ଦିଆଯାଇପାରିବ ନାହିଁ ଯେ, ସ୍ମାର୍ଟ ନିଷ୍ପତ୍ତି ନେବା ଏବଂ ନାଗରିକମାନଙ୍କୁ କ୍ଷମତାଶୀଳ କରିବା ସମ୍ଭବ ନୁହେଁ । ବିଭିନ୍ନ ପରିଚାଳନାଗତ ସୂଚନା ବ୍ୟବସ୍ଥାର ବିକାଶ କରିଆରେ ଛତିଶଗତ ସରକାର ପରି କେତେକ ସରକାର ସାଧାରଣ ବଂଚନ ବ୍ୟବସ୍ଥାରେ ଅନେକ ପରିବର୍ତ୍ତନ ଆଣିଛନ୍ତି । ରାଜ୍ୟପୁରରେ ପୁରୁଷ ଓ ମହିଳା ସେମାନଙ୍କ ନିଜ ଇଚ୍ଛାନୁସାରେ ଯେପରି ସୁଲଭ ମୂଲ୍ୟ ଦୋକାନ ପାଇପାରିବେ ସେହି ସୁଯୋଗ ପ୍ରଦାନ କରାଯାଇଥିବା ବେଳେ କମ ପରିମାଣର ସାମଗ୍ରୀ କିଣିବା ବ୍ୟବସ୍ଥା ମଧ୍ୟ ରହିଛି । ବିଭିନ୍ନ ଦୋକାନ ସ୍ତରରେ ରେସନ କାର୍ଡର ପରିବର୍ତ୍ତନ ଖାତାଟିଙ୍କ ସହକ୍ଷେପ ଉପରେ ନିର୍ଦ୍ଧାରିତ କରାଯାଇଛି । ଯଦି ଭାରତର ପ୍ରତ୍ୟେକ ଅଂଶରେ ରାଜ୍ୟପୁର ଧରଣର ଉଦାହରଣ ସୃଷ୍ଟି ହେବ ତେବେ ସାଧାରଣ ବଂଚନ ବ୍ୟବସ୍ଥାରେ ବୈପ୍ଳବିକ ପରିବର୍ତ୍ତନ ସମ୍ଭବ ହେବ । ଆନ୍ଧ୍ରପ୍ରଦେଶ ସ୍ଥାନାନ୍ତରିତ ନାଗରିକ ଓ ସ୍ଥାନାନ୍ତରିତ ହେଉଥିବା ଲୋକମାନେ ଯଦି ସେମାନଙ୍କ କାର୍ଡକୁ ବିଭିନ୍ନ ସ୍ଥାନରେ ବ୍ୟବହାର କରିପାରିବେ ଏବଂ ଏସମ୍ପର୍କିତ ସୁଯୋଗ ପ୍ରଦାନ କରାଯାଏ ତେବେ ପରିସ୍ଥିତିରେ ଅନେକ ସୁଧାର ଆସିବ । ଏହି ସବୁ ପଦକ୍ଷେପ ନିଆଯିବା ଦ୍ୱାରା କୌଣସି ପ୍ରକାର ସହର ସ୍ମାର୍ଟ, ସମର୍ଥ ଓ ଉତ୍ପାଦନଶୀଳ ହୋଇପାରିବ । ■■

\* ଆସୋସିଏଟ ପ୍ରଫେସର, ଆଇଜିଆଇଡିଆର, ମୁମ୍ବାଇ

\* ଆଇଜିଆଇଡିଆରରେ କାର୍ଯ୍ୟରତ

# ଅନ୍ୟାନ୍ୟ

## ସ୍ଵାଧୀନତା ସଂଗ୍ରାମରେ ସଂବାଦପତ୍ରର ଭୂମିକା

• ବିନୋଦ

ସ୍ଵାଧୀନତା ସଂଗ୍ରାମରେ ଖବରକାଗଜ ଜରିଆରେ ଯେପରି ସଂଗ୍ରାମର ବା । ପ୍ରସାରିତ ହେଉଥିଲା ଠିକ ସେପରି ଆଜି ବି ଶିଶୁ ଶ୍ରମିକ ଓ ବାଲ୍ୟବିବାହ ପ୍ରଥା, ଅନ୍ଧବିଶ୍ଵାସ, ନିଶାଦ୍ରବ୍ୟ ସେବନ, ଶିଶୁ ଓ ନାରୀ ଚାଲାଣ, କୁର୍ସଂସ୍କାର, ଭେଦାଭାବ, ଜାତିପ୍ରଥା, ଯୌତୁକ ଆଜି ସାମାଜିକ କୁର୍ସଂସ୍କାର ବିରୋଧରେ ଗଣମାଧ୍ୟମ ସ୍ଵର ଉଠେ । ଲନ କରୁଛି ।

ଭାରତୀୟ ସ୍ଵାଧୀନତା ସଂଗ୍ରାମରେ ସଂଗ୍ରାମୀମାନଙ୍କ ଭୂମିକା ଯେତିକି ରହିଥିଲା ସଂବାଦପତ୍ରର ଭୂମିକା ମଧ୍ୟ ସେହିଭଳି ଗୁରୁତ୍ଵପୂର୍ଣ୍ଣ ଥିଲା । ସଂବାଦପତ୍ରର ପ୍ରକୃଷ୍ଟ ଭୂମିକା ଯୋଗୁଁ ସଂଗ୍ରାମର ବା । ଲୋକଙ୍କ ନିକଟରେ ପହଂଚାଉଥିଲା ଏବଂ ବ୍ରିଟିଶ ବିରୋଧୀ ଭୂମିକାକୁ ଅଧିକ ବ୍ୟାପ୍ତ କରାଯାଇପାରୁଥିଲା । ଭାରତର ପ୍ରଥମ ସ୍ଵାଧୀନତା ସଂଗ୍ରାମ କାଳରେ ଅର୍ଥାତ ୧୮୫୭ ବେଳକୁ ରାଜା ରାମମୋହନ ରାୟଙ୍କ ସମ୍ପାଦନାରେ ପ୍ରକାଶ ପାଉଥିଲା ବଙ୍ଗଦୂତ, ଦାଦାଭାଇ ନାରୋଜୀଙ୍କ ସମ୍ପାଦନାରେ ପ୍ରକାଶ ପାଉଥିଲା ରାଷ୍ଟ୍ରଗୁପ୍ତାଚାର । ସିପାହୀ ବିଦ୍ରୋହ ବର୍ଷରେ ଅର୍ଥାତ ୧୮୫୭ରେ ହିନ୍ଦୀ ଓ ଉର୍ଦ୍ଦୁରେ ପ୍ରକାଶ ପାଇଲା ପାୟମ-ଇ-ଆଜାଦୀ । ଏହି ପତ୍ରିକାର ମୁଖ୍ୟ ଉଦ୍ଦେଶ୍ୟ ଥିଲା ବ୍ରିଟିଶ ବିରୋଧରେ ଭାରତୀୟ ଜନଗଣଙ୍କୁ ଏକାଠି କରିବା । ଏହି ପତ୍ରିକା ବ୍ରିଟିଶର କୋପଦୃଷ୍ଟିରେ ପଡିଲା ଏବଂ ଏହାର କପିଗୁଡିକ ଜବତ କରାଯାଉଥିଲା । ଦିଲ୍ଲୀର

ସମ୍ରାଟ ବାହାଦୁରଶାହ ଜାଫରଙ୍କ ଲିଖିତ ‘ଫିରମାନ’ ୧୮୫୭ରେ ପ୍ରଥମ ହିନ୍ଦୀ ଦୈନିକୀ ସମାଚାର ସୁଧବରାସନ ଓ ଦୂରବୀନ ନାମକ ଏକ ଉର୍ଦ୍ଦୁ ଓ ସୁଲତାନ-ଉଲ-ଆଜବର ନାମକ ଏକ ପାର୍ସି ଖବରକାଗଜରେ ପ୍ରକାଶିତ ହେବା ପରେ ଚା । ଲ୍ୟ ଖେଳିଯାଇଥିଲା । ଏହି ଲେଖାରେ ଜାଫର ବ୍ରିଟିଶ ବିରୋଧରେ ସିଧାସଳଖ ଲଢ଼େଇ କରିବା ସହ ଜାତିବର୍ଣ୍ଣ ନିର୍ବିଶେଷରେ ସଂଗ୍ରାମ କରିବା ପାଇଁ ଆହ୍ଵାନ ଦେଇଥିଲେ । ଏହି ଧରଣର ଲେଖାମାନ ସେତେବେଳେ ପ୍ରକାଶ ପାଇବା ପରେ ବ୍ରିଟିଶର ବିଷଦୃଷ୍ଟିକୁ ଆସିଥିଲା ଏବଂ ଲର୍ଡ କ୍ୟାନିଂ ସମ୍ବାଦପତ୍ର ଉପରେ କଟକଣା ଜାରି କରିବା ପାଇଁ ଗ୍ୟାଗିଂ ଆକ୍ଟ ତିଆରି କରିଥିଲେ ।

ବ୍ରିଟିଶ ବିରୋଧୀ ସଂଗ୍ରାମ କାଳରେ କେତେକ ଦୈନିକୀ/ସାପ୍ତାହିକୀ ପ୍ରମୁଖ ଭୂମିକା ଗ୍ରହଣ କରିଥିଲେ । ସେମାନଙ୍କ ମଧ୍ୟରେ ରହିଛନ୍ତି ୧୮୫୩ରେ ପ୍ରକାଶିତ ହିନ୍ଦୀ ଦୈନିକ ପାଟ୍ରିଅଟ । ଏହି ଖବରକାଗଜର

ପ୍ରତିଷ୍ଠା ଥିଲେ ଗିରାଣୀ ରହି ଘୋଷା । ତେବେ ପରବର୍ତ୍ତୀ ପର୍ଯ୍ୟାୟରେ ହରିଶ ଚନ୍ଦ୍ର ମୁଖାର୍ଜୀଙ୍କ ସମ୍ପାଦନାରେ ଏହା ଏକ ଜନପ୍ରିୟ ଦୈନିକରେ ରୂପାନ୍ତରିତ ହୋଇଥିଲା । ୧୮୭୧ରେ ଏହି ଖବରକାଗଜ ‘ନୀଳ ଦର୍ପଣ’ ନାମକ ଏକ ନାଟକ ପ୍ରସ୍ତୁତ କରିଥିଲା । ଯାହାର ମୁଖ୍ୟ ଆଭିମୁଖ୍ୟ ଥିଲା ବ୍ରିଟିଶ ବିରୋଧରେ ଲୋକଙ୍କୁ ଜାଗ୍ରତ କରାଇବା । ବିଶେଷ କରି ବ୍ରିଟିଶମାନଙ୍କ ସକାଶେ ନୀଳ ଚାଷ ନ କରିବା ପାଇଁ ଏହି ନାଟକ ଜରିଆରେ ପରାମର୍ଶ ଦିଆଯାଉଥିଲା । ଏହି ଆନ୍ଦୋଳନକୁ ପଦାନତ କରିବା ପାଇଁ ତିଆରି ହୋଇଥିଲା ‘ନୀଳ କମିଶନ’ । ପରବର୍ତ୍ତୀ ପର୍ଯ୍ୟାୟରେ ଏହି ଖବରକାଗଜକୁ ଈଶ୍ଵର ଚନ୍ଦ୍ର ବିଦ୍ୟାସାଗର ନେଇଥିଲେ ଏବଂ ଭାରତୀୟଙ୍କ ବିରୋଧରେ ହେଉଥିବା ଅତ୍ୟାଚାରକୁ ଏହି ଖବରକାଗଜ ଲୋକଙ୍କ ସମ୍ମୁଖକୁ ଆଣିଥିଲା । ଭାରତୀୟମାନଙ୍କୁ ବଡ଼ ପଦବୀରେ ଅବସ୍ଥାନ କରିବା ପାଇଁ ମଧ୍ୟ ଏହି ଖବରକାଗଜ ଦାବି କରିଥିଲା । ତାହାର ସମକାଳୀନ ଖବରକାଗଜ ଥିଲା ‘ଦି ଇଣ୍ଡିଆନ ମିରର’ ଯାହାକି ବିଶେଷ ଲୋକପ୍ରିୟ ହୋଇଥିଲା । ଏହା ପରେ ‘ଅମୃତ ବଜାର’ ନାମରେ ଏକ ଦୈନିକ ପ୍ରକାଶିତ ହେଲା ଏବଂ ବ୍ରିଟିଶ ବିରୋଧରେ ଲେଖା ଛାପିବାରୁ ୧୮୭୧ରେ ଏହାର ପ୍ରକାଶକ ଓ ସମ୍ପାଦକଙ୍କୁ ଜେଲ ଭେଜିବାକୁ ପଡ଼ିଥିଲା । ମହାରାଷ୍ଟ୍ରର ଜଣେ ଜନପ୍ରିୟ ନେତା ମହାଦେବ ଗୋବିନ୍ଦ ରାନାଡେ ‘ଜ୍ଞାନ ପ୍ରକାଶ’ ନାମରେ ଏକ ଖବରକାଗଜରେ ସ୍ଵାଧୀନତା ସଂଗ୍ରାମ ବିଷୟରେ ନିୟମିତ ଲେଖିଲେ । ଜାନୁଆରୀ ୧, ୧୮୮୧ରୁ ବାଲଗଙ୍ଗାଧର ତିଲକଙ୍କ ଦ୍ଵାରା ପ୍ରକାଶିତ ହେଲା ମରାଠୀ ସାପ୍ତାହିକା ‘କେଶରୀ’ । ଅନେକ ସମୟରେ ପତ୍ରପତ୍ରିକା

ଓ ଖବରକାଗଜ ପ୍ରକାଶ କରି କଂଗ୍ରେସର ଅନେକ ଅଧ୍ୟକ୍ଷ, ନେତା, ପଦାଧିକାରୀ ମାମଲାର ସମ୍ମୁଖୀନ ହୋଇଛନ୍ତି । ଲାଲା ଲାଜପତ ରାୟ ତିନୋଟି ମାଗଜିନ ପ୍ରକାଶ କରୁଥିଲେ । ସେଗୁଡ଼ିକ ହେଲା ପଞ୍ଜାବୀ, ବନ୍ଦେ ମାତରଂ ଓ ପିପୁଲ । ସୁବାଷ ଚନ୍ଦ୍ର ବୋଷ ଓ ଚିଠିରଞ୍ଜନ ଦାସ ସାମ୍ବାଦିକ ନଥିଲେ କିନ୍ତୁ ସେମାନେ ଫରଘ୍ଵାର୍ତ୍ତ ଓ ଆଡଭାନ୍ସ ନାମକ ଦୁଇଟି ପେପରର ମାଲିକ ଥିଲେ । ଜବାହରଲାଲ ନେହରୁ ନ୍ୟାସନାଲ ହେରାଲ୍ଡ ପ୍ରତିଷ୍ଠା କରିଥିଲେ । ସ୍ଵାଧୀନତା ସଂଗ୍ରାମରେ ବନ୍ଦୁକଠୁ ଅଧିକ ଶକ୍ତିଶାଳୀ ଥିଲା ଖବରକାଗଜ । ରବୀନ୍ଦ୍ର କୁମାର ଘୋଷଙ୍କ ‘ୟୁଗାନ୍ତର’ ଏହାର ଏକ ଉଦାହରଣ ଥିଲା । ଗଢ଼ର ପାର୍ଟି ଯେତେବେଳେ ପ୍ରତିଷ୍ଠା ହେଲା ସେତେବେଳେ ଲାଲା ହରିଦୟାଲ ଆରମ୍ଭ କରିଥିଲେ ‘ଗଢ଼ର’ ପତ୍ରିକା । ଏହାର ଲକ୍ଷ୍ୟ ଲକ୍ଷ କପି ହିନ୍ଦୀ, ଉର୍ଦ୍ଦୁ, ପଞ୍ଜାବୀ, ଗୁଜରାଟୀ, ମରାଠୀ ଓ କଂରାଜୀରେ ପ୍ରକାଶିତ ହେଲା । ବିଶ୍ଵର ବିଭିନ୍ନ ରାଷ୍ଟ୍ରକୁ ଏହା ପଠାଗଲା । ‘ୟୁଗାନ୍ତର’ର ପ୍ରକାଶନ ପରେ ‘ବନ୍ଦେମାତରଂ’ ସ୍ଵାଧୀନତା ସଂଗ୍ରାମ କ୍ଷେତ୍ରରେ ପ୍ରମୁଖ ଭୂମିକା ଗ୍ରହଣ କରିଥିଲା । ୧୯୦୭ରେ ପ୍ରତିଷ୍ଠିତ ବନ୍ଦେ ମାତରଂର ସମ୍ପାଦକ ଅରବିନ୍ଦ ଘୋଷ, ‘ସନ୍ଧ୍ୟା’ର ସମ୍ପାଦକ ବି. ଉପାଧ୍ୟାୟ ଓ ଯୁଗାନ୍ତରର ସମ୍ପାଦକ ବି.ଏନ. ଦତ୍ତଙ୍କୁ ମାମଲାର ସମ୍ମୁଖୀନ ହେବାକୁ ପଡ଼ିଥିଲା । ବିଭିନ୍ନ

ଆଂକ୍ତିକ ଭାଷାରେ ପ୍ରତିଷ୍ଠିତ ପ୍ରେସ ଜରିଆରେ ବ୍ରିଟିଶ ପ୍ରଶାସନକୁ ବିରୋଧ କରାଯିବ ସହ ସଂଗ୍ରାମ ନିମନ୍ତେ ପ୍ରେରଣା ଯୋଗାଉଥିବାରୁ ବ୍ରିଟିଶ ସରକାର ଏକ କଠୋର ଆଇନ ନିମନ୍ତେ ଚିନ୍ତା କରିଥିଲା । ଦ୍ଵିତୀୟ ଆକ୍ଟ- ଆଫ୍ ଗାନ ଯୁକ୍ତ (୧୮୭୮-୮୦)କୁ ନେଇ ଲର୍ଡ ଲିଟନ ଅନେକ ସମାଲୋଚନାର ପାତ୍ର ହୋଇଥିଲେ । ତେଣୁ ସେ ଆଂକ୍ତିକ ଭାଷାର ପ୍ରେସ ଉପରେ କଟକଣା ଜାରି କରିବା ସକାଶେ ଚିନ୍ତା କରିଥିଲେ । ଏଥିପାଇଁ ତିଆରି ହୋଇଥିଲା ଗ୍ୟାଟି ଆଇନ । ଏହି ଆଇନରେ ରହିଥିଲା ଯେ, କୌଣସି ପ୍ରକାର ପ୍ରକାଶନ ପୂର୍ବରୁ ବ୍ରିଟିଶ ପ୍ରଶାସନର ଅନୁମତି ନିଆଯିବ । ପାଣ୍ଡୁଲିପି ବ୍ରିଟିଶ ପୋଲିସ ନିକଟରେ ଦାଖଲ କରାଯିବ ଏବଂ ଅନୁମତି ମିଳିବା ପରେ ଏହା ଛପାଯିବ । ଏହି ଆଇନ ଯୋଗୁ ଅନେକ ପ୍ରକାର ଖବରକାଗଜ ବନ୍ଦ ହୋଇଗଲା ଏବଂ ସମ୍ପାଦକ ଜେଲ ଗଲେ । ଆୟର୍ଲ୍ୟାଣ୍ଡର ପ୍ରେସ ଆଇନ ଅନୁସାରେ ଏହା କାର୍ଯ୍ୟକାରୀ ହୋଇଥିଲା । ବ୍ରିଟିଶ ଔପନିବେଶିକ ଶାସନକୁ ଏହି ଆଇନ ଅତୀବ କ୍ଷମତାଶାଳୀ କରିଥିଲା । ବିଶେଷ କରି ସମସ୍ତ ପ୍ରକାର ଜାତୀୟତାବାଦୀ କାର୍ଯ୍ୟକଳାପ ଉପରେ ଏହା ଅଜ୍ଞୁଣ ଲଗାଇଥିଲା ।

ସ୍ଵାଧୀନତା ସଂଗ୍ରାମ କାଳରେ ଯେଉଁ କେତେକ ପ୍ରମୁଖ ଖବରକାଗଜ ପ୍ରକାଶିତ





ହେଉଥିଲା ତାହାର ସମ୍ୟକ ବିବରଣୀ ଏଠାରେ ସ୍ଥାନୀତ କରାଯାଉଛି । ଭାରତର ପ୍ରଥମ ଦୈନିକ ଭାବେ ୧୭୭୦ରେ ବେଙ୍ଗଲ ଗେଜେଟ ପ୍ରକାଶିତ ହୋଇଥିଲା ଏବଂ ଏହାର ସମ୍ପାଦକ ଥିଲେ ଜେ.କେ.ହିଲ୍ଡି । ପରବର୍ତ୍ତୀ ପର୍ଯ୍ୟାୟରେ ଶିଶିର କୁମାର ଘୋଷ ଓ ମୋତିଲାଲ ଘୋଷଙ୍କ ସମ୍ପାଦନାରେ ଅମୃତବଜାର ପତ୍ରିକା, ବାଲଗଙ୍ଗାଧର ତିଲକଙ୍କ ସମ୍ପାଦନାରେ କେଶରୀ ଓ ମରହଟ୍ଟା, ଦେବେନ୍ଦ୍ର ନାଥ ଟାଗୋରଙ୍କ ସମ୍ପାଦନାରେ ଇଣ୍ଡିଆନ ମିରର, ମୋହନ ଦାସ କରମଚାନ୍ଦ ଗାନ୍ଧୀଙ୍କ ସମ୍ପାଦନାରେ ନବଜୀବନ, ଯୁକ୍ତ ଇଣ୍ଡିଆ, ହରିଜନ, ସାମା ବିବେକାନନ୍ଦଙ୍କ ସମ୍ପାଦନାରେ ପ୍ରବୁଦ୍ଧ ଭାରତ ଓ ଉଦ୍‌ବୋଧନ, ଶ୍ୟାମଜୀ କ୍ରିଷ୍ଣା ବର୍ମାଙ୍କ ସମ୍ପାଦନାରେ ଇଣ୍ଡିଆନ ସୋସାଲିଷ୍ଟ, ବୀରେନ୍ଦ୍ର ନାଥ ଚଟ୍ଟୋପାଧ୍ୟାୟଙ୍କ ସମ୍ପାଦନାରେ ତଲ୍‌ହୁର (ବର୍ଲିନରୁ ପ୍ରକାଶିତ), ତାରକନାଥ ଦାସଙ୍କ ସମ୍ପାଦନାରେ ଫ୍ରି ହିନ୍ଦୁସ୍ତାନ, କେ.ଏମ. ପାନିକରଙ୍କ ସମ୍ପାଦନାରେ ହିନ୍ଦୁସ୍ତାନ ଟାଇମ୍ସ, ମିରାଜକର, ଯୋଗେଲକରଙ୍କ ସମ୍ପାଦନାରେ ଛାକ୍ତି, ଗୋପାଳ କୃଷ୍ଣ ଗୋଖଲେଙ୍କ ସମ୍ପାଦନାରେ ସୁଧାରକ, ଅରବିନ୍ଦ ଘୋଷଙ୍କ ସମ୍ପାଦନାରେ ବନ୍ଦେ ମାତରଂ, ଭି.ଏନ. ମାଣ୍ଡଳିକଙ୍କ ସମ୍ପାଦନାରେ ନେଟିଭ ଓପିନୟନ, ଭାରତେନ୍ଦ୍ର ହରିଶ୍ଚନ୍ଦ୍ରଙ୍କ ସମ୍ପାଦନାରେ କବିବଚନ ସୁଧା, ଦାଦାଭାଇ ନାରୋଜୀଙ୍କ ସମ୍ପାଦନାରେ ରାସ୍ତା ଗୋପ୍‌ତାର, ବିପିନ ଚନ୍ଦ୍ର ପାଲଙ୍କ ସମ୍ପାଦନାରେ ନ୍ୟୁ ଇଣ୍ଡିଆ, ବୀର ରାଘବାଚାର୍ଯ୍ୟଙ୍କ ସମ୍ପାଦନାରେ ହିନ୍ଦୁ, ବି.ବି. ଉପାଧ୍ୟାୟଙ୍କ ସମ୍ପାଦନାରେ ସନ୍ଧ୍ୟା, କ୍ରିଷ୍ଣା ଶାସ୍ତ୍ରୀ ଚିପ୍ପୁଲନକରଙ୍କ ସମ୍ପାଦନାରେ ବିଚାର ଲହିରୀ, ଗିରୀଶ ଚନ୍ଦ୍ର ଘୋଷଙ୍କ ସମ୍ପାଦନାରେ

ହିନ୍ଦୁ ପାତ୍ରିଅଟ, ଇଶ୍ଵର ଚନ୍ଦ୍ର ବିଦ୍ୟାସାଗରଙ୍କ ସମ୍ପାଦନାରେ ସୋମ ପ୍ରକାଶ, ଭୂପେନ୍ଦ୍ରନାଥ ଦାଶଙ୍କ ସମ୍ପାଦନାରେ ଯୁଗାନ୍ତର, ଫିରୋଜ ସାହା ମେହେଟ୍ଟାଙ୍କ ସମ୍ପାଦନାରେ ବନ୍ଦେ କ୍ରୋନିକଲ, ମଦନ ମୋହନ ମାଲବ୍ୟଙ୍କ ସମ୍ପାଦନାରେ ହିନ୍ଦୁସ୍ତାନ, ବି.ଆର. ଆମ୍ବେଦକରଙ୍କ ସମ୍ପାଦନାରେ ମୂଳନାୟକ, ମହମ୍ମଦ ଅଲ୍ଲୀଙ୍କ ସମ୍ପାଦନାରେ କମ୍ପେଡ, ସାର ସୟେଦ ଅହମ୍ମଦ ଖାଁଙ୍କ ସମ୍ପାଦନାରେ ତାଜିବ-ଉଲ-ଅଖଲକ, ଆବୁଲ କଲାମ ଆଜାଦଙ୍କ ସମ୍ପାଦନାରେ ଅଲ-ବାଲାଗ, ମୋତିଲାଲ ନେହରୁଙ୍କ ସମ୍ପାଦନାରେ ଇଣ୍ଡିପେଣ୍ଡେଣ୍ଟ, ଲାଲା ଲାଜପତ ରାୟଙ୍କ ସମ୍ପାଦନାରେ ପଞ୍ଚାବୀ, ଆନି ବେସାନ୍ତଙ୍କ ସମ୍ପାଦନାରେ ନ୍ୟୁ ଇଣ୍ଡିଆ ଓ କମନସ୍ଫେଲ, ଗଣେଶ ଶଙ୍କର ବିଦ୍ୟାର୍ଥୀଙ୍କ ସମ୍ପାଦନାରେ ପ୍ରତାପ, ମହାଦେବ ଗୋବିନ୍ଦ ରାନାଡେଙ୍କ ସମ୍ପାଦନାରେ ଏସେସ ଇନ ଇଣ୍ଡିଆନ ଇକୋନୋମିକ୍ସ, ରାମ ମୋହନ ରାୟଙ୍କ ସମ୍ପାଦନାରେ ସମ୍ବାଦ କୌମଦି ଓ ମିରଟ୍‌ଉଲ-ଆଖବର, ଜି.ଏନ. ନାଟେସନଙ୍କ ସମ୍ପାଦନାରେ ଇଣ୍ଡିଆନ ରିଭ୍ୟୁ, ଗୋପାଳ ଗଣେଶ ଅଗରକରଙ୍କ ସମ୍ପାଦନାରେ ସୁଧାରକ ମରାଠି, ଶ୍ରୀନିବାସ ଶାସ୍ତ୍ରୀଙ୍କ ସମ୍ପାଦନାରେ ସରଭାଷ୍ୟ ଅଫ ଇଣ୍ଡିଆ, ଇଲିଶ ପ୍ରେସ ପକ୍ଷରୁ ଟାଇମ୍ସ ଅଫ ଇଣ୍ଡିଆ, ସାର ଦାୟାଲ ସିଙ୍ଗ ମାଜିଥିଆଙ୍କ ସମ୍ପାଦନାରେ ଟି.ବ୍ୟୁନ ଇଲିଶ, ଯୁଗଳ କିଶୋରଙ୍କ ସମ୍ପାଦନାରେ ଉଦକ୍ତ ମାଣ୍ଡୁଆଦି ପ୍ରକାଶିତ ହେଉଥିଲା ।

ଭାରତରେ ଦାରିଦ୍ର୍ୟ, ନିରକ୍ଷରତା, ବେକାରୀ, ଅନ୍ଧବିଶ୍ଵାସ ଆଦି ସବୁସ୍ତରରେ ରହିଛି । ସମାଜରେ ବାସ କରୁଥିଲେ ମଧ୍ୟ ଆଇନକାନୁନ ଓ ଅନ୍ୟାନ୍ୟ ବ୍ୟବସ୍ଥା ସମ୍ପର୍କରେ ଲୋକମାନେ ସବିଶେଷ

ଜାଣିବାର ସୁଯୋଗ ପାଉନାହାନ୍ତି । ଏକ୍ଷେତ୍ରେ ସମ୍ବାଦପତ୍ରର ଭୂମିକା ସର୍ବଦା ଗୁରୁତ୍ଵପୂର୍ଣ୍ଣ ରହିଥାଏ । ସ୍ଵାଧୀନତା ସଂଗ୍ରାମରେ ଖବରକାଗଜ ଜରିଆରେ ଯେପରି ସଂଗ୍ରାମର ବାଣୀ ପ୍ରସାରିତ ହେଉଥିଲା ଠିକ ସେପରି ଆଜି ବି ଶିଶୁ ଶ୍ରମିକ ଓ ବାଲ୍ୟବିବାହ ପ୍ରଥା, ଅନ୍ଧବିଶ୍ଵାସ, ନିଶାଦ୍ରବ୍ୟ ସେବନ, ଶିଶୁ ଓ ନାରୀ ଚାଲାଣ, କୁସଂସ୍କାର, ଭେଦାଭାବ, ଜାତିପ୍ରଥା, ଯୌତୁକ ଆଦି ସାମାଜିକ କୁସଂସ୍କାର ବିରୋଧରେ ଗଣମାଧ୍ୟମ ସ୍ଵର ଉଠାଇନ କରୁଛି ।

ଓଡ଼ିଶାରେ ସଂବାଦପତ୍ରର ଇତିହାସ ଶତାଧିକ ବର୍ଷ ପୁରାତନ । ଭାରତୀୟ ସ୍ଵାଧୀନତା ସଂଗ୍ରାମ ସହ ଏହାର ବିକାଶ ଅଙ୍ଗାଙ୍ଗୀ ଭାବେ ଜଡ଼ିତ ରହିଛି । ଭାରତରେ ପ୍ରଥମେ ୧୭୮୦ରେ ଜେମସ ଅଗଷ୍ଟସ ହିଜି ନାମକ ଜଣେ ଇଂରେଜ ବ୍ୟକ୍ତି ‘ବେଙ୍ଗଲ ଗେଜେଟ’ ନାମରେ ଦୈନିକ ପ୍ରକାଶ କରିଥିଲେ । ପରବର୍ତ୍ତୀ ପର୍ଯ୍ୟାୟରେ ଦେଶର ବିଭିନ୍ନ ଭାଗରେ ସମ୍ବାଦପତ୍ର ପ୍ରକାଶିତ ହେବାରେ ଲାଗିଲା । ଆଠଗଡ଼ର ସାଧୁ ସୁନ୍ଦର ଦାସ ‘କୂଜୀବର ପତ୍ର’ ନାମରେ ଏକ ଶକ୍ତିଶାଳୀ ହାତଲେଖା ପତ୍ରିକା ପ୍ରକାଶ କରୁଥିଲେ । ସାଧୁ ସୁନ୍ଦର ନିଜେ ଥିଲେ ଏହି ପତ୍ରିକାର ସମ୍ପାଦକ । ତାଙ୍କର ଶିଷ୍ୟ ରାମଚନ୍ଦ୍ରଜୀ ଯାଦୁକ ଓ ଗଙ୍ଗାଧର ଷଡ଼ଙ୍ଗୀ ଥିଲେ ପତ୍ରିକାର ସହ-ସମ୍ପାଦକ ଏହି ପତ୍ରିକାରେ କେତେବେଳେ ପାଣ୍ଠିକ, ସାପ୍ତାହିକ ତ କେତେବେଳେ ଦୈନିକ ଭାବରେ ପ୍ରକାଶ ପାଉଥିଲା । ୧୭୭୯ ମସିହାରେ ଏହା ପ୍ରଥମେ ପ୍ରକାଶ ପାଇଥିବାର ଜଣାଯାଏ । ସେତେବେଳେ ମୁଦ୍ରାୟତ୍ତ ଓ ଲେଖା କାଗଜର ବିଶେଷ ପ୍ରଚ୍ଛନ୍ନ ନଥିବାରୁ ତାଳପତ୍ରରେ କପି କରାଯାଇ ପତ୍ରିକାଟି ପ୍ରକାଶ ପାଉଥିଲା । ‘ହରିତାଳି’ କାଗଜ

ନାମକ ଏକପ୍ରକାର କାଗଜ କଟକ ଜଗତପୁର ପାଖରେ ଥିବା ପଦ୍ମପୁର ଗ୍ରାମରେ ତିଆରି ହେଉଥିଲା । ୧୮୦୦ ମସିହାରେ କୁଜାବର ପତ୍ର ହିନ୍ଦୀ ଓ ମରହଟ୍ଟା ଭାଷାରେ ଅନୁଦିତ ହୋଇ ପ୍ରକାଶ ପାଉଥିଲା ଏହି ପତ୍ରିକାରେ ତତ୍କାଳୀନ ରାଜନୀତି, ଧର୍ମନୀତି, ସମାଜନୀତି ବା ସମାଜ ବିଜ୍ଞାନ, ବୁଦ୍ଧବିଦ୍ୟା, ସମାଜ ସଂସ୍କାର, ବାଣିଜ୍ୟ, ଶିଳ୍ପ, ଦର୍ଶନ ତତ୍ତ୍ୱ ସମ୍ପର୍କରେ ଆଲୋଚନା କରାଯାଉଥିଲା । ପରେ ଏଥିରେ ଖ୍ରୀଷ୍ଟଧର୍ମ ସମ୍ପର୍କୀୟ ଗୁଡ଼ିକ ଉପରେ ମଧ୍ୟ ପ୍ରଶ୍ନୋତ୍ତର ପ୍ରକାଶ ପାଇଲା । ମୁଖ୍ୟତଃ ଜନସାଧାରଣଙ୍କ ଦୈନନ୍ଦିନ ସମସ୍ୟା ଯଥା-ଶିକ୍ଷା, ସ୍ୱାସ୍ଥ୍ୟ, କୃଷି, ଗମନାଗମନ, ରାସ୍ତାଘାଟ, ଶିଳ୍ପ, ଗୋପାଳନ ଓ କୃଷୀର ଶିଳ୍ପ ସମ୍ପର୍କରେ ବିଶେଷ ତଥ୍ୟ ତଥା ଖବରମାନ ପ୍ରକାଶ ପାଉଥିଲା । ଏହି ପତ୍ରିକା ପୁସ୍ତକ ହୋଇସାରିବା ପରେ ପ୍ରଥମେ ବୈଦ୍ୟାଳୟ ବିଦ୍ୟାଳୟରେ ଅଧ୍ୟୟନରତ ଶିଷ୍ୟ ଓ ଗୁରୁଶିକ୍ଷକମାନଙ୍କ ମଧ୍ୟରେ ପାଠ କରାଯାଇ ପ୍ରତ୍ୟେକ ଲେଖା ଉପରେ ଡକ୍ଟର ବା ଆଲୋଚନା କରାଯିବା ପରେ ତାହା ପ୍ରକାଶିତ ହେଉଥିଲା । ଏଥିରେ ପ୍ରକାଶିତ ପ୍ରବନ୍ଧଗୁଡ଼ିକ ଥିଲା ବହୁ ମୂଲ୍ୟବାନ ଓ ସମୟୋପଯୋଗୀ । ୧୮୯୧ରେ ବାଲେଶ୍ୱରରୁ ପ୍ରକାଶ ପାଇଥିଲା ‘ବୋଧଦାୟିନୀ’ । ୧୮୬୬ରେ ପ୍ରକାଶ ପାଇଥିଲା ଓଡ଼ିଶାର ସରୁଠାରୁ ପ୍ରଭାବଶାଳୀ ପତ୍ରିକା ‘ଉତ୍କଳ ଦୀପିକା’ । ଏଥିରେ ଉତ୍କଳ ସ୍ୱାଧୀନତା ସଂଗ୍ରାମ ଓ ଭାଷା ଆନ୍ଦୋଳନର ବାଞ୍ଛା ପ୍ରକାଶ ପାଇବାରେ ଲାଗିଲା । ୧୮୬୮ରେ ବାଲେଶ୍ୱରରୁ ‘ସମ୍ବାଦ ବାହିକା’ ପ୍ରକାଶ ପାଇବା ପରେ ୧୮୬୯ରେ ଭଗବତୀ ଚରଣ ଦାସଙ୍କ ସମ୍ପାଦନାରେ ପ୍ରକାଶ ପାଇଥିଲା ‘ଉତ୍କଳ ଶୁଭକରୀ’ । ୧୮୬୯ରେ କଟକରୁ ପ୍ରକାଶ

ପାଇଲା ‘ଉତ୍କଳ ହିତୈଷିଣୀ’ । ୧୮୬୮ରେ କଟକରୁ ପ୍ରକାଶିତ ହେଲା ‘କଟକ ଷ୍ଟାଣ୍ଡାର୍ଡ’, ‘ଅର୍ଗସ’ ଓ ସାପ୍ତାହିକା ‘ଓରିଶା ପାଟ୍ରିଅଟ’ । ୧୮୯୧ରେ ବାରିପଦାରୁ ପ୍ରକାଶ ପାଇଥିଲା ସାହିତ୍ୟ ପତ୍ରିକା ‘ଉତ୍କଳ ପ୍ରଭା’ । ଏଥିରେ ଅନେକ ସ୍ୱଦେଶ ଭାବନା ସମ୍ବଳିତ ଲେଖା ପ୍ରକାଶ ପାଇଥିଲା । ସ୍ୱଦେଶୀ ଆନ୍ଦୋଳନ ଚାଲିଥିବା ବେଳେ ବାଲେଶ୍ୱରରୁ ପ୍ରକାଶ ପାଇଲା ‘ନବ ସମ୍ବାଦ’ । ଉତ୍କଳ ନବସମ୍ବାଦ ଓ ଉତ୍କଳ ଦୀପିକା ଥିଲେ ସ୍ୱଦେଶୀ ଆନ୍ଦୋଳନର ସମର୍ଥକ ଏବଂ ଜାତୀୟତାବାଦୀ ଲେଖାସମୂହ ଏଥିରେ ପ୍ରକାଶିତ ହେଉଥିଲା । ଗଞ୍ଜାମରୁ ପଣ୍ଡିତ ନୀଳମଣି ବିଦ୍ୟାରତ୍ନ ପ୍ରକାଶ କରିଥିଲେ ‘ପ୍ରଜାବନ୍ଧୁ’ । ୧୯୦୫ରେ କଟକରୁ ବାରୁ କ୍ଷୀରୋଦ ରାୟଙ୍କ ସମ୍ପାଦନାରେ ପ୍ରକାଶ ପାଇଲା ‘ଷ୍ଟାର ଅଫ ଉତ୍କଳ’ । ପାରଳାଖେମୁଣ୍ଡିରୁ ପ୍ରକାଶିତ ହେଲା ଏକ ଇଂରାଜୀ ସାପ୍ତାହିକା ‘ଗଞ୍ଜାମ ନ୍ୟୁଜ’ । ଏହାଛଡା ଗଞ୍ଜାମର ବିଭିନ୍ନ ସ୍ଥାନରୁ ପ୍ରକାଶିତ ହେଲା ‘ଓଡ଼ିଆ ହିତବାଦିନୀ’, ‘ଗଞ୍ଜାମ ଗୁଣ ଦର୍ପଣ’, ‘ଉତ୍କଳବାସୀ’ ଇତ୍ୟାଦି ଖବରକାଗଜ । ୧୯୧୩ରେ ବାସ୍ତବରେ ଓଡ଼ିଶାରେ ସଂବାଦପତ୍ରର ନବଜାଗରଣ ଦେଖାଦେଇଥିଲା । ୧୩ ଏପ୍ରିଲ ୧୯୧୩ରେ ଶଶୀଭୂଷଣ ରଥ ପ୍ରକାଶ କରିଥିଲେ ସାପ୍ତାହିକା ‘ଆଶା’ । ଏଥିପାଇଁ ସେ ଗୋପବନ୍ଧୁ ଦାସ, ନୀଳକଣ୍ଠ ଦାସ ଓ ଗୋଦାବରୀଶ ମିଶ୍ରଙ୍କ ପ୍ରେରଣା ଲାଭ କରିଥିଲେ । ସେମାନଙ୍କ ପ୍ରେରଣାର ରୂପ ନେଇଥିବା ‘ଆଶା’ ପରବର୍ତ୍ତୀ ପର୍ଯ୍ୟାୟରେ ଜାତୀୟ ଜୀବନ ସ୍ତରରେ ବ୍ୟାପକ ପ୍ରଭାବ ପକାଇଥିଲା ।

ବୁଦ୍ଧପୁରର ‘ଆଶା’ ପ୍ରେସରୁ ଗୋପବନ୍ଧୁ ଦାସ ଆରମ୍ଭ କରିଥିଲେ ମାସିକ ମାଗାଜିନ

ଭାବେ ‘ସମାଜ’ । ୧୯୧୭ରେ କଟକରୁ ପ୍ରକାଶ ପାଇଥିଲା ସାପ୍ତାହିକା ‘ସମାଜମିତ୍ର’ । ଏହି ସମୟରେ ଗୋପାଳ ବନ୍ଧୁ ପ୍ରହରାଜ ଆରମ୍ଭ କରିଥିଲେ ‘ସତ୍ୟସମାଚାର’ । ମଧୁସୂଦନ ଦାସ କଟକରୁ ପ୍ରକାଶ କରିଥିଲେ ‘ଦି ଓଡ଼ିଆ’ । ୧୯୨୮ରେ ଶଶୀ ଭୂଷଣ ରଥ ‘ଆଶା’କୁ ଦୈନିକରେ ରୂପାନ୍ତର କରିଥିଲେ । ୫ ମେ, ୧୯୩୩ରେ ବୁଦ୍ଧପୁରରୁ ଶଶୀଭୂଷଣଙ୍କ ସମ୍ପାଦନାରେ ପ୍ରକାଶ ପାଇଲା ରାଜ୍ୟର ପ୍ରଥମ ଇଂରାଜୀ ଦୈନିକ ‘ଦି ନ୍ୟୁ ଓଡ଼ିଶା’ । ସ୍ୱାଧୀନତା ସଂଗ୍ରାମକୁ ବିଶେଷ ଭାବେ ସହାୟତା କରିଥିଲା ଗୋପବନ୍ଧୁ ଦାସଙ୍କ ସମ୍ପାଦିତ ‘ସମାଜ’ । ୧୯୧୯ରେ ଏହା ପ୍ରଥମେ ସାପ୍ତାହିକା ଭାବେ ପ୍ରକାଶ ପାଇଥିଲା ଏବଂ ୧୯୩୧ରେ ଏହା ପଣ୍ଡିତ ନୀଳକଣ୍ଠ ଦାସ, ପଣ୍ଡିତ ଗୋଦାବରୀଶ ମିଶ୍ର ଓ ପଣ୍ଡିତ ଲିଙ୍ଗରାଜ ରଥଙ୍କ ଉଦ୍ୟମରେ ଦୈନିକରେ ପରିଣତ ହୋଇଥିଲା ।

ଉପରୋକ୍ତ ସମସ୍ତ ସାପ୍ତାହିକା, ଦୈନିକରେ ବିଶେଷ କରି ଜାତୀୟ ଚେତନା ଜାଗ୍ରତ କରିବା ଉଦ୍ଦେଶ୍ୟରେ ଲେଖାମାନ ପ୍ରକାଶ ପାଉଥିଲା ଏବଂ ସ୍ୱାଧୀନତା ସଂଗ୍ରାମର ବାଞ୍ଛାର ପ୍ରସାର କରାଯାଉଥିଲା । ଏହା ବ୍ୟତୀତ ଓଡ଼ିଆ ଭାଷା ଓ ସାହିତ୍ୟର ପ୍ରଚାର ପ୍ରସାର ଦିଗରେ ଖବରକାଗଜର ଭୂମିକାକୁ ପ୍ରାଧାନ୍ୟ ଦିଆଯାଉଥିଲା । ପ୍ରାକସ୍ୱାଧୀନତା କାଳରେ ଯେଉଁମାନେ ଉତ୍କଳ ସାହିତ୍ୟ ଓ ସାମ୍ବାଦିକତା କ୍ଷେତ୍ରରେ ପ୍ରମୁଖ ଭୂମିକା ଗ୍ରହଣ କରିଥିଲେ ସେମାନଙ୍କ ମଧ୍ୟରେ ରହିଛନ୍ତି ମଧୁସୂଦନ ଦାସ, ଗୌରୀଶଙ୍କର ରାୟ, ଶଶୀଭୂଷଣ ରଥ, ଗୋପବନ୍ଧୁ ଦାସ, ବିଶ୍ୱନାଥ କର, ଲିଙ୍ଗରାଜ ମିଶ୍ର ପ୍ରମୁଖ । ■■

\* ୬୦-କଲ୍ୟାଣ ବିହାର, ହାଇଡେକ ଇଷ୍ଟେଟସ, ପୋ-କୁହା, ଭୁବନେଶ୍ୱର, ୭୫୧୦୦୨

# ବିପର୍ଯ୍ୟୟ

## ଓଡ଼ିଶାରେ ଭୂମିକମ୍ପ

• କମଳାକାନ୍ତ ଜେନା

ଦୁଃଖର କଥା, ଭୂମିକମ୍ପ କେତେବେଳେ ହେବ ଓ କେଉଁ ଅଂଚଳରେ ହେବ, ତାହାର ପୂର୍ବାନୁମାନ ଆମେ କରିପାରିବା ନାହିଁ । ଆମର ଗବେଷଣା ସେହି କ୍ଷେତ୍ରରେ ସଫଳତା ପାଇପାରି ନାହିଁ । ତେବେ ଭୂମିକମ୍ପ ସମୟରେ ଆମର ସଚେତନତା ଓ ସତର୍କତା ବଳରେ ଆମେ ଧନଜୀବନ ହାନୀକୁ କିଛି ମାତ୍ରାରେ କମ୍ କରି ପାରିବା । ଅତି କମ୍ରେ ନିଜର ଜୀବନ ସୁଏତ ବଂଚେଇ ପାରିବା ।

୨୦୧୪ ମସିହା ମଇ ୨୧ ତାରିଖ ବୁଧବାର ରାତି ୯ଟା ୫୨ ମିନିଟ୍ ସମୟରେ ଭୂମିକମ୍ପ ପ୍ରଭାବରେ ଭାରତର ବିଭିନ୍ନ ରାଜ୍ୟ ସମେତ ଓଡ଼ିଶାର ଭୂଇଁ କେଇ ସେକେଣ୍ଡ ପାଇଁ ଥରି ଉଠିଲା । ଭୁବନେଶ୍ୱରଠାରୁ ୩୧୦ କି.ମି. ଦୂରରେ ବଙ୍ଗୋପସାଗର ଶଯ୍ୟାରେ ୧୦ କି.ମି. ତଳେ ପ୍ରାୟ ୪୦ ସେକେଣ୍ଡ ପାଇଁ ଏହି ଭୂକମ୍ପନ ସୃଷ୍ଟି ହୋଇଥିଲା । ଉପସ୍ଥଳ ନିକଟରେ ରିକ୍ଟର ସ୍କେଲରେ ଏହାର ତୀବ୍ରତା ୬ ଥିଲା । ଏହି କମ୍ପନ ଭାରତର ପୂର୍ବ ଅଂଶକୁ ଦୋହଲାଇ ଦେଇଥିଲା । ଭାରତର ବିଭିନ୍ନ ଅଂଚଳରେ ଘରଦ୍ୱାର ଓ ବିଜୁଳିଖୁଟ ଥରି ଉଠିଥିଲା । ରାଜଧାନୀ ସମେତ ଓଡ଼ିଶାର ଅଧିକାଂଶ ଅଂଚଳ ଏକ ସମୟରେ ଦୋହଲି ଗଲା । ଲୋକମାନେ ଭୟରେ ଘର ବାହାରକୁ ବାହାରି ଆସିଥିଲେ । ଗାଁ ଗହଳିରେ ଶଙ୍ଖ ବାଜିଥିଲା ଓ ହୁଲୁହୁଳି ପଡ଼ିଥିଲା । ଲୋକମାନେ ଆଗରୁ କେବେ ଏପରି ଭୟାନକ କମ୍ପନର ସମ୍ମୁଖିନ ହୋଇ ନଥିଲେ । ଏପରିକି ଓଡ଼ିଶାର ବର୍ଷାୟାନ

ଲୋକେ ସେମାନଙ୍କ ଜୀବନକାଳ ଭିତରେ ଏତେ ତୀବ୍ର ଭୂଇଁ ଥରା ଅନୁଭୂତି ମନେ ପକେଇ ପାରୁନାହାନ୍ତି । ସେହି ଘଟଣା ପରେ ଭୂଇଁ ହଲିବା ସହିତ ରାଜ୍ୟବାସୀଙ୍କର ହୃଦୟ ଦୋହଲି ଯାଇଛି ।

ପୃଥିବୀ ଉପରେ ଆମେ ବାସ କରୁ । ଏହାର ଅଭ୍ୟନ୍ତର ଗଠନକୁ ଦେଖିଲେ ଭୂକମ୍ପନ କିଛି ବିଚିତ୍ର ଘଟଣା ନୁହେଁ । ପୃଥିବୀପୃଷ୍ଠ ଉପରୁ ଦେଖିଲେ ଟାଣ ଓ ଶୀତଳ, କିନ୍ତୁ ପୃଥିବୀର ଭିତରଟା ଭୟଙ୍କର । ମାଟି ତଳେ ରହିଛି ମାଗ୍ମେଟ୍ ସ୍ତର, ଯାହାକି ଅର୍ଦ୍ଧତରଳ ତଥା ଉତ୍ପ୍ଳବ ଅବସ୍ଥାରେ ରହିଛି । ଅର୍ଥାତ୍ ଗରମ କାଦୁଅ ଉପରେ ଆମର ପତଳା ଭୂପୃଷ୍ଠ ଭାସମାନ ଅବସ୍ଥାରେ ରହିଛି । କେବଳ ସେତିକି ନୁହେଁ, ଆମର ଭୂପୃଷ୍ଠ ୬ଟି ବଡ଼ ବଡ଼ ଓ ୧୪ଟି ଛୋଟ ଛୋଟ ଖଣ୍ଡରେ ବିଭକ୍ତ । ସେହି ଖଣ୍ଡଗୁଡ଼ିକୁ ପ୍ଲେଟ୍ ବୋଲି କୁହାଯାଏ । ପ୍ଲେଟ୍ଗୁଡ଼ିକ ସ୍ଥିର ନଥାନ୍ତି । ସେମାନେ ଏପଟ ସେପଟ ଗତି କରନ୍ତି । ପ୍ଲେଟ୍ଗୁଡ଼ିକ ଧୀରେ ଧୀରେ ଗତି କରିବା

ସମୟରେ ଗୋଟିଏ ପ୍ଲେଟ୍ ଆଉ ଗୋଟିଏ ପ୍ଲେଟ୍ ଉପରେ ରଖିଯାଇପାରେ । କୌଣସି ପ୍ଲେଟ୍ ତଳକୁ ଦିଶି ଯାଇପାରେ । ଅଥବା ଦୁଇଟା ପ୍ଲେଟ୍ ପରସ୍ପର ସହିତ ବାଡେଇ ହୋଇଯାଇ ପାରେ । ଏପରି ହେଲେ ସଂଘର୍ଷ ସ୍ଥାନରେ ତୀବ୍ର କମ୍ପନ ସୃଷ୍ଟି ହୁଏ । ଭୂପୃଷ୍ଠ ଉପରେ ଥିବା ଗଛଲତା, କୋଠାବାଡ଼ି ଓ ପାହାଡପର୍ବତ ଅଭିଯାଏ । ଏହାକୁ ଆମେ କହୁ ଭୂକମ୍ପନ ବା ଭୂମିକମ୍ପ । ଭୂମିକମ୍ପର ତୀବ୍ରତାକୁ ସାଇସ୍ମୋଗ୍ରାଫ୍ ଯନ୍ତ୍ର ଦ୍ଵାରା ମାପ କରାଯାଏ । ଭୂକମ୍ପନର ତୀବ୍ରତା (ଇଣ୍ଟେନ୍ସିଟି)କୁ ଯେଉଁ ସେଲରେ ପ୍ରକାଶ କରାଯାଏ, ତାହା ହେଉଛି ରିକ୍ଟର ସେଲ । ଏହାକୁ ୧୯୩୫ ମସିହାରେ ଆମେରିକୀୟ ଭୂତତ୍ତ୍ଵ ବିଜ୍ଞାନୀ ଚାର୍ଲ୍ସ୍ ଫ୍ରାନ୍ସିସ୍ ରିକ୍ଟର ପ୍ରଥମେ ତିଆରି କରିଥିଲେ । ପ୍ରାୟ ୨୦୦ ଟନ୍ ଟି.ଏନ୍.ଟି. ବିସ୍ଫୋରକରୁ ଯେତିକି କମ୍ପନ ଜାତ ହୁଏ, ରିକ୍ଟର ସେଲରେ ତାହାର ହାର ୪.୯ ହେବ । ଏହି କମ୍ପନର ଭୂମିକମ୍ପକୁ ସାମାନ୍ୟ ଭୂମିକମ୍ପ କୁହାଯାଏ । କମ୍ପନର ତୀବ୍ରତା ୮ ବା ଅଧିକ ଥିଲେ ତାହାକୁ ଅତି ଭୟଙ୍କର ଭୂମିକମ୍ପ ବୋଲି ଧରାଯାଏ । ଭୂମିକମ୍ପର ତୀବ୍ରତା ଓ ଅନୁଭୂତ ସମୟ ଉପରେ କ୍ଷୟକ୍ଷତିର ପରିମାଣ ନିର୍ଭର କରେ ।

ଆମର ଭଙ୍ଗାଠୁଜା ଭୂପୃଷ୍ଠ ଭାସମାନ ଅବସ୍ଥାରେ ଥିବାରୁ ସବୁ ସମୟରେ ଅସ୍ତବସ୍ତୁତ ଥରୁଥାଏ । କିନ୍ତୁ ସବୁ କମ୍ପନକୁ ଆମେ ଅନୁଭବ କରିପାରୁନାହିଁ । ରିକ୍ଟର ସେଲରେ ୨ ବା କମ୍ ତୀବ୍ରତାର (ମାଇକ୍ରୋ) ଭୂମିକମ୍ପକୁ ଆମେ ଅନୁଭବ କରିପାରୁନାହିଁ । ୨ ରୁ ୨.୯ ତୀବ୍ରତାର (ମାଇନର) ଭୂମିକମ୍ପକୁ ଆମେ ଅନୁଭବ କରିବା କଷ୍ଟ, କିନ୍ତୁ ଏହାକୁ ରେକର୍ଡ କରାଯାଇପାରିବ । ଅଧିକାଂଶ ସମୟରେ ହେଉଥିବା ୩ ରୁ ୩.୯ ତୀବ୍ରତାର (ମାଇନର) ଭୂମିକମ୍ପକୁ ଅନୁଭବ କରିହୁଏ ।

ଓଡ଼ିଶା ଅନୁଭବ କରିଥିବା କେତେକ ଛୋଟବଡ଼ ଭୂମିକମ୍ପର ଉଦାହରଣ ଦିଆଗଲା ।

କ୍ର.ନଂ.	ତାରିଖ	ତୀବ୍ରତା	ଉତ୍ପତ୍ତିସ୍ଥଳ
୦୧	୨୧.୦୫.୨୦୧୪	୬.୦	ବଙ୍ଗୋପସାଗର
୦୨	୧୬.୦୪.୨୦୧୩	୫.୦	ଅରୁଣାଚଳ ପ୍ରଦେଶ
୦୩	୦୧.୦୬.୨୦୧୩	୪.୧	ପଶ୍ଚିମବଙ୍ଗ
୦୪	୧୧.୦୪.୨୦୧୨		କଣ୍ଠୋନେସିଆ
୦୫	୦୯.୦୬.୨୦୧୨	୩.୯	କଳାହାଣ୍ଡି
୦୬	୨୬.୦୩.୨୦୦୯	୪.୧	ଝାରଖଣ୍ଡ
୦୭	୨୦.୧୦.୨୦୦୩	୪.୩	ପଶ୍ଚିମବଙ୍ଗ
୦୮	୧୨.୦୬.୨୦୦୧	୪.୮	ସୁନ୍ଦରଗଡ଼
୦୯	୧୦.୧୦.୨୦୦୦	୪.୫	ଛତିଶଗଡ଼
୧୦	୧୩.୦୨.୧୯୯୬	୪.୩	ଛତିଶଗଡ଼
୧୧	୨୧.୦୬.୧୯୯୫	୪.୭	କେନ୍ଦୁଝର
୧୨	୨୭.୦୩.୧୯୯୫	୪.୬	ଦେବଗଡ଼
୧୩	୧୬.୦୫.୧୯୯୩	୪.୬	ପଶ୍ଚିମବଙ୍ଗ
୧୪	୧୯.୦୧.୧୯୮୬	୪.୪	ଡାଳବେର
୧୫	୨୭.୦୩.୧୯୮୫	୫.୦	ବଣେଇଗଡ଼
୧୬	୦୧.୦୬.୧୯୮୫	୫.୪	ବଙ୍ଗୋପସାଗର
୧୭	୦୮.୦୪.୧୯୮୨	୫.୫	ବଙ୍ଗୋପସାଗର
୧୮	୧୪.୧୦.୧୯୮୨	୪.୭	ଖଜୁରାପଡ଼ା
୧୯	୩୦.୦୩.୧୯୮୦	୪.୫	ଆହୁପ୍ରଦେଶ
୨୦	୦୮.୦୫.୧୯୬୩	୫.୨	ବିଜାକୁଳି - ବଣେଇ
୨୧	୧୮୯୬		ବୁଝୁପୁର
୨୨	୧୭.୦୬.୧୮୯୧	୫.୦	ଧାମରା
୨୩	୨୫.୦୨.୧୮୬୦	୫.୦	ବୁଝୁପୁର
୨୪	୧୬.୦୩.୧୮୫୮	୫.୦	ବାଲେଶ୍ଵର
୨୫	୧୫.୦୬.୧୮୩୭	୬.୦	ରମ୍ପା - ପାଲ୍ଲୁରୁ
୨୬	୨୬.୦୮.୧୭୭୬	୪.୦	ବାଲେଶ୍ଵର

କବାଟ ଝରକା ଅରେଇ ଦେଉଥିବା ୪ ରୁ ୪.୯ ତୀବ୍ରତାର (ଲାଇଟ୍) ଭୂମିକମ୍ପକୁ ସହଜରେ ଅନୁଭବ କରିହୁଏ । କିନ୍ତୁ ୫ ରୁ ୫.୯ ତୀବ୍ରତାର (ମଧ୍ୟମ) ଭୂମିକମ୍ପ ଦ୍ଵାରା କୋଠାବାଡ଼ି କ୍ଷତିଗ୍ରସ୍ତ ହୁଏ । ୬ ରୁ ୬.୯ ତୀବ୍ରତାର (ଶକ୍ତିଶାଳୀ) ଭୂମିକମ୍ପ ଦ୍ଵାରା କମ୍

ଅଂଚଳରେ ଓ ୭ ରୁ ୭.୯ ତୀବ୍ରତାର (ମେଜର) ଭୂମିକମ୍ପ ଦ୍ଵାରା ଅଧିକ ଅଂଚଳରେ ଧନଜୀବନ ନଷ୍ଟ ହୁଏ । ୮ ରୁ ୯.୯ ତୀବ୍ରତାର ହାହାକାର ସୃଷ୍ଟିକାରୀ (ଗ୍ରେଟ୍) ଭୂମିକମ୍ପ ଦ୍ଵାରା ଶହ ଶହ କିଲୋମିଟର ଅଂଚଳର କୋଠାବାଡ଼ି ଧୂଳିସାତ୍ ହୁଏ ।



୧୦ରୁ ଅଧିକ ତାବତାର ମହାପ୍ରଳୟଙ୍କରୀ ଭୂମିକାମୟ ହୃଦୟ ବିଦାରକ ପରିଣାମ ବିଷୟରେ ନ କହିଲେ ଭଲ ।

ଅନ୍ୟାନ୍ୟ ସିଲିଠାରେ ସବୁଠାରୁ ବଡ଼ ଭୂମିକାମୟ ଅନୁଭୂତ ହୋଇଛି । ୧୯୬୦ ମସିହା ମଇ ୨୨ ତାରିଖରେ ଅନୁଭୂତ ଏହି ଭୟଙ୍କର କମ୍ପନର ରିକ୍ଟର ସ୍କେଲରେ ତାବତା ୯.୫ ଥିଲା । ଭାରତୀୟ ପାଣିପାଗ ବିଭାଗ ତରଫରୁ ୧୨୦୦ ଭୂମିକାମୟ ଏକ ତାଲିକା ପ୍ରସ୍ତୁତ କରାଯାଇଛି । ଏଥିରେ ୮୯ ଭୂମିକାମୟ ରିକ୍ଟର ସ୍କେଲ ତାବତା ୮ ବା ଅଧିକ ରହିଛି । ସେହିପରି ୭ ରୁ ୭.୯ ତାବତା ମଧ୍ୟରେ ୪୩୯ ଭୂମିକାମୟ ଓ ୬ ରୁ ୬.୯ ତାବତା ମଧ୍ୟରେ ୩୧୨୯ ଭୂମିକାମୟ ରହିଛି । ଅନ୍ୟ ଭୂମିକାମୟଗୁଡ଼ିକର ରିକ୍ଟର ସ୍କେଲ ତାବତା ୫.୫ରୁ କମ୍ ରହିଛି । ଅନ୍ୟାନ୍ୟ ଭାରତରେ ଅନୁଭୂତ ୫୯ ପ୍ରକାଶ୍ୟ ଭୂମିକାମୟ ହେଉଛି - ବିହାର (୧୫ ଜାନୁଆରୀ ୧୯୩୪, ତାବତା ୮.୧, ମୃତ ୩୦ ହଜାର), ଲାଟ୍ଟର (ମହାରାଷ୍ଟ୍ର, ୩୦ ସେପ୍ଟେମ୍ବର ୧୯୯୩, ତାବତା ୬.୨, ମୃତ ୨୦ ହଜାର), ଆସାମ (୧୫ ଅଗଷ୍ଟ ୧୯୫୦, ତାବତା ୮.୬, ମୃତ ୧୫ ଶହ), ଉତ୍ତରକାଶୀ-ଉତ୍ତରାଖଣ୍ଡ (୨୦ ଅକ୍ଟୋବର ୧୯୯୧, ତାବତା ୬.୮, ମୃତ ୧ ହଜାର), ଗୁଜରାଟ (୨୬ ଜାନୁଆରୀ ୨୦୦୧, ତାବତା ୬.୬, ମୃତ ୨୦ ହଜାର) ।

ଭାରତରେ ଏକାଧିକ ଭୂମିକାମୟ ପ୍ରବଣ ଅଞ୍ଚଳ ରହିଛି । ଭୂମିକାମୟ ସମ୍ଭାବନାକୁ ନେଇ ଭାରତକୁ ସମୁଦାୟ ୪୯ ଜୋନ୍‌ରେ ବିଭକ୍ତ କରାଯାଇଛି ଯଥା - ଜୋନ୍ ୨ (ତାବତା ୬ରୁ କମ୍), ଜୋନ୍ ୩ (ତାବତା ୭), ଜୋନ୍ ୪ (ତାବତା ୮) ଓ ଜୋନ୍ ୫ (ତାବତା ୯ରୁ ଅଧିକ) । ଜୋନ୍ ୨ ଅଧୀନରେ ରହିଛି

ଓଡ଼ିଶାର ଦକ୍ଷିଣଭାଗ, କେନ୍ଦୁଝର ଓ ମୟୂରଭଞ୍ଜ । କିନ୍ତୁ ଚିଲିକାରୁ ଭିତରକନିକା, ଝାରସୁଗୁଡ଼ା, ସୁନ୍ଦରଗଡ଼, ଭୁବନେଶ୍ୱର, କଟକ, ସମ୍ବଲପୁର, ହୀରାକୁଦ ବନ୍ଧ, ଦେଢ଼ାନାଳ ଓ ବାଲେଶ୍ୱରର କିଛି ଅଞ୍ଚଳ ଜୋନ୍ ୩ ଅଧୀନରେ ରହିଛି । ଏଥିରୁ ଅନୁମେୟ, ଓଡ଼ିଶାକୁ ଅତି-ଭୂକମ୍ପ ପ୍ରବଣ ଭୂଖଣ୍ଡରେ ନିଆଯାଏ ନାହିଁ । ତେଣୁ ଜୋନ୍ ଅଧୀନତାକୁ ଦେଖିଲେ ଆମ ରାଜ୍ୟରେ ବଡ଼ ଧରଣର କିମ୍ବା ପ୍ରକାଶ୍ୟ ଭୂମିକାମୟ ହେବାର ସମ୍ଭାବନା ନାହିଁ । ଏକଥା ସତ, ଆମ ଓଡ଼ିଶାରେ ଖୁବ୍ ଅଳ୍ପ ଭୂମିକାମୟ ଅନୁଭୂତ ହୋଇଛି । ସେସବୁ ମୃତ୍ୟୁ କମ୍ପନରେ ପ୍ରଭୂତ ଧନଜୀବନ ହାନୀ ଘଟି ନାହିଁ । ନିକଟ ଅତୀତରେ ସେପରି ବଡ଼ ଧରଣର ଭୂମିକାମୟ ଅନୁଭୂତ ହୋଇନାହିଁ । କିନ୍ତୁ ଏଠାରେ ଭୂକମ୍ପନର ସମ୍ଭାବନାକୁ ସମୁଦାୟ ଏଡେଇ ହେବ ନାହିଁ । ବଙ୍ଗୋପସାଗରରେ ସୃଷ୍ଟି ହେଉଥିବା ଭୂମିକାମୟ ମଧ୍ୟ ଓଡ଼ିଶାକୁ ବିଶେଷ ଭାବରେ ପ୍ରଭାବିତ କରିପାରିବ, ଯାହାକି ଗତ ୨୧ ତାରିଖରେ ଦେଖିବାକୁ ମିଳିଲା । ଏହା ଆମ ପାଇଁ ଏକ ସତର୍କ ଘଠି । ସେଦିନର ଭୂକମ୍ପନ ତାବତା ଯାହା ଥିଲା, ଯଦି ସେହି ତାବତାର କମ୍ପନ ୨ ମିନିଟ୍‌ରୁ ଅଧିକ ସମୟ ଅନୁଭୂତ ହେଇଥାଆନ୍ତା, ତେବେ ଓଡ଼ିଶାବାସୀଙ୍କୁ ଅନେକ କ୍ଷୟକ୍ଷତିର ସମ୍ମୁଖୀନ ହେବାକୁ ପଡ଼ିଥାଆନ୍ତା । ଏହି ପରିପ୍ରେକ୍ଷାରେ ଲାଟ୍ଟର ଓ ଜବଲପୁର ଉଦାହରଣ ନିଆଯାଇ ପାରିବ । ଓଡ଼ିଶା ଭଳି ସେଗୁଡ଼ିକ ବିପଦମୁକ୍ତ ଭୂକମ୍ପନ ଜୋନ୍ ଅଧୀନରେ ଥିଲା । କିନ୍ତୁ ୨୦୦୧ ମସିହାରେ ଲାଟ୍ଟର ଓ ୧୯୯୭ ମସିହାରେ ଜବଲପୁର ଭୂମିକାମୟ ଆମର ଅନୁମାନକୁ ଭୁଲ ପ୍ରମାଣିତ କରିଥିଲା । ଆଜି ଓଡ଼ିଶାରେ ଏହି ଘଟଣା ପରେ ଆମେ ଏଠାରେ ବଡ଼ ଧରଣର ଭୂମିକାମୟ ସମ୍ଭାବନାକୁ

ସମୁଦାୟ ଏଡେଇ ପାରିବା ନାହିଁ । ଏହାର ପ୍ରବଣତା ଜୋନ୍ ଅଧୀନତା ଉପରେ ଆଉ ଥରେ ସର୍ତ୍ତ କରିବା ଓ ପୁନଃଆକଳନ କରିବା ଜରୁରୀ । ଏତଦ୍‌ବ୍ୟତୀତ, ରାଜଧାନୀ ଓ ଅନ୍ୟ ସହରରେ ଗଢ଼ି ଉଠୁଥିବା କୋଠାଗୁଡ଼ିକ ନିର୍ମାଣ କରିବା ସମୟରେ ଏଥିପ୍ରତି ଦୃଷ୍ଟି ରଖିବା ଜରୁରୀ । ଭୂମିକାମୟ ଦୋଳନକୁ ସହିବା ଭଳି ଉଚ୍ଚ ଅଙ୍ଗାଳିକା ନିର୍ମାଣ ସମ୍ପର୍କିତ ଅନେକ ଗବେଷଣା ଚାଲିଛି ଓ ସେଥିରେ ମଧ୍ୟ ସଫଳତା ବି ମିଳିଛି । ତେଣୁ ଏଣିକି ଆମ ରାଜ୍ୟରେ କୋଠାଗୁଡ଼ିକ ଭୂମିକାମୟ ରୋଧ ଶୈଳୀରେ ନିର୍ମିତ ହେବା ଦରକାର ।

ଦୁଃଖର କଥା, ଭୂମିକାମୟ କେତେବେଳେ ହେବ ଓ କେଉଁ ଅଞ୍ଚଳରେ ହେବ, ତାହାର ପୂର୍ବାନୁମାନ ଆମେ କରିପାରିବା ନାହିଁ । ଆମର ଗବେଷଣା ସେହି କ୍ଷେତ୍ରରେ ସଫଳତା ପାଇପାରି ନାହିଁ । ତେବେ ଭୂମିକାମୟ ସମୟରେ ଆମର ସଚେତନତା ଓ ସତର୍କତା ବଳରେ ଆମେ ଧନଜୀବନ ହାନୀକୁ କିଛି ମାତ୍ରାରେ କମ୍ କରି ପାରିବା । ଅତି କମ୍‌ରେ ନିଜର ଜୀବନ ହୁଏତ ବଞ୍ଚେଇ ପାରିବା । ସବୁଠାରୁ ବଡ଼ କଥା, ଭୂମିକାମୟ ସମୟରେ ଘର ଭିତରେ ନରହି ହୋଇ ବାହାରକୁ ବାହାରି ଆସିବା ଜରୁରୀ । ଯଦି ଘରୁ ବାହାରିବା ସମ୍ଭବ ନୁହେଁ, ତାହେଲେ ଘର ଭିତରେ କବାଟ ଓ ଝରକାଠାରୁ ଦୂରରେ ରହିବା ଉଚିତ କିମ୍ବା ଶକ୍ତ ଟେବୁଲ ତଳେ ବସିରହିବା ଉଚିତ । ପରେ ସୁବିଧା ଦେଖି ସତର୍କତାର ସହିତ ବାହାରକୁ ଚାଲିଆସିବା ଉଚିତ । ଉଚ୍ଚ କୋଠାଘରେ ରହୁଥିଲେ ସେତେବେଳେ ଲିଫ୍ଟ୍ ସାହାଯ୍ୟରେ ତଳକୁ ନିଆସି ପାହାଚରେ ଚାଲି ଚାଲି ଆସିବା ଦରକାର । କାରଣ, ଭୂକମ୍ପନ ସମୟରେ ବିଜୁଳି

ଅବଶିଷ୍ଟାଣ ୫୨ପୃଷ୍ଠାରେ

# ଜଳ ସଂପଦର ସୁବିନିଯୋଗରେ କୃଷି ବିକାଶ

• ଗଣେଶ ରାମ ନାହାକ

ସାଧାରଣତଃ ବର୍ଷାରତ୍ନର ଅତିମ ସମୟରେ ଆମ ରାଜ୍ୟର ନଦୀ, ନାଳ ଆଉ ଝରଣାର ଧାର କ୍ଷାଣ ହୋଇଥାଏ ଏବଂ ତାହା ନିମ୍ନଗାମୀ ହୋଇ ତଳକୁ ବୋହିଯାଏ । ସେହି ସମୟରେ ଝରଣା ଆଉ ନାଳା ଉପରେ ବନ୍ଧ ନିର୍ମାଣ କରି ପାଣିକୁ ଚାଷ କାର୍ଯ୍ୟରେ ଉପଯୋଗ କରାଯାଇ ପାରୁଛି । ଏହା ଦ୍ୱାରା ଭୂତଳ ଜଳସ୍ତର ବୃଦ୍ଧି ପାଇବା ସହିତ ମୃତ୍ତିକା କ୍ଷୟ ମଧ୍ୟ ରୋକାଯାଇ ପାରୁଛି ।

ଜଳ ଆମର ସବୁଠାରୁ ମୂଲ୍ୟବାନ ପ୍ରାକୃତିକ ସମ୍ପଦ । ଏହା ଦ୍ୱାରା ଆମର ଜୀବନଧାରଣ ସମ୍ଭବ ହୋଇ ପାରୁଛି । ଜଳ ବିନା ଆମର ସ୍ଥିତି ଅସମ୍ଭବ । ରୋଷେଇ ଠାରୁ ଚାଷବାସ ପର୍ଯ୍ୟନ୍ତ ଏହାର ଆବଶ୍ୟକତା ଅନିବାର୍ଯ୍ୟ । ଜଳ ବ୍ୟତିରେକ ଆମର ସମାଜ, ଆମର ଅର୍ଥ ବ୍ୟବସ୍ଥା, ସଂସ୍କୃତି ଆଦିର ପରିକଳ୍ପନା କରାଯାଇ ନପାରେ । ସେଥିପାଇଁ କଥାରେ ଅଛି ‘ଜଳ ହିଁ ଜୀବନ’ । ବାସ୍ତବରେ ଆମର ଜୀବନଗତ ଜଳ ଯୋଗୁଁ ସମ୍ଭବ ହୋଇ ପାରିଛି, ଏଥିରେ ଦ୍ୱିମତ ନାହିଁ । ହଜାର ହଜାର ବର୍ଷ ପୂର୍ବେ ପୃଥିବୀ ପୃଷ୍ଠରେ ଯେତେବେଳେ ଜଳ ସୃଷ୍ଟି ପ୍ରକ୍ରିୟା ଆରମ୍ଭ ହେଲା ତା ପରେ ଜୀବ ଜଗତ ସୃଷ୍ଟି ହେଲା । ପରେ ପରେ ମଣିଷ ସଭ୍ୟ ହୋଇ କୃଷି କର୍ମ କରି ଏକାଠି ବସବାସ କରି ନିଜକୁ ସୁରକ୍ଷିତ ମନେ କରି ଉନ୍ନତ ଭାବରେ ଜୀବନ ଯାପନ କଲା ।

ପ୍ରଥମରୁ ପଶୁପକ୍ଷୀର ମାଂସ ଖାଇ ବଞ୍ଚୁଥିବା ମଣିଷ କୃଷି କର୍ମ କରି ବଞ୍ଚିବାରେ ଯେଉଁ କଳା କୌଶଳ ଅବଲମ୍ବନ କଲା ତାହା

ତାର ବୁଦ୍ଧିମତ୍ତାର ପରିଚାୟକ ! କୃଷି ହିଁ ତାର ଜୀବନ ଜୀବିକାର ମୂଳ ଉତ୍ସ ରୂପେ ଗ୍ରହଣ କରି ତାହାର ରୂପରେଖ ଚିତ୍ରା କଲା ଏବଂ ତାର ସାମାଜିକ ଓ ଅର୍ଥନୈତିକର ମୁଖ୍ୟ ଅବଲମ୍ବନ ହେଲା । କୃଷି କର୍ମକୁ ସେ ଆଦରି ଏକ ସୁସ୍ଥ ପରିବେଶ ମଧ୍ୟରେ ରହିବାକୁ ଶ୍ରେୟ ମନେକଲା । ମୁଖ୍ୟତଃ ବର୍ଷାଜଳ ଉପରେ କୃଷି ନିର୍ଭରଶୀଳ ହୋଇଥିବାରୁ ସେ ବର୍ଷାଜଳର ସୁବିନିଯୋଗ କରିବାକୁ ପ୍ରୟାସ କଲା । ପ୍ରଥମେ ପ୍ରଥମେ ମଣିଷ ଜଳର ଏତେଟା ଗୁରୁତ୍ୱ ଅନୁଭବ କରୁ ନଥିଲା । କାରଣ ଋତୁ ଅନୁଯାୟୀ ସ୍ୱାଭାବିକ ବର୍ଷା ହେଉଥିଲା । ମାନବ ସେଥିରୁ ତାର ଆବଶ୍ୟକତା ପୂରଣ କରୁଥିଲା । ସେହି ସମୟରେ ପୃଥିବୀ ପୃଷ୍ଠରେ ଜନସଂଖ୍ୟା ଥିଲା ନଗଣ୍ୟ । କାଁ ଭାଁ ଜନଗୋଷ୍ଠୀ ଥିଲା, ଫଳରେ ବିପୁଳ ପ୍ରାକୃତିକ ସଂପଦ ପରିପୂର୍ଣ୍ଣ ଧରାପୃଷ୍ଠ ତାଙ୍କ ପାଇଁ ଥିଲା ଅଶେଷ । କିନ୍ତୁ ସମୟ ସ୍ରୋତରେ ଜନସଂଖ୍ୟା ବୃଦ୍ଧି ପାଇବାରେ ଲାଗିଲା । ପୂର୍ବ ଅପେକ୍ଷା ଅଧିକ ସ୍ୱଚ୍ଛନ୍ଦ ଜୀବନ ଯାପନ ପାଇଁ ମଣିଷ ମଧ୍ୟ ଆଗ୍ରହ ପ୍ରକାଶ

କଲା । ଚାଷ ପ୍ରତି ଅଧିକ ଧାନ ଦେଲା । ଏହାର କ୍ରମ ବିକାଶ ପାଇଁ ଉପାୟ ସ୍ଥିର କଲା । ପୋଖରୀ ନିର୍ମାଣ କଲା । ବର୍ଷାଜଳ ସଂରକ୍ଷଣ କଲା । ବାରମାସ ସେହି ଜଳକୁ ବିନିଯୋଗ କଲା । ଏତଦ୍ ବ୍ୟତୀତ ବର୍ଷାଦିନ ଛଡ଼ା ଅନ୍ୟ ସମୟରେ ଯଥା- ସାଧ୍ୟ କୃଷି କାର୍ଯ୍ୟରେ ମଧ୍ୟ ବିନିଯୋଗ କରିବାକୁ ଶିଖିଲା । କ୍ରମେ କୃପ ଖନନ କରି ତାହାର ଜଳ ମଧ୍ୟ ବ୍ୟବହାର ଉପଯୋଗୀ କଲା । ବର୍ଷାଦିନ ବ୍ୟତୀତ ଅନ୍ୟ ସମୟରେ ଜଳ କଷ୍ଟ ନିବାରଣ ପାଇଁ ବିଭିନ୍ନ କୌଶଳ ପ୍ରୟୋଗ କରି କରି ବହୁ ନଦୀବନ୍ଧ, କେନାଲ, କୃପ, ଉଠା ଜଳସେଚନ ଆଦି ଆମର ଦୈନନ୍ଦିନ ଆବଶ୍ୟକତା ପୂରଣ ପ୍ରତିଷ୍ଠା କଲା ।

**ଜଳ ସଂପଦର ଅଟକଳ :**

ଆମ ଧରାପୃଷ୍ଠରେ ଥିବା ସାଗର, ନଦୀ, ହ୍ରଦ, ଝରଣା, ପୋଖରୀ, ଭୂଗର୍ଭରେ ବିପୁଳ ଜଳରାଶି ଥିବା ଆମେ ଲକ୍ଷ୍ୟ କରୁଛୁ । ମାତ୍ର ଏଥିରୁ ପ୍ରାୟ ଶତକଡ଼ା ୩ ଭାଗ ମଧୁର ଜଳ । ଅବଶ୍ୟ ରତ୍ନ ଅନୁଯାୟୀ ଏହି ମଧୁର ଜଳର ପରିମାଣରେ ହ୍ରାସ, ବୃଦ୍ଧି ଘଟିଥାଏ । ସମଗ୍ର ବିଶ୍ୱବାସୀ ଏହି ମଧୁର ଜଳକୁ କୃଷିଠାରୁ ଆରମ୍ଭ କରି ବିଭିନ୍ନ କାର୍ଯ୍ୟରେ ବ୍ୟବହାର କରି ଆସୁଛନ୍ତି । ବିଭିନ୍ନ ତଥ୍ୟ ଅନୁସାରେ ଆମ ରାଜ୍ୟରେ କୃଷି ପାଇଁ ବ୍ୟବହୃତ ହେଉଥିବା ମଧୁର ଜଳ ପରିମାଣ ଶତକଡ଼ା ୩୨ ଭାଗ । ଅବଶିଷ୍ଟ ୬୮ ଭାଗ ବିଭିନ୍ନ କଳକାରଖାନା, ସ୍ଥାନ, ଶୌଚ, ଖାଦ୍ୟ ପ୍ରସ୍ତୁତ, ପାନୀୟ ତଥା ଅନ୍ୟାନ୍ୟ କାର୍ଯ୍ୟରେ ବ୍ୟବହୃତ ହେଉଅଛି ।

ଏହି ମୂଲ୍ୟବାନ ଜଳ ସଂପଦର ଏକ ମାତ୍ର ଉତ୍ସ ହେଲା ବର୍ଷା । ବର୍ଷାଋତୁରେ ବିପୁଳ ପରିମାଣରେ ବୃଷ୍ଟିପାତ ହୁଏ । ଏହି ଜଳଧାରା ଯେତେ ଆସେ ତାହାର ଯତ୍ନ କିମ୍ପାତ୍ର ମାତ୍ର ଆମ ବ୍ୟବହାରରେ ଆସେ ।

ଅବଶିଷ୍ଟ ଜଳରାଶି ନଦୀ, ନାଳ ଆଦି ଦେଇ ସମୁଦ୍ରକୁ ଚାଲିଯାଏ ଆଉ ଅବଶିଷ୍ଟ ଭୂଗର୍ଭକୁ ଅବଲୀଳ କ୍ରମେ ଯାଏ । ଆମକୁ ମନେ ରଖିବାକୁ ହେବ ଆମ ରାଜ୍ୟର ବାର୍ଷିକ ହାରାହାରି ୧୪୫୧.୨ ମି.ମି. ବା ୫୭.୬୦ ଇଞ୍ଚ ବୃଷ୍ଟିପାତ ହୁଏ । ଏତେ ପରିମାଣର ଜଳ ଚାଷ କାର୍ଯ୍ୟରେ କିମ୍ବା ଅନ୍ୟାନ୍ୟ କାର୍ଯ୍ୟରେ ସେହି ସମୟରେ ଆବଶ୍ୟକତା ନଥାଏ । ଫଳରେ ସେହି ଜଳରାଶିକୁ ଗାଢ଼ିଆ, ପୋଖରୀ, ବନ୍ଧ ଆଦିରେ ଯାହା ରହିବା କଥା ତ ରହେ ଅବଶିଷ୍ଟ ବିଭିନ୍ନ ମାଧ୍ୟମରେ ଯଥା କୃଷ୍ଣ, ଖାଲଖମା ଆଦିରେ ମଧ୍ୟ ସଂକ୍ରମଣ କରି ରଖି ହେବ । ଜଳସଙ୍କଟର ପ୍ରଶମନ ନିମନ୍ତେ ବର୍ଷାଜଳ ଅମଳକୁ ଜନାଭିମୁଖୀ କରିବାକୁ ପଡ଼ିବ । ନଦୀ ନାଳରେ ଅଧିକ ଜଳ ବୋହିଯିବା ହୁଏତ ଏତେ ବିପୁଳ ଜଳ ସଂରକ୍ଷଣ ଆମ ପାଇଁ ସଂଭବ ନୁହେଁ । ସେଥି ସକାଶେ ଯଥା ସମ୍ଭବ ବର୍ଷା ଜଳକୁ ପତନ ସ୍ଥାନରେ ହିଁ ଅମଳ କରି ରଖିବାକୁ ପ୍ରୟାସ କରିବାକୁ ହେବ । ଏହା ଫଳରେ ଭୂତଳଜଳର ଉତ୍ସ ମଧ୍ୟ ପୁନର୍ଭରଣ ସମ୍ଭବ ହୋଇ ପାରିବ । ଯାହା ଫଳରେ ମୁକ୍ତିକାର ସହନୀୟ ବିକାଶ ମଧ୍ୟ ହୋଇପାରିବ ।

କ୍ରମାଗତ ଜନସଂଖ୍ୟା ବୃଦ୍ଧି ଫଳରେ ଆମର ଆବଶ୍ୟକତା ମଧ୍ୟ ସେହି ପରିମାଣରେ ବଢ଼ିବାରେ ଲାଗିଛି । ସେଥିପାଇଁ କୃଷି, ଶିଳ୍ପ, ପାନୀୟ ଜଳର ମଧ୍ୟ ବିଶେଷ ଆବଶ୍ୟକତା ପଡ଼ୁଛି । ଏହା ଫଳରେ ପ୍ରକୃତି ଉପରେ ଚାପ ପଡ଼ୁଛି । କେବଳ ଏତିକି ନୁହେଁ ଜଳର ପ୍ରୟୋଜନୀୟତା ତଥା ଅନ୍ୟାନ୍ୟ ବ୍ୟବହାର ଜନିତ କାରଣରୁ ଜଳର ଚାହିଦା କେତେ ବୃଦ୍ଧି ପାଇବାରେ ଲାଗିଛି ତାହା ଆମ ପାଇଁ ଅକଳନୀୟ ତେଣୁ ଜଳର ପ୍ରତ୍ୟେକ ବୃନ୍ଦା ଆମ ପାଇଁ ଅମୂଲ୍ୟ ସମ୍ପଦ ।

**ଫସଲ ଉତ୍ପାଦନରେ ଜଳ ସେଚନର ପ୍ରଭାବ :**

ଆମ ଓଡ଼ିଶା ଏକ କୃଷି ପ୍ରଧାନ ରାଜ୍ୟ । ଆମ ରାଜ୍ୟର ଶତକଡ଼ା ୮୦/୮୫ ଭାଗ ଲୋକ ପ୍ରତ୍ୟକ୍ଷ ଅବା ପରୋକ୍ଷଭାବରେ ହେଉ କୃଷି ଉପରେ ନିର୍ଭରଶୀଳ । ତେଣୁ କୃଷି ବିକାଶରେ ସମଗ୍ର ରାଜ୍ୟର କଲ୍ୟାଣ ନିହିତ । ଆମ ରାଜ୍ୟର କୃଷି ମୁଖ୍ୟତଃ ବର୍ଷାଜଳ ଉପରେ ନିର୍ଭର କରେ । କିନ୍ତୁ ବର୍ଷାର ଅନିୟମିତତା ଯୋଗୁଁ କୃଷି ଜାତ ପଦାର୍ଥର ଅଭାବ ଦେଖାଦିଏ । ଫଳରେ ଲୋକେ ଅର୍ଦ୍ଧାହାର, ଅନାହାରରେ କାଳାତିପାତ କରିଛନ୍ତି । ଏତଦ୍ ବ୍ୟତୀତ ସେମାନଙ୍କର ଅର୍ଥନୈତିକ ବିକାଶରେ ମଧ୍ୟ ବ୍ୟାଘାତ ସୃଷ୍ଟି କରିଥାଏ । ସେଥି ସକାଶେ କୃଷି ଉତ୍ପାଦନ ବୃଦ୍ଧି ଓ ଖାଦ୍ୟ ନିରାପଣ ପାଇଁ ଜଳସେଚନର ନିତାନ୍ତ ଆବଶ୍ୟକ । ଜଳସେଚନର ସୁବିଧା ଥିଲେ ଚାଷୀ ବର୍ଷସାରା ଫସଲ ଉତ୍ପାଦନ ପାଇଁ ସକ୍ଷମ ହୁଏ । ଜଳସେଚନର ସୁବିଧା ଥିଲେ ଚାଷୀ ଅକ୍ଳେଶରେ ଉନ୍ନତ ଜ୍ଞାନ କୌଶଳ ପ୍ରୟୋଗ କରି ଅଧିକ ଅମଳକ୍ଷମ ବିହନ, ସାର ପ୍ରୟୋଗ ତଥା କୃଷି ଯନ୍ତ୍ରପାତି ବ୍ୟବହାର କରିଥାଏ । ସେଥି ସକାଶେ ସରକାର ସ୍ଥାପନତା ପରେ ଜଳସେଚନ ପ୍ରତି ଗୁରୁତ୍ୱ ପ୍ରଦାନ କରୁଛନ୍ତି । ଜଳସେଚନ ସୁବିଧା ଯୋଗୁଁ ଅମଳ ବଢ଼ିବା ସଙ୍ଗେ ସଙ୍ଗେ ଫସଲର ବିବିଧକରଣ ସମ୍ଭବ ହୋଇଥାଏ । ଫଳ ସ୍ୱରୂପ ଗତ ୱାଠିଏ ବର୍ଷରେ ଫସଲ ଉତ୍ପାଦନ ହାରାହାରି ପ୍ରାୟ ୪ ଗୁଣ ବୃଦ୍ଧି ପାଇଛି । ପରିସଂଖ୍ୟାନରୁ ଜଣା ପଡ଼େ ଆମ ରାଜ୍ୟର ବର୍ତ୍ତମାନ ମୁଣ୍ଡପିଛା ୨୦୦ କି.ଗ୍ରା. ଫସଲ ଉତ୍ପାଦନ ହେଉଛି ।

ବର୍ତ୍ତମାନ ରାଜ୍ୟରେ ମୋଟ ୬୧.୬୫ ଲକ୍ଷ ହେକ୍ଟର ଚାଷ ଉପଯୋଗୀ ଜମି ମଧ୍ୟରୁ

ଏକାଦଶ ପଞ୍ଚାବ୍ଦିକ ଯୋଜନା ଶେଷ ସୁଦ୍ଧା ସର୍ବମୋଟ ୦୩.୮୯ ଲକ୍ଷ ହେକ୍ଟର ଜମି ପାଇଁ ଜଳସେଚନ ସୁବିଧା କରାଯାଇ ପାରିଛି । ନିମ୍ନରେ ଏହାର ବିବରଣୀ ପ୍ରଦାନ କରାଯାଇଛି ।

**କେନାଲ ଜଳର ସୁପରିଚାଳନା :**

ସାଧାରଣତଃ ଆମ ରାଜ୍ୟରେ ଖରିଫ ଓ ରବି ଫସଲ ଉତ୍ପାଦିତ ହେଉଛି । ବର୍ଷାଦିନେ ଯେଉଁ ଚାଷ କରାଯାଏ ତାକୁ ଖରିଫ ଫସଲ ଏବଂ ଖରାଦିନେ ଯେଉଁ ଚାଷ କରାଯାଉଛି ତାକୁ ରବି ଫସଲ କୁହାଯାଏ । ବର୍ଷା ଦିନିଆ ଫସଲ ଜୁନ ମାସରୁ ଅକ୍ଟୋବର ମାସ ମଧ୍ୟରେ ପ୍ରାୟତଃ ହୋଇଥାଏ । ଏହି ସମୟରେ ଚାଷ ବର୍ଷା ଉପରେ ନିର୍ଭର କରିଥାଏ । ଆଉ ରବି ଋତୁରେ ଚାଷ ସଂପୂର୍ଣ୍ଣ ରୂପେ କେନାଲ ଜଳ ଉପରେ ନିର୍ଭରଶୀଳ । ଯେଉଁ ପାଣି ବର୍ଷାଦିନେ ନଦୀବନ୍ଧ ମାନଙ୍କରେ ଗଚ୍ଛିତ କରି ରଖାଯାଇଥାଏ ତାହା ରବି ଫସଲ ପାଇଁ ଉପଯୋଗ କରାଯାଏ । ତେଣୁ ଏହାର ପ୍ରତ୍ୟେକ ବୃନ୍ଦା ଯେପରି ଆମ କାର୍ଯ୍ୟରେ ଆସିବ ସେଥିପାଇଁ ସଚେତନତାର ଆବଶ୍ୟକତା ରହିଛି । କିନ୍ତୁ କ୍ଷୋଭର କଥା ଅନ୍ୟ ରାଜ୍ୟ ତୁଳନାରେ ଆମ ରାଜ୍ୟରେ ଏହି ଜଳର ଯଥେଷ୍ଟ ଅପଚୟ ହେବାର ଲକ୍ଷ୍ୟ କରାଯାଉଛି । ସେଥିପାଇଁ ଆମକୁ ଯଥେଷ୍ଟ ସଚର୍ଚ୍ଚତାର ଅବଲମ୍ବନ କରିବାର

ଆବଶ୍ୟକତା ରହିଛି । ନହେଲେ ଆମ ଅର୍ଥନୀତିର ଅଭିବୃଦ୍ଧି ଘଟିବ ନାହିଁ ।

ନଦୀବନ୍ଧରୁ ଚାଷଜମିକୁ ଯେଉଁ ପାଣି କେନାଲ ସାହାଯ୍ୟରେ ଆସେ ତାର ସୁବିନିଯୋଗ ପାଇଁ ଏବେ ଅବଶ୍ୟ କେତେକ ପଦକ୍ଷେପ ଆମ ସରକାର ନେଇଛନ୍ତି । ଜଳ ପରିଚାଳନାରେ ବହୁ ପରିମାଣରେ ଜଳ ନଷ୍ଟ ହେଉଛି । ଚାଷପାଇଁ କେନାଲ ସାହାଯ୍ୟରେ ଯେଉଁ ପାଣି ଆସେ, କହିବାକୁ ଗଲେ ୪୦ ପ୍ରତିଶତ ଫସଲ ଉତ୍ପାଦନରେ ଉପଯୋଗ ହେଉଛି ଏବଂ ଅବଶିଷ୍ଟ ୬୦ ପ୍ରତିଶତ ବିଭିନ୍ନ ପ୍ରକାରେ ନଷ୍ଟ ହେଉଥିବା ଲକ୍ଷ୍ୟ କରାଯାଉଛି । ମୁଖ୍ୟତଃ ଏହି ଜଳପରିଚାଳନାର ତୁଟି ଆମର ଅର୍ଥନୈତିକ ବିକାଶର ବାଧକ ସାଜିଛି କହିଲେ ଅତ୍ୟୁକ୍ତି ହେବ ନାହିଁ । ତେଣୁ କେନାଲ ଜଳର ସମ୍ବୃଦ୍ଧିଯୋଗ ପାଇଁ ସରକାର ସେଚାଂକଳ ଉନ୍ନୟନ ଓ ଜଳ ପରିଚାଳନା କାର୍ଯ୍ୟକ୍ରମ ମାଧ୍ୟମରେ ବେଶ ସଫଳତା ପାଇ ପାରୁଛନ୍ତି । ସେଚାଂକଳ ଉନ୍ନୟନ ଯୋଜନା ଦ୍ୱାରା କେନାଲ ଜଳର ଅପଚୟକୁ ରୋକିବା ଦିଗରେ ବେଶ ସଫଳତା ଲାଭ କରୁଥିବାର ଲକ୍ଷ୍ୟ କରାଯାଉଛି । ସେଚାଂକଳ ଉନ୍ନୟନ ବିଭାଗ ଦ୍ୱାରା ନିର୍ମାଣ କରାଯାଉଥିବା କ୍ଷେତ୍ର ନାଳୀ ଦ୍ୱାରା ଜଳର ସୁକ୍ଷମ ବଂଚନ ହୋଇପାରୁଛି । ଜଳର ସୁବିନିଯୋଗ ହେବା

ଫଳରେ କେନାଲର ତଳ ମୁଣ୍ଡ ପର୍ଯ୍ୟନ୍ତ ଅନାୟାସରେ ପାଣି ପହଞ୍ଚିବା ଫଳରେ ଫସଲ ଉତ୍ପାଦନ ହୋଇପାରୁଛି ।

ସେଚାଂକଳ ଉନ୍ନୟନ ବିଭାଗ ଯଦିଓ କେନ୍ଦ୍ର ସରକାରଙ୍କ ଦ୍ୱାରା ୧୯୭୬-୭୭ରେ ପ୍ରଚାର ହୋଇଛି ଏହା ଓଡ଼ିଶାରେ ୧୯୭୮-୭୯ ମସିହାରୁ ସୁଚାରୁରୂପେ କାର୍ଯ୍ୟ ନିର୍ବାହ କରି ଆସୁଅଛି । ସେଚାଂକଳ ଉନ୍ନୟନ ବିଭାଗ କ୍ଷେତ୍ର ନାଳୀ ନିର୍ମାଣ କରି ପାଣିର ସୁକ୍ଷମ ବଂଚନ କରୁଛି । ଏତଦ୍ୱ୍ୟତୀତ ନିଷ୍ଠାସନ ନାଳୀ ନିର୍ମାଣ କରି ଅତ୍ୟଧିକ ଜଳକୁ ନିଷ୍ଠାସନ କରି ଜମିକୁ ବହୁଳ ଆର୍ଦ୍ରତାରୁ ରକ୍ଷା କରି ତାକୁ ସମୟ ଉପଯୋଗୀ ଫସଲ ଉତ୍ପାଦନରେ ବ୍ୟବହାର କରାଯାଇ ପାରୁଛି । ସେହି ଉଦ୍ଦେଶ୍ୟ ଲକ୍ଷ୍ୟ କରାଯାଇ ପାରୁଛି । ଏତଦ୍ୱ୍ୟତୀତ ସେଚାଂକଳ ଉନ୍ନୟନ ବିଭାଗ ପକ୍ଷରୁ ଚାଷ ଜମିରୁ ଭୂବୂଢ଼ାକ୍ତ ସମ୍ପର୍କିତ ସର୍ବେକ୍ଷଣ ଓ ଅନୁସନ୍ଧାନ, ଚାଷାମାନଙ୍କୁ କୃଷି ସମ୍ବନ୍ଧୀୟ ଶିକ୍ଷା ପ୍ରଦାନ ଏବଂ ପାଣି ପଞ୍ଚାୟତ ଗଠନ ଆଦି କାର୍ଯ୍ୟ କରାଯାଇଥାଏ । ଆମ ରାଜ୍ୟରେ ବଂଚନା ଏହି ସଂସ୍ଥା ୨୧ ଗୋଟି ବୃହତ ଓ ମଧ୍ୟମ ଜଳସେଚନ ପ୍ରକଳ୍ପ ଗୁଡ଼ିକରେ ସଫଳତାର ସହ କାର୍ଯ୍ୟ କରି କୃଷକମାନଙ୍କର ପ୍ରିୟଭାଜନ ହୋଇଥିବା

୨୦୧୧-୧୨ ସୁଦ୍ଧା ଜଳସେଚନ କାର୍ଯ୍ୟକ୍ରମ ର ଅଗ୍ରଗତି			
ସେକ୍ଟର	ଜଳସେଚନ ସୁବିଧା (ହଜାର ହେକ୍ଟର)	ସମୟ ସୁଦ୍ଧା	ବିଭାଗ
ବୃହତ ଓ ମଧ୍ୟମ ଜଳସେଚନ	୧୩୬୨.୨୦	୩୧.୦୩.୨୦୧୨	ଜଳସମ୍ପଦ ବିଭାଗ
କ୍ଷୁଦ୍ର ଜଳସେଚନ (ପ୍ରବାହ)	୫୭୬.୨୩	୩୧.୦୩.୨୦୧୨	ଜଳସମ୍ପଦ ବିଭାଗ
କ୍ଷୁଦ୍ର ଜଳସେଚନ (ଉଠା)	୫୩୩.୯୩	୩୧.୦୩.୨୦୧୨	ଜଳସମ୍ପଦ ବିଭାଗ
ଅନ୍ୟାନ୍ୟ (କୂପ, ନଳକୂପ, ଜଳ ଅମଳ ପ୍ରକଳ୍ପ ଇତ୍ୟାଦି)	୬୧୬.୯୯	୩୧.୦୩.୨୦୧୨	ପଞ୍ଚାୟତ ରାଜ, କୃଷି ବିଭାଗ ଓ ଘରୋଇ ଉଦ୍ୟମରେ
ମୋଟ	୩୦୮୯.୩୫		



ଲକ୍ଷ୍ୟ କରାଯାଉଅଛି । ଏହି ସଂସ୍ଥା ଦ୍ୱାରା ୨୦୧୨ ମାର୍ଚ୍ଚ ମାସ ସୁଦ୍ଧା ୫୫୯.୪୨ ହଜାର ହେକ୍ଟର ପରିମିତ ସେବାକ୍ଷେତ୍ରରେ କ୍ଷେତ୍ରନାଳୀ ଏବଂ ୧୭୪.୨୪ ହଜାର ହେକ୍ଟର ପରିମିତ ଅକ୍ଷେତ୍ରରେ ନିଷ୍କାସନ ନାଳୀ କାର୍ଯ୍ୟ ସଂପନ୍ନ କରିପାରିଛି । ଏହା ଦ୍ୱାରା ଚାଷୀ ବେଶ ଲାଭାନ୍ୱିତ ହେବା ଲକ୍ଷ୍ୟ କରାଯାଉଛି । ଏହି ସଂସ୍ଥା ରାଜ୍ୟର ସମସ୍ତ ଜିଲ୍ଲାରେ କାର୍ଯ୍ୟକାରୀ କରାଗଲେ ସମସ୍ତ ଚାଷୀ ଉପକୃତ ହୋଇ ପାରିବେ ଏଥିରେ ସନ୍ଦେହ ନାହିଁ ।

**ଚେକତ୍ୟାମ୍ (ଆତିବନ୍ଧ) :**

ସାଧାରଣତଃ ବର୍ଷାଋତୁର ଅକ୍ତିମ ସମୟରେ ଆମ ରାଜ୍ୟର ନଦୀ, ନାଳ ଆଉ ଝରଣାର ଧାର କ୍ଷୀଣ ହୋଇଥାଏ ଏବଂ ତାହା ନିମ୍ନଗାମୀ ହୋଇ ତଳକୁ ବୋହିଯାଏ । ସେହି ସମୟରେ ଝରଣା ଆଉ ନାଳୀ ଉପରେ ବନ୍ଧ ନିର୍ମାଣ କରି ପାଣିକୁ ଚାଷ କାର୍ଯ୍ୟରେ ଉପଯୋଗ କରାଯାଇ ପାରୁଛି । ଏହା ଦ୍ୱାରା ଭୂତଳ ଜଳସ୍ତର ବୃଦ୍ଧି ପାଇବା ସହିତ ମୃତ୍ତିକା କ୍ଷୟ ମଧ୍ୟ ରୋକାଯାଇ ପାରୁଛି । ଏହାକୁ ଚେକତ୍ୟାମ ବା ଆତିବନ୍ଧ କୁହାଯାଉଛି । ଏହି ପ୍ରକଳ୍ପ ନିର୍ମାଣ ପାଇଁ ରାଜ୍ୟର ଶତକଡ଼ା ୩୫ ପ୍ରତିଶତରୁ କମ ଜଳସେଚନ ଥିବା ବ୍ଲକଗୁଡ଼ିକୁ ଅଗ୍ରାଧିକାର ଦିଆଯାଉଅଛି । ଏହି ଚେକତ୍ୟାମ ମାଧ୍ୟମରେ ଚାଷୀ ବିଭିନ୍ନ ଫସଲ କରି ଲାଭବାନ ହୋଇ ପାରୁଛି । ଆମ ରାଜ୍ୟରେ ୨୦୧୩ ଜାନୁୟାରୀ ଶେଷ ସୁଦ୍ଧା ୩୧୨୮ ଚେକ୍ ତ୍ୟାମ ନିର୍ମାଣ ହୋଇଥିବା ଜଳସମ୍ପଦ ବିଭାଗର ତଥ୍ୟରୁ ଜଣାପଡ଼େ ।

**ଆଧୁନିକ ଜଳସେଚନ ପ୍ରଣାଳୀ :**

ଅତ୍ୟଧିକ ଜଳ ଯେତିକି ଖରାପ ସେହିପରି ଜଳ ନିଅଁ ଆମ ପାଇଁ କ୍ଷତି ସହ୍ୟ

କରିବାକୁ ହୁଏ । ସେଥି ପାଇଁ କଥାରେ ଅଛି ‘ଜଳ ଗହଳେ ସୃଷ୍ଟି ନାଶ / ଜଳ ବିହୁନେ ସୃଷ୍ଟି ନାଶ’ । ଏଣୁ ଜଳର ସତ୍ତ୍ୱ ବ୍ୟବହାର ଆମ ପାଇଁ କଲ୍ୟାଣପ୍ରଦ । ଏଣୁ ଅନୁମୟ ଶରୀରକୁ ବଢ଼ାଇବାକୁ ହେଲେ କୃଷିର ବିକାଶ ଆମ ପାଇଁ ଏକାନ୍ତ ଆବଶ୍ୟକ । ଦ୍ରୁତ ଜନସଂଖ୍ୟା ବୃଦ୍ଧି ପାଇଁ ଖାଦ୍ୟ ନିରାପତ୍ତି ଜରୁରୀ ହୋଇ ପଡ଼ିଛି । ଆମେ ବର୍ଷାଜଳ ଉପରେ ନିର୍ଭରଶୀଳ । ବର୍ଷାର ଅନିୟମିତତା ହେତୁ ମରୁଡ଼ି ଦେଖାଯାଏ । ଆମ ରାଜ୍ୟରେ ପ୍ରାୟ ୭୦ ଭାଗ ଚାଷଜମି ବର୍ଷା ଉପରେ ନିର୍ଭର କରିଥାଏ । ଏଣୁ ନଦୀବନ୍ଧ ହେଉ କିମ୍ବା ଅନ୍ୟ ଯେ କୌଣସି ଜଳଭଣ୍ଡାର ଜଳରାଶିର ସତ୍ତ୍ୱ ବ୍ୟବହାର ପାଇଁ ଆମ ସମସ୍ତଙ୍କ ମଧ୍ୟରେ ସଚେତନତାର ଆବଶ୍ୟକ ଅପରିହାର୍ଯ୍ୟ ।

ଆଧୁନିକ ଜଳସେଚନ ପ୍ରଣାଳୀଦ୍ୱାରା ଜଳର ଅପଚୟ ରୋକାଯାଇ ପାରିବା ସଙ୍ଗେ ସଙ୍ଗେ ଫସଲର ଗୁଣାତ୍ମକ ମାନରେ ମଧ୍ୟ ଉନ୍ନତି ହୋଇଥାଏ । ଏଣୁ ଆଧୁନିକ ଜଳସେଚନ, ବୃନ୍ଦା ଜଳସେଚନ ଅବଲମ୍ବନ କଲେ ଜଳସେଚନ ଦକ୍ଷତା ଅଧିକ ରହେ ଏବଂ ଏହା ଦ୍ୱାରା ୪୦ ରୁ ୫୦ ଭାଗ ଜଳ ସଂରକ୍ଷଣ ହୁଏ । ଆହୁରି ମଧ୍ୟ ୩୦ ରୁ ୪୦ ଭାଗ ସାର ସଂରକ୍ଷଣ ହୁଏ ଏବଂ ୩୦ ରୁ ୧୦୦ ଭାଗ ଅମଳ ବୃଦ୍ଧି ପାଏ ।

ଜଳର ଅପଚୟ ରୋକିବା ପାଇଁ ଆଉ ଏକ ଗୁରୁତ୍ୱପୂର୍ଣ୍ଣ ଦିଗ ପ୍ରତି ଦୃଷ୍ଟି ଦେବାକୁ ହେବ ବୋଲି ମନେହୁଏ । କେନାଲ ଓ କ୍ଷେତ୍ରନାଳୀକୁ କଂକ୍ରିଟ୍ କଲେ ଏ ଦିଗରେ ଯଥେଷ୍ଟ ସହାୟକ ହୋଇପାରିବ । ଜଳର ସୁବିନିଯୋଗ ହେଲେ ଆମର ପ୍ରତ୍ୟେକ ଦିଗ ବହୁ ଭାବରେ ବିକଶିତ ହେବା ସଙ୍ଗେ ସଙ୍ଗେ ଭବିଷ୍ୟତ ପାଇଁ ଜଳ ସଂକଟ ଦୂର କରିବା

ସମ୍ଭବପର ହେବ । ଆଉ ମଧ୍ୟ ଗୋଟିଏ କଥା ମନେ ରଖିବାକୁ ହେବ ଯେ ଜଳଉତ୍ସ ହେଉଛି ସର୍ବସାଧାରଣଙ୍କ ସମ୍ପତ୍ତି । କିନ୍ତୁ ଜଳ ପ୍ରକଳ୍ପ ଗୁଡ଼ିକର ଯୋଜନା, ବିକାଶ ଓ ପରିଚାଳନାରେ ସହଭାଗିତା ଓ ଉତ୍ତରଦାୟିତ୍ୱ ଆମ ସମସ୍ତଙ୍କର ରହିଛି, ଏହା ନିଃସନ୍ଦେହ ।

**ଉପସଂହାର :**

ଆମ ଜୀବନର ପ୍ରତ୍ୟେକ ବିଭାଗ ଓ ବିଭବ କୃଷି ଓ ଜଳ ଉପରେ ସଂପୂର୍ଣ୍ଣ ରୂପେ ନିର୍ଭରଶୀଳ । ଏଣୁ ଉଭୟର ଯତ୍ନ କଲେ ଆମର ଜୀବନ ସରସ, ସୁନ୍ଦର ଓ ମଧୁମୟ ହେବ ; ନଚେତ ଆମ ଜୀବନ ଦୁର୍ବସହ ହେବା ସହିତ ସଂକଟରେ ପଡ଼ିବ, ଏଥିରେ ତିଳେମାତ୍ର ସନ୍ଦେହ ନାହିଁ । ବଢ଼ିବାର ଉପାୟ, ଜୀବିକାର ଉପାଦାନ ଜଳ ଓ କୃଷି ଉପରେ ନିହିତ । ଏହା ସହ ଆମ ସଂସ୍କୃତି ଓ ଆମ ଅର୍ଥନୀତିର ମଧ୍ୟ ଏହା ସୁସ୍ଥ ମଧୁର ସମନ୍ୱୟ ରକ୍ଷା କରେ । ବିଶେଷତଃ ଆମ ରାଜ୍ୟରେ ବର୍ଷରେ ୨୩୦.୭୬ ବିଲିୟନ ଘନମିଟର ବର୍ଷା ଜଳ ମିଳିଥାଏ । ତାହାର ହାରାହାରି ଏକ ଭାଗ ଅର୍ଥାତ ୧୨୦.୪୦ ବିଲିୟନ ଘନମିଟର ଜଳ ନଦୀ, ନାଳ, ଝରଣା ଆଦିରେ ପ୍ରବାହିତ ହୋଇ ଭୂପୃଷ୍ଠରେ ଚାଲିଯାଏ । ଅବଶିଷ୍ଟ ୯୫.୫୪ ବିଲିୟନ ଘନମିଟର ଜଳ ଭୌଗୋଳିକ ଅବସ୍ଥିତି ଓ ଭୂତାତ୍ମକ ପରିସ୍ଥିତିର କଟକଣା ଯୋଗୁଁ ମାତ୍ର ବ୍ୟବହାର ଉପଯୋଗୀ ହୋଇଥିବା ଆକଳନ କରାଯାଇଛି । ସେ ଦୃଷ୍ଟିରୁ ସାମିତ ଜଳ ସଂପଦର ସୁକ୍ଷମ ବ୍ୟବହାର ଓ ସୁପରିଚାଳନାର ମହତ୍ତ୍ୱ ବହନ କରୁଛି । ଜଳର ସୁବିନିଯୋଗ ଆମ ଜୀବନ, ସମାଜ, ଅର୍ଥନୀତି ଓ ଆମର ସଂସ୍କୃତିକୁ ବହୁ ଦିଗରେ ସମୃଦ୍ଧ କରିବ । ■■

\* ଦାନୀପାଲି, ବୃନ୍ଦାବାନୀ, ସମ୍ବଲପୁର-୪

# ମ୍ୟାଲେରିଆ ନିୟନ୍ତ୍ରଣ କାର୍ଯ୍ୟକ୍ରମ

• ବିରାଟ ରାଜା ପଧାନ

ମ୍ୟାଲେରିଆ ହେଉଛି ଆମ ଦେଶର ଏକ ପ୍ରମୁଖ ଜନସ୍ଵାସ୍ଥ୍ୟ ସମସ୍ୟା । ଏହା ଏକ ମଶାବାହିତ ମାରାତ୍ମକ ସଂକ୍ରାମକ ରୋଗ । ପ୍ଲାଜମୋଡିୟମ ନାମକ ଏକ ପରଜୀବୀ ଦ୍ଵାରା ଏହି ରୋଗ ସୃଷ୍ଟି ହୋଇଥାଏ ଏବଂ ମାଲ ଏନୋଫିଲିସ ମଶା ଦ୍ଵାରା ଏହା ସଂକ୍ରମିତ ହୋଇଥାଏ । ଏହା କେବଳ ଆମ ଦେଶ ନୁହେଁ ବରଂ ବିଶ୍ଵର ପ୍ରାୟ ୯୭ଟି ଦେଶରେ ଜନ ଜୀବନକୁ ବ୍ୟତିବ୍ୟସ୍ତ ଦେଉଛି ।

ଆମ ଦେଶରେ ପ୍ରାୟ ଚାରିପ୍ରକାରର ମ୍ୟାଲେରିଆ ଦେଖାଯାଏ । ସେଗୁଡ଼ିକ ହେଲା ପ୍ଲାଜମୋଡିୟମ ଭାଇଭାଇସ ପ୍ଲାଜମୋଡିୟମ ଫାଲସିପାରସ ପ୍ଲାଜମୋଡିୟମ୍ ମ୍ୟାଲେରିଆ ଏବଂ ପ୍ଲାଜମୋଡିୟମ୍ ଡେଭେଲ । ଏଥି ମଧ୍ୟରୁ ଫାଲସିପାରସ ହେଉଛି ମାରାତ୍ମକ ମ୍ୟାଲେରିଆ ଏବଂ ଏଥିରେ ଅଧିକାଂଶ ଲୋକ ମୃତ୍ୟୁମୁଖରେ ପଡ଼ିଥାନ୍ତି । ମ୍ୟାଲେରିଆ ଯୋଗୁଁ ଆମ ଦେଶର ଆର୍ଥିକ ପ୍ରଗତିରେ ପ୍ରତିବନ୍ଧକ ସୃଷ୍ଟି ହୋଇଛି । ଏଣୁ ମ୍ୟାଲେରିଆକୁ ନିୟନ୍ତ୍ରଣ କରିବା ପାଇଁ ବିଭିନ୍ନ ପ୍ରକାରର ଯୋଜନା / କାର୍ଯ୍ୟକ୍ରମ କରାଯାଇଅଛି ।

ଆମ ଦେଶରେ ୧୯୪୭ ମସିହା ସୁଦ୍ଧା ଏହି ରୋଗରେ ପ୍ରତିବର୍ଷ ପ୍ରାୟ ୭୫୦ ଲକ୍ଷ ଲୋକ ମୃତ୍ୟୁବରଣ କରୁଥିଲେ । ଏହାଦ୍ଵାରା ଦେଶର ବାର୍ଷିକ ପ୍ରାୟ ୧୦୦୦ କୋଟି ଟଙ୍କା କ୍ଷତି ହେଉଥିଲା ଏବଂ ବିଭିନ୍ନ ପ୍ରକାର ଉପାଦାନ କ୍ଷେତ୍ରରେ ବିଶେଷକରି କୃଷି ଓ ଶିଳ୍ପ କ୍ଷେତ୍ରରେ ବ୍ୟାଘାତ ସୃଷ୍ଟି ହେଉଥିଲା । ସେଇଭଳି ବିଭିନ୍ନ ପ୍ରକାରର ପ୍ରଗତିମୂଳକ କାର୍ଯ୍ୟରେ ପ୍ରତିବନ୍ଧକ ସୃଷ୍ଟି କରୁଥିଲା । ଏହାକୁ ଦୃଷ୍ଟିରେ ରଖି ସ୍ଵାଧୀନତା ପରେ ପରେ ୧୯୫୩ ମସିହାରେ ଜାତୀୟ ମ୍ୟାଲେରିଆ ନିୟନ୍ତ୍ରଣ ଯୋଜନା ଆରମ୍ଭ କରାଗଲା । ଏହି କାର୍ଯ୍ୟକ୍ରମରେ ସମସ୍ତ ମ୍ୟାଲେରିଆ ପ୍ରବଣ ଜଳାକାରେ ଆଭ୍ୟନ୍ତରୀଣ କୀଟନାଶକ ସିଂକ କରାଗଲା । ଏଥିରେ ଡିଡିଟିକୁ କୀଟନାଶକ ରୂପେ ବ୍ୟବହାର କରାଯାଉଥିବାରୁ ଲୋକେ ଡିଡିଟି ସିଂକ ବୋଲି ମଧ୍ୟ କହନ୍ତି । ଏହାଛଡା ସମସ୍ତ ସ୍ଵାସ୍ଥ୍ୟକେନ୍ଦ୍ରମାନଙ୍କରେ ମ୍ୟାଲେରିଆର ଚିକିତ୍ସା କରାଗଲା । ଏହି କାର୍ଯ୍ୟକ୍ରମର ସଫଳ ରୂପାୟନ ଫଳରେ ୧୯୫୦ ମସିହା

୧୯୯୭ ମସିହାରେ ଅତ୍ୟଧିକ ମ୍ୟାଲେରିଆ ପ୍ରବଣ ଅଞ୍ଚଳରେ ବିଶ୍ଵବ୍ୟାପୀ ସହାୟତାରେ ପରିବର୍ଦ୍ଧିତ ମ୍ୟାଲେରିଆ ନିୟନ୍ତ୍ରଣ ପ୍ରକଳ୍ପ ୮ଟି ରାଜ୍ୟରେ ୧୦୦ଟି ଜିଲ୍ଲାର ୧୦୪୫ଟି ବ୍ଲକରେ ପ୍ରଚଳନ କରାଗଲା । ଏହି ଆଠଗୋଟି ରାଜ୍ୟ ହେଲା - ଆନ୍ଧ୍ରପ୍ରଦେଶ, ଛତିଶଗଡ, ଗୁଜୁରାଟ, ଝାରଖଣ୍ଡ, ମଧ୍ୟପ୍ରଦେଶ, ମହାରାଷ୍ଟ୍ର, ଓଡ଼ିଶା ଏବଂ ରାଜସ୍ଥାନ ।

ବେଳକୁ ରୋଗୀ ସଂଖ୍ୟା ବାର୍ଷିକ ୭୫୦ ଲକ୍ଷରୁ ୨୦ ଲକ୍ଷକୁ କମିଗଲା । ଏହି ଅତ୍ୟୁତପୂର୍ବ ସଫଳତାରେ ଉତ୍ସାହିତ ହୋଇ ମ୍ୟାଲେରିଆର ସଂପୂର୍ଣ୍ଣ ନିରାକରଣ ପାଇଁ ଯୋଜନା କରାଗଲା ଏବଂ ୧୯୫୮ ମସିହାରୁ ଜାତୀୟ ମ୍ୟାଲେରିଆ ନିରାକରଣ ଯୋଜନା କାର୍ଯ୍ୟକାରୀ କରାଗଲା । ଏହି କାର୍ଯ୍ୟକ୍ରମରେ ମ୍ୟାଲେରିଆ କର୍ମୀମାନେ ଗାଁ ଗାଁରେ ଘରକୁ ଘର ବୁଲି ଲୁର ରୋଗୀଙ୍କଠାରୁ ରକ୍ତ ସଂଗ୍ରହ କରି ପରୀକ୍ଷାଗାରକୁ ପଠାଉଥିଲେ । ରକ୍ତପରୀକ୍ଷାରୁ ମ୍ୟାଲେରିଆ ରୋଗ ଚିହ୍ନଟ ହେଲେ ଅତି ଶୀଘ୍ର ସଂପୂର୍ଣ୍ଣ ଚିକିତ୍ସା କରୁଥିଲେ । ମଶାବଂଶ ଦମନ ପାଇଁ ବର୍ଷକୁ ଦୁଇଥର କୀଟନାଶକ (ଡିଡିଟି) ସିଂଚନ କରାଯାଉଥିଲା । ଏହାଦ୍ୱାରା କୃଷି ଓ ଶିଳ୍ପ କ୍ଷେତ୍ରରେ ଉତ୍ପାଦନ ବୃଦ୍ଧି ପାଇଲା ।

ଉପରୋକ୍ତ କାର୍ଯ୍ୟକ୍ରମ ବ୍ୟାପକ ଜନାଦୃତ ହେବା ଫଳରେ ୧୯୬୫ ମସିହା ବେଳକୁ ସାରା ଦେଶରେ ରୋଗୀ ସଂଖ୍ୟା ୧ ଲକ୍ଷକୁ କମିଗଲା ଏବଂ ମ୍ୟାଲେରିଆ ଜନିତ ମୃତ୍ୟୁ ଆଦୌ ହୋଇନଥିଲା । ପରବର୍ତ୍ତୀ ସମୟରେ ବିଭିନ୍ନ କାରଣରୁ ମ୍ୟାଲେରିଆ ରୋଗୀ ସଂଖ୍ୟା ବଢିବାକୁ ଲାଗିଲା ଏବଂ ୧୯୭୬ ମସିହାରେ ଏହା ବୃଦ୍ଧି ପାଇ ୬୪ ଲକ୍ଷରେ ପହଞ୍ଚିଲା । ମୃତ୍ୟୁସଂଖ୍ୟା ମଧ୍ୟ ୫୯ ହେଲା ।

୧୯୭୭ ମସିହାରେ ମ୍ୟାଲେରିଆ ନିୟନ୍ତ୍ରଣ ପାଇଁ ବିଭିନ୍ନ ପ୍ରକାରର ନୂତନ ପଦକ୍ଷେପ ନିଆଗଲା ଏବଂ ଭାରତ ସରକାରଙ୍କ ଦ୍ୱାରା ରୂପାନ୍ତରିତ କୌଶଳ କାର୍ଯ୍ୟକାରୀ ହେଲା ।

ଏଥିରେ ୧୦୦୦ ଜନସଂଖ୍ୟାରେ ବାର୍ଷିକ ଅତିକମରେ ଦୁଇଜଣ ମ୍ୟାଲେରିଆ ରୋଗୀ ଥିଲେ ବର୍ଷକୁ ଦୁଇଥର ଆଭ୍ୟନ୍ତରୀଣ

କୀଟନାଶକ ସିଂଚନ କରାଗଲା ।

ତୁରନ୍ତ ମ୍ୟାଲେରିଆ ରୋଗର ଚିହ୍ନଟ ଓ ଚିକିତ୍ସା ପାଇଁ ଦୂର ପ୍ରାଥମିକ ସ୍ୱାସ୍ଥ୍ୟକେନ୍ଦ୍ରରେ ରକ୍ତ ପରୀକ୍ଷାଗାର ପ୍ରତିଷ୍ଠା କରାଗଲା ।

ପ୍ରତି ଗାଁରେ ଦୂର ଚିକିତ୍ସା ପାଇଁ ଔଷଧ ବିତରଣ କେନ୍ଦ୍ର ସ୍ଥାପନ କରାଗଲା ।

ବ୍ୟାପକ ଜନସେଚନତା ପାଇଁ ଶିକ୍ଷା, ସୂଚନା ଓ ସଂଘର କାର୍ଯ୍ୟକ୍ରମକୁ ଗୁରୁତ୍ୱ ଦିଆଗଲା ।

କାର୍ଯ୍ୟକ୍ରମର ସଠିକ୍ ରୂପାୟନ, ପ୍ରୟୋଗ ଏବଂ ସଂପାଦନ ପାଇଁ ବିଭିନ୍ନ ପ୍ରକାରର ତାଲିମ ଆରମ୍ଭ କରାଗଲା ଏବଂ ମ୍ୟାଲେରିଆ ସମ୍ବନ୍ଧୀୟ ଗବେଷଣା କାର୍ଯ୍ୟକ୍ରମ ଆରମ୍ଭ ହେଲା ।

୧୯୮୪ ମସିହା ବେଳକୁ ଦେଶରେ ରୋଗୀ ସଂଖ୍ୟା ବାର୍ଷିକ ପ୍ରାୟ ୨୦ ଲକ୍ଷକୁ ପହଞ୍ଚିବା ଏବଂ ମୃତ୍ୟୁସଂଖ୍ୟା ୨୪୭ରେ ସୀମିତ ରହିଲା । କିନ୍ତୁ, ସବୁଠାରୁ ଚିନ୍ତାର ବିଷୟ ହେଲା ଯେ ସବୁଠାରୁ ମାରାତ୍ମକ ପ୍ଲାଜମୋଡିୟମ୍ ଫାଲ୍‌ସିପାରମ୍ ରୋଗୀ ସଂଖ୍ୟା ୧୫ ପ୍ରତିଶତରୁ ୪୦ ପ୍ରତିଶତକୁ ବୃଦ୍ଧି ପାଇଥିଲା ବିଗତ ଚାରି ଦଶନ୍ଧି ମଧ୍ୟରେ ।

ଏହାପରେ ୧୯୯୪ ମସିହା ବେଳକୁ ଦେଶର ଅଧିକାଂଶ ରାଜ୍ୟରେ ବ୍ୟାପକ ମ୍ୟାଲେରିଆ ଦେଖାଗଲା ଏବଂ ବିଶେଷକରି ରାଜସ୍ଥାନ, ମଣିପୁର ଓ ନାଗାଲାଣ୍ଡରେ ଏହା ମହାମାରୀ ରୂପ ଧାରଣ କଲା ଓ ମୃତ୍ୟୁ ସଂଖ୍ୟା ୪ ଗୁଣକୁ ବୃଦ୍ଧି ପାଇଲା । ଏଥିରେ ଭାରତ ସରକାର ଅତ୍ୟଧିକ ଚିନ୍ତିତ ହୋଇ ଏକ ବିଶେଷଜ୍ଞ କମିଟି ଗଠନ କଲେ । କମିଟିର ତଥ୍ୟ ଓ ଉପଦେଶକୁ ଆଧାର କରି ୧୯୯୫ ମସିହାରେ ମ୍ୟାଲେରିଆ ଆକ୍ରମଣ ପ୍ରୋଘ୍ରାମ

(ପରିମାର୍ଜିତ କୌଶଳ) ପ୍ରବର୍ତ୍ତନ କରାଗଲା । ଏଥିରେ ଅତ୍ୟଧିକ ମ୍ୟାଲେରିଆ ପ୍ରବଣ ଅଞ୍ଚଳ ଓ ସ୍ୱଳ୍ପ ମାତ୍ରାରେ ମ୍ୟାଲେରିଆ ପ୍ରବଣ ଅଞ୍ଚଳ ଚିହ୍ନଟ କରାଗଲା ଏବଂ ତଦନୁସାରେ ମ୍ୟାଲେରିଆ ନିୟନ୍ତ୍ରଣ କାର୍ଯ୍ୟକ୍ରମକୁ ଅଧିକ ଦୂରାନ୍ୱିତ କରାଗଲା ।

୧୯୯୭ ମସିହାରେ ଅତ୍ୟଧିକ ମ୍ୟାଲେରିଆ ପ୍ରବଣ ଅଞ୍ଚଳରେ ବିଶ୍ୱବ୍ୟାଙ୍କ ସହାୟତାରେ ପରିବର୍ଦ୍ଧିତ ମ୍ୟାଲେରିଆ ନିୟନ୍ତ୍ରଣ ପ୍ରକଳ୍ପ ୮ଟି ରାଜ୍ୟରେ ୧୦୦ଟି ଜିଲ୍ଲାର ୧୦୪୫ଟି ବ୍ଲକ୍‌ରେ ପ୍ରଚଳନ କରାଗଲା । ଏହି ଆଠଗୋଟି ରାଜ୍ୟ ହେଲା - ଆନ୍ଧ୍ରପ୍ରଦେଶ, ଛତିଶଗଡ଼, ଗୁଜୁରାଟ, ଝାରଖଣ୍ଡ, ମଧ୍ୟପ୍ରଦେଶ, ମହାରାଷ୍ଟ୍ର, ଓଡ଼ିଶା ଏବଂ ରାଜସ୍ଥାନ । ଏହା ବ୍ୟତୀତ ଉତ୍ତର ପୂର୍ବାଞ୍ଚଳ ରାଜ୍ୟଗୁଡ଼ିକୁ ମଧ୍ୟ ଏଥିରେ ସାମିଲ କରାଯାଇଥିଲା । ଏହି କାର୍ଯ୍ୟକ୍ରମରେ ଆଦିବାସୀ ଅଧିଷ୍ଠିତ ଅଞ୍ଚଳଗୁଡ଼ିକୁ ଅଧିକ ଗୁରୁତ୍ୱ ଦିଆଯାଇଥିବା କାର୍ଯ୍ୟକ୍ରମ ଅନୁସାରେ ସୂଚନା ଶିକ୍ଷା ଓ ସଂଘର କାର୍ଯ୍ୟକ୍ରମକୁ ଅଧିକ ଗୁରୁତ୍ୱ ଦିଆଯିବା ସହ ସଂପୂର୍ଣ୍ଣ କର୍ମ କ୍ରମାଗତୀ ପ୍ରଣିଷ୍ଠଣ ଦିଆଯାଇଥିଲା । ଏହାର ମୁଖ୍ୟ ଉଦ୍ଦେଶ୍ୟ ଥିଲା ମ୍ୟାଲେରିଆ ମୃତ୍ୟୁ ଓ ରୋଗୀ ସଂଖ୍ୟା ହ୍ରାସ କରିବା ସହ ସାମାଜିକ ଓ ଅର୍ଥନୈତିକ ପ୍ରଗତିରେ ସହାୟକ ହେବା । ପରିବର୍ଦ୍ଧିତ ମ୍ୟାଲେରିଆ ନିୟନ୍ତ୍ରଣ ପ୍ରକଳ୍ପ କାର୍ଯ୍ୟକ୍ରମରେ ବିଭିନ୍ନ ପ୍ରକାର ପଦକ୍ଷେପ ଗ୍ରହଣ କରାଗଲା । ସେଗୁଡ଼ିକ ହେଲା -

- ୧. ତୁରନ୍ତ ଲୁର ରୋଗୀ ଚିହ୍ନଟ ଓ ଚିକିତ୍ସା - ଔଷଧ ବିତରଣ କେନ୍ଦ୍ର, ଲୁର ଚିକିତ୍ସା କେନ୍ଦ୍ର ଓ ମ୍ୟାଲେରିଆ ସ୍ୱେଚ୍ଛାସେବୀମାନଙ୍କୁ ସକ୍ରିୟ କରିବା । ସମସ୍ତ ଅଞ୍ଚଳରେ ଅଧିକରୁ ଅଧିକ ରୋଗ ଚିହ୍ନଟ କେନ୍ଦ୍ର ସ୍ଥାପନ କରିବା ।

୨. ରୋଗ ବାହକ ମଣାର ବଂଶବୃଦ୍ଧିକୁ ନିୟନ୍ତ୍ରଣ - କୀଟନାଶକ ଦ୍ରବ୍ୟ ନିୟମିତ ଅର୍ଥାତ ବର୍ଷକୁ ଦୁଇଥର ସିଂକନ କରିବା, ନିୟମିତ କୀଟନାଶକ ଉପଚାରିତ ମଣାରା ବ୍ୟବହାର (କେବଳ ଆଂଶିକ ଭାବେ ଆଦିବାସୀ ଅଞ୍ଚଳରେ ପ୍ରଚଳନ), ମଣା ଲାର୍ଭାଣିଆ ମାଛର ପ୍ରଚଳନ ।

୩. ଦକ୍ଷତା ବୃଦ୍ଧି ଓ ଜନସଚେତନତା ବୃଦ୍ଧି ନିମନ୍ତେ ଜନଶିକ୍ଷା କାର୍ଯ୍ୟକ୍ରମ - ଜନସଚେତନତା ପାଇଁ ପଞ୍ଚାୟତ ପୁଡ଼ି ନିଧି, ସ୍ୱେଚ୍ଛାସେବୀମାନଙ୍କୁ ମ୍ୟାଲେରିଆ ନିୟନ୍ତ୍ରଣ ବିଷୟରେ ସଚେତନ କରାଇବା । ଜିଲ୍ଲା / ବ୍ଲକ / ପଞ୍ଚାୟତ ସ୍ତରରେ ଏହି ସଚେତନତା ସୃଷ୍ଟି ପାଇଁ ଶିକ୍ଷା, ସୂଚନା ଓ ସଂକଳନ ବ୍ୟାପକ କାର୍ଯ୍ୟକ୍ରମ ହାତକୁ ନେବା ସରକାରୀ ତଥା ବେସରକାରୀ ସଂସ୍ଥାମାନଙ୍କ ସହ ସହଯୋଗକୁ ଉତ୍ସାହିତ କରାଇବା ।

୪. ସାପ୍ତାହିକ ରୋଗ ସର୍ବେକ୍ଷଣ କରିଆରେ ଲୁର ରୋଗୀଙ୍କର ଆକଳନ ।

୬. କଂପ୍ୟୁଟର ମାଧ୍ୟମରେ ମ୍ୟାଲେରିଆର ସ୍ଥିତି ଆକଳନ ।

୧୯୯୮ ମସିହାରେ ଜାତୀୟ ମ୍ୟାଲେରିଆ ନିରାକରଣ ଯୋଜନାକୁ ମ୍ୟାଲେରିଆ ନିରୋଧ କାର୍ଯ୍ୟକ୍ରମ ରୂପେ ନାମିତ କରାଗଲା ଏବଂ ୨୦୦୪ ମସିହାରେ ଏହାକୁ ପୁନଶ୍ଚ ରୂପାନ୍ତରିତ କରି ଜାତୀୟ ଭେକ୍ଟର ବାହିତ ରୋଗ ନିୟନ୍ତ୍ରଣ କାର୍ଯ୍ୟକ୍ରମ ରୂପେ ନାମିତ କରାଗଲା । ଏଥିରେ ମ୍ୟାଲେରିଆ ବ୍ୟତୀତ ଅନ୍ୟାନ୍ୟ ମଣାବାହିତ ରୋଗ ଯଥା ଫାଇଲେରିଆ ବା ବାତଜ୍ୱର, ଡେଙ୍ଗୁ, ଚିକ୍ୱନଗୁନିଆ, କାଲାଜ୍ୱର ଆଦିକୁ

ସାମିଲ କରାଗଲା । ସମସ୍ତ ମଣାବାହିତ ରୋଗର ନିୟନ୍ତ୍ରଣ ପାଇଁ ସମନ୍ୱିତ ଭାବରେ ପଦକ୍ଷେପ ନେବା ପାଇଁ ଯୋଜନା କରାଗଲା । ଏଥିରେ ତିନୋଟି ମୁଖ୍ୟ ବିଷୟକୁ ଗୁରୁତ୍ୱ ଦିଆଯାଇଛି । ଯାହାକି ବର୍ତ୍ତମାନ ମଧ୍ୟ କାର୍ଯ୍ୟକାରୀ କରାଯାଉଛି । ସେଗୁଡ଼ିକ ହେଲା -

**(କ) ତୁରନ୍ତ ରୋଗ ଚିହ୍ନଟ ଓ ସଂପୂର୍ଣ୍ଣ ଚିକିତ୍ସା :**

ଏଥିରେ ମ୍ୟାଲେରିଆ ପାଇଁ ସନ୍ଦେହ ହେଲେ ଯେ କୌଣସି ରୋଗୀ ତୁରନ୍ତ ରକ୍ତ ପରୀକ୍ଷା କରିପାରିବେ । ରକ୍ତ ପରୀକ୍ଷା ସ୍ୱାସ୍ଥ୍ୟକେନ୍ଦ୍ରରେ ରକ୍ତକାଚ ଦ୍ୱାରା କରାଯାଉଥିବା ବେଳେ ଗ୍ରାମାଞ୍ଚଳ ତଥା ମ୍ୟାଲେରିଆ ପ୍ରବଣ ଜଳାକାରେ ରକ୍ତ ପରୀକ୍ଷା ପଟି ମାଧ୍ୟମରେ ଅଧିକାଂଶ ମଧ୍ୟରେ ମାଗଣାରେ ପରୀକ୍ଷା କରିପାରିବେ । ଏହା ସମସ୍ତ ସ୍ୱାସ୍ଥ୍ୟକର୍ମୀ ତଥା ଆଶା ଦିଏକି ପାଖରେ ଉପଲବ୍ଧ । ଏଥିରୁ ମ୍ୟାଲେରିଆ ଜଣାପଡ଼ିଲେ, ସଂପୂର୍ଣ୍ଣ ଔଷଧ ମାଗଣାରେ ଦିଆଯାଏ ।

**(ଖ) ସମନ୍ୱିତ ଭେକ୍ଟର ନିୟନ୍ତ୍ରଣ କାର୍ଯ୍ୟକ୍ରମ-**

ମ୍ୟାଲେରିଆ ପ୍ରବଣ ଜଳାକାରେ ଆଭ୍ୟନ୍ତରୀଣ କୀଟନାଶକ ସିଂକନ କରିବା । ଦୀର୍ଘସ୍ଥାୟୀ କୀଟନାଶକ ଉପଚାରିତ ମସାରୀ ବା କୀଟନାଶକ ଉପଚାରିତ ମସାରୀର ବ୍ୟବହାର କରିବା । ମଣା ବଂଶ ବିସ୍ତାର କରୁଥିବା ଉତ୍ସଗୁଡ଼ିକୁ ନଷ୍ଟ କରିବା, ଖାଲ ଖମା ପୋତିବା ଇତ୍ୟାଦି ।

ମଣା ଲାର୍ଭା ନିୟନ୍ତ୍ରଣ ପାଇଁ ମଣା

ଲାର୍ଭାଣିଆ ଗାମ୍ଭୀରିଆ ମାଛ ଓ ଗବ ମାଛ ଛାଡ଼ିବା ତଥା ପାଣିରେ ବାୟୋସାଇକ୍ଲର ବ୍ୟବହାର କରିବା ।

**(ଗ) ଅନ୍ୟାନ୍ୟ ପଦକ୍ଷେପ-**

ଗୋଷ୍ଠୀ ସହଭାଗିତା ମାଧ୍ୟମରେ ସାଧାରଣ ଲୋକ ଯେପରି ମ୍ୟାଲେରିଆ ନିୟନ୍ତ୍ରଣ କାର୍ଯ୍ୟକ୍ରମରେ ଅଂଶଗ୍ରହଣ କରିବେ ।

ବିଭିନ୍ନ ପ୍ରକାର ବେସରକାରୀ ସଂଗଠନ, ନାଗରିକ ସଂଗଠନ, ଯୁବ ସଂଗଠନ, ମହିଳା ଗୋଷ୍ଠୀ ପ୍ରମୁଖକୁ କାର୍ଯ୍ୟକ୍ରମରେ ସାମିଲ କରାଇବା ।

ବିଭିନ୍ନ ପ୍ରକାରର ସରକାରୀ ବିଭାଗ ସହ ଯୋଗସୂତ୍ର ସ୍ଥାପନ କରି ନିୟନ୍ତ୍ରଣ କାର୍ଯ୍ୟକ୍ରମକୁ ସଶକ୍ତ କରିବା । ■■

\* ବେଙ୍କମୁରା, ପଣ୍ଡରୀ, ଝାରସୁଗୁଡ଼ା- ୭୬୮ ୨୩୪

**ପୁଷ୍ଟାଚର ଅବଶିଷ୍ଟା**

ଚାଲିଯିବାର ଯଥେଷ୍ଟ ସମ୍ଭାବନା ରହିଥାଏ । ବାହାରେ ଥିଲେ ମୁଣ୍ଡକୁ ଢାଙ୍କି ରଖିବା ଉଚିତ । ବଡ଼ ଗଛ ଓ ବିଜୁଳିଖମ୍ବଠାରୁ ଦୂରରେ ରହିବା ଉଚିତ । ଭୂମିକମ୍ପ ସମୟରେ କାର ଭିତରେ ଥିଲେ ଖୋଲା ଜାଗା ଦେଖି ସଙ୍ଗେ ସଙ୍ଗେ ଗାଡ଼ିକୁ ରଖିଦେବା ଉଚିତ । ଆମେ ଭୂକମ୍ପନ ଅନୁଭବ କରିବା ଆଗରୁ ପ୍ରାଣାମାନେ ତାହା ଅନୁଭବ କରିପାରନ୍ତି ଓ ବିଚିତ୍ର ବ୍ୟବହାର ପ୍ରଦର୍ଶନ କରନ୍ତି । ସେମାନେ ଉଚ୍ଚସ୍ତରରେ ରଡ଼ି ଛାଡ଼ନ୍ତି । ସରୀସୃପମାନେ ଗାତରୁ ବାହାରି ଆସନ୍ତି ଓ ପକ୍ଷୀମାନେ କିଚିରିମିଚିରି ଶବ୍ଦ କରି ଆକାଶରେ ଉଡ଼ନ୍ତି । ସେମିତିକା କିଛି ଆଗୁଆ ସୂଚନା ପାଇ ଆମେମାନେ ସତର୍କତା ଅବଲମ୍ବନ କରିପାରିଲେ ଆହୁରି ଭଲ । ■■

\* ସ୍ୱୟଂ ଶାସିତ ମହାବିଦ୍ୟାଳୟ, ଭଦ୍ରକ - ୭୫୬୧୦୦

ଯୋଜନା, ସେପ୍ଟେମ୍ବର ୨୦୧୪